

**MODIFICACIÓ DE PROJECTE DE CONDICIONAMENT DEL CARRER AMPLE  
PER MILLORAR LA MOBILITAT SOSTENIBLE I LA MODERNITZACIÓ DE  
LES INFRAESTRUCTURES**

MODIFICACIÓ DE PROJECTE  
BÀSIC I EXECUTIU

**Sant Esteve d'en Bas, La Vall d'en bas**

Febrer de 2024

RE©ER arquitectura i urbanisme

## **MODIFICACIÓ D'AMIDAMENTS I PRESSUPOST**

## AMIDAMENTS

**Pressupost parcial nº 1 ENDERROCS**

Nº	U	Descripció	Amidament					
			Uts.	Llargada	Amplada	Alçada	Parcial	Subtotal
<b>1.1</b>	<b>M</b>	<b>Tall en paviment de formigó de 15 cm de fondària com a mínim, amb màquina tallajunts amb disc de diamant, per a delimitar la zona a demolir</b>						
		C/ Agutzil Ramon Martí - C/Mestre Tornavell	1	14,000			14,000	
			1	6,000			6,000	
			1	16,000			16,000	
			1	50,000			50,000	
			1	7,000			7,000	
			1	56,000			56,000	
		C/ Mestre Tornavell - C/ Jacint Verdaguer	1	60,000			60,000	
			1	71,000			71,000	
		C/ Jacint Verdaguer - C/ Joan Maragall	1	65,000			65,000	
			1	76,000			76,000	
		C/ Joan Maragall - C/ Eugeni d'Ors	1	66,000			66,000	
			1	78,000			78,000	
		C/ Eugeni d'Ors - C/ d'Olot	1	66,000			66,000	
							<u>631,000</u>	<u>631,000</u>
		<b>Total m .....:</b>						<b>631,000</b>

Nº	U	Descripció	Amidament					
			Uts.	Llargada	Amplada	Alçada	Parcial	Subtotal
<b>1.2</b>	<b>M2</b>	<b>Demolició de paviment de mescla bituminosa de fins a 10 cm de gruix, d'amplària més de 2 m amb retroexcavadora amb martell trencador i càrrega sobre camió amb mitjans mecànics</b>						
		C/ Agutzil Ramon Martí - C/ mestre Tornabell	1	7,500	2,000		15,000	
			1	3,000	9,500		28,500	
			1	48,000	3,000		144,000	
			1	5,000	5,000		25,000	
			1	5,000	1,000		5,000	
			1	6,000	3,450		20,700	
			1	14,000	3,450		48,300	
			1	6,950	2,000		13,900	
		C/ mestre Tornabell - C/ Jacint Verdaguer	1	57,000	2,000		114,000	
			1	8,800	6,000		52,800	
			1	8,000	2,000		16,000	
			3	2,100	2,000		12,600	
			1	18,000	2,000		36,000	
			1	7,600	8,000		60,800	
			1	5,000	1,500		7,500	
		C/ Jacint Verdaguer - C/ Joan Maragall	2	61,900	2,000		247,600	
			1	4,800	8,000		38,400	
			1	5,000	1,500		7,500	
			1	8,000	2,000		16,000	
			3	2,100	2,100		13,230	
			1	20,200	2,000		40,400	
		C/ Joan Maragall - C/ Eugeni d'Ors	1	54,000	2,000		108,000	
			3	2,100	2,100		13,230	
			1	20,000	2,000		40,000	
		C/ Eugeni d'Ors - C/ d'Olot	1	20,000	2,000		40,000	
							<u>1.164,460</u>	<u>1.164,460</u>
		<b>Total m2 .....:</b>						<b>1.164,460</b>

Nº	U	Descripció	Amidament					
			Uts.	Llargada	Amplada	Alçada	Parcial	Subtotal
<b>1.3</b>	<b>M2</b>	<b>Demolició de paviment de formigó, de fins a 15 cm de gruix i fins a 2 m d'amplària amb retroexcavadora petita amb martell trencador i càrrega sobre camió</b>						
		C/ Agutzil Ramon Martí - C/ mestre Tornabell	1	32,310	1,000		32,310	
			1	4,340	1,860		8,072	
			1	59,700	1,000		59,700	
			1	7,680	5,150		39,552	
			1	4,200	1,000		4,200	
			1	1,790	1,000		1,790	
							(Continua...)	

**Pressupost parcial nº 1 ENDERROCS**

Nº	U	Descripció	Amidament					
			Uts.	Llargada	Amplada	Alçada	Parcial	Subtotal
<b>1.3</b>	<b>M2</b>	<b>Demol.paviment form.,g&lt;=15cm,ampl.&lt;=2m,retro.+mart.trencad.+càrrega cam.</b>						(Continuació...)
		C/ mestre Tornabell - C/ Jacint Verdaguer	1	1,970			1,000	1,970
			1	45,620			1,000	45,620
			1	7,920			1,500	11,880
			1	13,420			1,500	20,130
		C/ Jacint Verdaguer - C/ Joan Maragall	1	40,840			1,000	40,840
			1	2,280			1,000	2,280
			1	6,260			1,000	6,260
			1	1,440			1,000	1,440
			1	4,250			1,000	4,250
			1	2,000			1,000	2,000
		C/ Jacint Verdaguer - C/ Joan Maragall	1	75,480			1,000	75,480
			1	45,920			1,000	45,920
			1	3,790			1,000	3,790
			1	3,710			1,000	3,710
			1	4,210			1,000	4,210
			1	9,570			1,000	9,570
			1	2,730			1,000	2,730
			1	5,370			1,940	10,418
		C/ Joan Maragall - C/ Eugeni d'Ors	1	82,610			1,000	82,610
			1	5,360			1,000	5,360
			1	5,340			1,000	5,340
			1	4,920			1,000	4,920
			1	72,260			1,000	72,260
			1	40,470			1,000	40,470
			1	6,930			1,000	6,930
			1	6,490			1,000	6,490
			1	6,490			1,000	6,490
		C/ Eugeni d'Ors - C/ d'Olot	1	63,180			1,000	63,180
			1	3,100			1,000	3,100
			1	6,090			1,000	6,090
			1	27,580			1,000	27,580
			1	3,630			1,000	3,630
			1	3,050			1,000	3,050
								<u>775,622</u>
		<b>Total m2 .....:</b>						<b>775,622</b>

Nº	U	Descripció	Amidament					
			Uts.	Llargada	Amplada	Alçada	Parcial	Subtotal
<b>1.4</b>	<b>M</b>	<b>Demolició de vorada i rigola, inclòs la base, col·locada sobre formigó, amb martell trencador muntat sobre retroexcavadora i càrrega manual i mecànica de runa sobre camió o contenidor</b>						
		C/ Agutzil Ramon Martí - C/ mestre Tornabell	1	32,310				32,310
			1	7,800				7,800
			1	59,700				59,700
		C/ mestre Tornabell - C/ Jacint Verdaguer	1	67,610				67,610
			1	67,500				67,500
		C/ Jacint Verdaguer - C/ Joan Maragall	1	74,190				74,190
			1	72,140				72,140
		C/ Joan Maragall - C/ Eugeni d'Ors	1	81,510				81,510
			1	76,000				76,000
			1	35,410				35,410
		C/ Eugeni d'Ors - C/ d'Olot	1	63,570				63,570
								<u>637,740</u>
		<b>Total m .....:</b>						<b>637,740</b>

Nº	U	Descripció	Amidament					
			Uts.	Llargada	Amplada	Alçada	Parcial	Subtotal
<b>1.5</b>	<b>U</b>	<b>Tala d'arbres, extracció de la soca. Inclòs càrrega i transport del tronc, les branques i soca i transport a abocador.</b>						
		C/ Agutzil Ramon Martí - C/ mestre Tornabell	4					4,000
			2					2,000
		C/ mestre Tornabell - C/ Jacint Verdaguer	11					11,000
			5					5,000
		C/ Jacint Verdaguer - C/ Joan Maragall	11					11,000
			4					4,000
								(Continua...)

**Pressupost parcial nº 1 ENDERROCS**

Nº	U	Descripció					Amidament
<b>1.5</b>	<b>U</b>	<b>Tala arbres</b>					(Continuació...)
	C/ Joan Maragall - C/ Eugeni d'Ors	10					10,000
		8					8,000
	C/ Eugeni d'Ors - C/ d'Olot	1					1,000
		3					3,000
						59,000	59,000
<b>Total u .....</b>						<b>59,000</b>	<b>59,000</b>

Nº	U	Descripció	Uts.	Llargada	Amplada	Alçada	Parcial	Subtotal
<b>1.6</b>	<b>U</b>	<b>Demolició d'embornal de 70x30x85 cm, de parets de 30 cm de maó, amb mitjans mecànics i càrrega sobre camió</b>						
	C/ Agutzil Ramon Martí - C/ mestre Tornabell	1					1,000	
	C/ mestre Tornabell - C/ Jacint Verdaguer	1					1,000	
	C/ Jacint Verdaguer - C/ Joan Maragall	2					2,000	
	C/ Joan Maragall - C/ Eugeni d'Ors	2					2,000	
	C/ Eugeni d'Ors - C/ d'Olot	1					1,000	
		1					1,000	
	C/ Eugeni d'Ors - C/ d'Olot	2					2,000	
		2					2,000	
						14,000	14,000	
<b>Total u .....</b>						<b>14,000</b>	<b>14,000</b>	

Nº	U	Descripció	Uts.	Llargada	Amplada	Alçada	Parcial	Subtotal
<b>1.7</b>	<b>U</b>	<b>Desmuntatge de llumenera, columna exterior, accessoris i elements de subjecció, de fins a 10 m d'alçada, com a màxim, enderroc de fonament de formigó a mà i amb martell trencador sobre retroexcavadora, aplec per a posterior aprofitament i càrrega manual i mecànica de runa sobre camió o contenidor</b>						
	C/ Agutzil Ramon Martí - C/ mestre Tornabell	2					2,000	
	C/ mestre Tornabell - C/ Jacint Verdaguer	3					3,000	
	C/ Jacint Verdaguer - C/ Joan Maragall	3					3,000	
	C/ Joan Maragall - C/ Eugeni d'Ors	3					3,000	
	C/ Eugeni d'Ors - C/ d'Olot	2					2,000	
		1					1,000	
						14,000	14,000	
<b>Total u .....</b>						<b>14,000</b>	<b>14,000</b>	

Nº	U	Descripció	Uts.	Llargada	Amplada	Alçada	Parcial	Subtotal
<b>1.8</b>	<b>U</b>	<b>Desmuntatge d'element merquesina d'autobus, amb mitjans manuals i mecànics i aplec de materials per a la seva reutilització, sense incloure embalatges.</b>						
		1					1,000	
						1,000	1,000	
<b>Total u .....</b>						<b>1,000</b>	<b>1,000</b>	

Nº	U	Descripció	Uts.	Llargada	Amplada	Alçada	Parcial	Subtotal
<b>1.9</b>	<b>U</b>	<b>Arrencada de pal per a senyal amb mitjans manuals i càrrega manual de runa sobre camió o contenidor</b>						
	C/ Agutzil Ramon Martí - C/ mestre Tornabell	2					2,000	
		1					1,000	
	C/ Joan Maragall - C/ Eugeni d'Ors	1					1,000	
		1					1,000	
	C/ Eugeni d'Ors - C/ d'Olot	1					1,000	
		1					1,000	
						7,000	7,000	
<b>Total u .....</b>						<b>7,000</b>	<b>7,000</b>	

Nº	M3	Descripció	Uts.	Llargada	Amplada	Alçada	Parcial	Subtotal
<b>1.10</b>	<b>M3</b>	<b>Càrrega i transport de residus a centre de reciclatge, a monodipòsit, a abocador específic o a centre de recollida i transferència, amb un recorregut de fins a 10 km, amb camió de 7 t, carregat amb mitjans mecànics</b>						

**Pressupost parcial nº 1 ENDERROCS**

Nº	U	Descripció					Amidament
	Vorades	1,2	637,740	0,300	0,300	68,876	
	Paviment mescla bituminosa	1,2	1.164,460	1,000	0,100	139,735	
	Paviment de formigó	1,2	631,000	1,000	0,150	113,580	
						322,191	322,191
<b>Total m3 .....</b>						<b>322,191</b>	<b>322,191</b>

Nº	M3	Descripció	Uts.	Llargada	Amplada	Alçada	Parcial	Subtotal
<b>1.11</b>	<b>M3</b>	<b>Disposició controlada a monodipòsit sense bàscula, de runa</b>						
	Vorades	1,2	637,740	0,300	0,300	68,876		
	Paviment mescla bituminosa	1,2	1.689,000	1,000	0,100	202,680		
	Paviment de formigó	1,2	775,000	1,000	0,150	139,500		
						411,056	411,056	
<b>Total m3 .....</b>						<b>411,056</b>	<b>411,056</b>	

Nº	U	Descripció	Uts.	Llargada	Amplada	Alçada	Parcial	Subtotal
<b>1.12</b>	<b>U</b>	<b>Col.locació de bastiment i tapa quadrada de fosa dúctil de pericó de serveis, recolzada, col.locat amb morter</b>						
		38					38,000	
						38,000	38,000	
<b>Total u .....</b>						<b>38,000</b>	<b>38,000</b>	



**Pressupost parcial nº 2 MOVIMENT DE TERRES**

Nº	U	Descripció	Amidament				
<b>2.3</b>	<b>M3</b>	<b>Transp.terres contaminades,instal.gestió residus,camió 12t,carreg.mec.,rec.més de 2 i fins a 5km</b>	(Continuació...)				
		C/ mestre Tornabell - C/ Jacint Verdaguer	1,2	45,800	1,000	0,400	21,984
			1,2	8,600	1,000	0,400	4,128
			1,2	37,390	1,000	0,400	17,947
			1,2	10,780	1,000	0,400	5,174
		C/ Jacint Verdaguer - C/ Joan Maragall	1,2	7,240	1,000	0,400	3,475
			1,2	50,270	1,000	0,400	24,130
			1,2	9,080	1,000	0,400	4,358
			1,2	13,020	1,000	0,400	6,250
			1,2	28,800	1,000	0,400	13,824
			1,2	28,800	1,000	0,400	13,824
		C/ Joan Maragall - C/ Eugeni d'Ors	1,2	12,660	3,000	0,400	18,230
			1,2	6,330	1,000	0,400	3,038
			1,2	50,180	1,000	0,400	24,086
			1,2	8,680	1,000	0,400	4,166
			1,2	44,550	1,000	0,400	21,384
			1,2	9,240	3,000	0,400	13,306
			1,2	22,180	1,000	0,400	10,646
							<b>464,119</b>
							<b>464,119</b>
		<b>Total m3 .....</b>					<b>464,119</b>

Nº	U	Descripció	Uts.	Llargada	Amplada	D	Parcial	Subtotal
<b>2.4</b>	<b>U</b>	<b>Obertura de cata de 1,00x1,00 ml sobre formigó/asfalt/vorera.</b>						
		C/ Ample	3				3,000	
		C/ Olot	3				3,000	
		C/ Fernando Laparte	1				1,000	
							<b>7,000</b>	<b>7,000</b>
		<b>Total u .....</b>						<b>7,000</b>

Nº	U	Descripció	Uts.	Llargada	Amplada	D	Parcial	Subtotal
<b>2.5</b>	<b>M</b>	<b>Rasa de 0,6X0,71m per conducció d'aigua potable en entorn urbà amb dificultat de mobilitat, en voreres &lt; 5 m d'amplària, amb afectació per serveis o elements de mobiliari urbà, inclosa excavació en qualsevol terreny, sorra, banda senyalitzadora i replé.</b>						
		C/ Ample	1	286,670			286,670	
							<b>286,670</b>	<b>286,670</b>
		<b>Total m .....</b>						<b>286,670</b>

**Pressupost parcial nº 3 SANEJAMENT**

Nº	U	Descripció	Amidament					
<b>3.1</b>	<b>M3</b>	<b>Excavació de rasa per a pas d'instal·lacions fins a 1 m de fondària, en terreny compacte (SPT 20-50), realitzada amb retroexcavadora i amb les terres deixades a la vora</b>						
			Uts.	Llargada	Amplada	D	Parcial	Subtotal
		EMBORNALS						
		C/ Agutzil Ramon Martí - C/ mestre Tornabell	3	3,000	0,600	1,500	8,100	
			3	2,000	0,600	1,500	5,400	
			2	10,000	0,600	1,500	18,000	
		C/ mestre Tornabell - C/ Jacint Verdaguer	2	4,000	0,600	1,500	7,200	
			2	10,000	0,600	1,500	18,000	
			2	7,000	0,600	1,500	12,600	
		C/ Jacint Verdaguer - C/ Joan Maragall	5	6,000	0,600	1,500	27,000	
			5	5,000	0,600	1,500	22,500	
		C/ Joan Maragall - C/ Eugeni d'Ors	4	5,000	0,600	1,500	18,000	
			2	7,000	0,600	1,500	12,600	
			5	5,000	0,600	1,500	22,500	
			2	3,000	0,600	1,500	5,400	
		C/ Eugeni d'Ors - C/ d'Olot	3	5,000	0,600	1,500	13,500	
		TUB	1	286,670	1,000	1,800	516,006	
							<b>706,806</b>	<b>706,806</b>
		<b>Total m3 .....</b>						<b>706,806</b>

Nº	U	Descripció	Uts.	Llargada	Amplada	D	Parcial	Subtotal
<b>3.2</b>	<b>M3</b>	<b>Rebliment i piconatge de rasa d'amplària fins a 0,6 m, amb el 50% de sorra i el 50% de terra de la pròpia excavació, en tongades de gruix de fins a 25 cm, utilitzant picó vibrant, amb compactació del 95% PM</b>						
		EMBORNALS						
		C/ Agutzil Ramon Martí - C/ mestre Tornabell	3	3,000	0,600	1,500	8,100	
			3	2,000	0,600	1,500	5,400	
			2	10,000	0,600	1,500	18,000	
		C/ mestre Tornabell - C/ Jacint Verdaguer	2	4,000	0,600	1,500	7,200	
			2	10,000	0,600	1,500	18,000	
			2	7,000	0,600	1,500	12,600	
		C/ Jacint Verdaguer - C/ Joan Maragall	5	6,000	0,600	1,500	27,000	
			5	5,000	0,600	1,500	22,500	
		C/ Joan Maragall - C/ Eugeni d'Ors	4	5,000	0,600	1,500	18,000	
			2	7,000	0,600	1,500	12,600	
			5	5,000	0,600	1,500	22,500	
			2	3,000	0,600	1,500	5,400	
		C/ Eugeni d'Ors - C/ d'Olot	3	5,000	0,600	1,500	13,500	
		TUB	1	286,670	1,000	1,800	516,006	
							<b>706,806</b>	<b>706,806</b>
		<b>Total m3 .....</b>						<b>706,806</b>

Nº	U	Descripció	Uts.	Llargada	Amplada	D	Parcial	Subtotal
<b>3.3</b>	<b>M3</b>	<b>Transport de terres a instal·lació autoritzada, amb camió de 12 t i temps d'espera per a la càrrega amb mitjans mecànics, amb un recorregut de més de 2 i fins a 5 km</b>						
		EMBORNALS						
		C/ Agutzil Ramon Martí - C/ mestre Tornabell	0,72	3,000	0,600	1,500	1,944	
			0,72	2,000	0,600	1,500	1,296	
			0,48	10,000	0,600	1,500	4,320	
		C/ mestre Tornabell - C/ Jacint Verdaguer	0,48	4,000	0,600	1,500	1,728	
			0,48	10,000	0,600	1,500	4,320	
			0,48	7,000	0,600	1,500	3,024	
		C/ Jacint Verdaguer - C/ Joan Maragall	1,2	6,000	0,600	1,500	6,480	
			1,2	5,000	0,600	1,500	5,400	
		C/ Joan Maragall - C/ Eugeni d'Ors	0,96	5,000	0,600	1,500	4,320	
			0,48	7,000	0,600	1,500	3,024	
			1,2	5,000	0,600	1,500	5,400	
			0,48	3,000	0,600	1,500	1,296	
		C/ Eugeni d'Ors - C/ d'Olot	0,72	5,000	0,600	1,500	3,240	
							<b>45,792</b>	<b>45,792</b>
		<b>Total m3 .....</b>						<b>45,792</b>

**Pressupost parcial nº 3 SANEJAMENT**

Nº	U	Descripció	Amidament					
<b>3.4</b>	<b>M3</b>	<b>Càrrega amb mitjans mecànics i transport de terres no contaminades a obra exterior o centre de valorització, amb camió de 20 t, amb un recorregut de fins a 15 km</b>	Uts.	Llargada	Amplada	D	Parcial	Subtotal
		Aigua: C/ Ample	1,2	286,670	0,600	0,300	61,921	
		Sanejament: C/ Ample	1,2	102,000	0,400	0,300	14,688	
			0,6	220,000	1,500	2,000	396,000	
							472,609	472,609
		<b>Total m3 .....</b>						<b>472,609</b>
<b>3.5</b>	<b>M</b>	<b>Claveguera amb tub de paret estructurada per a sanejament soterrat sense pressió, de polietilè, diàmetre nominal DN 200, classe de rigidesa anular SN 8 (rigidesa anular 8 kN/m2), de superfícies interna llisa i externa perfilada de tipus B, codi d'àrea d'aplicació U, fabricació segons norma UNE-EN 13476-3, unió mitjançant maniguet extruït i junt elastomèric d'estanquitat, col·locat al fons de la rasa sobre llit de sorra de 10 cm de gruix, inclòs el reblert del recolzament del tub, en entorn urbà amb dificultat de mobilitat, en voreres &lt;= 3 m d'amplària, amb afectació per serveis o elements de mobiliari urbà. Inclou part proporcional a la xarxa existent i embornal.</b>	Uts.	Llargada	Amplada	D	Parcial	Subtotal
		EMBORNALS						
		C/ Agutzil Ramon Martí - C/ mestre Tornabell	3	3,000			9,000	
			3	2,000			6,000	
			2	10,000			20,000	
		C/ mestre Tornabell - C/ Jacint Verdaguer	2	4,000			8,000	
			2	10,000			20,000	
			2	7,000			14,000	
		C/ Jacint Verdaguer - C/ Joan Maragall	5	6,000			30,000	
			5	5,000			25,000	
		C/ Joan Maragall - C/ Eugeni d'Ors	4	5,000			20,000	
			2	7,000			14,000	
			5	5,000			25,000	
			2	3,000			6,000	
		C/ Eugeni d'Ors - C/ d'Olot	3	5,000			15,000	
							212,000	212,000
		<b>Total m .....</b>						<b>212,000</b>
<b>3.6</b>	<b>U</b>	<b>Caixa per a embornal de 70x30x85 cm, amb parets de 15 cm de gruix de formigó HM-20/P/20/I sobre solera de 15 cm de formigó HM-20/P/20/I</b>	Uts.	Llargada	C	D	Parcial	Subtotal
		EMBORNALS						
		C/ Agutzil Ramon Martí - C/ mestre Tornabell	3				3,000	
			5				5,000	
		C/ mestre Tornabell - C/ Jacint Verdaguer	4				4,000	
			4				4,000	
		C/ Jacint Verdaguer - C/ Joan Maragall	6				6,000	
			5				5,000	
		C/ Joan Maragall - C/ Eugeni d'Ors	5				5,000	
			4				4,000	
		C/ Eugeni d'Ors - C/ d'Olot	3				3,000	
							39,000	39,000
		<b>Total u .....</b>						<b>39,000</b>
<b>3.7</b>	<b>U</b>	<b>Bastiment i reixa practicable per a embornal, de fosa grisa de 800x364x50 mm exteriors i 52 kg de pes, col·locat amb morter</b>	Uts.	Llargada	C	D	Parcial	Subtotal
		EMBORNALS						
		C/ Agutzil Ramon Martí - C/ mestre Tornabell	3				3,000	
			5				5,000	
		C/ mestre Tornabell - C/ Jacint Verdaguer	4				4,000	
			4				4,000	
		C/ Jacint Verdaguer - C/ Joan Maragall	6				6,000	
			5				5,000	
		C/ Joan Maragall - C/ Eugeni d'Ors	5				5,000	
							5,000	
							(Continua...)	

**Pressupost parcial nº 3 SANEJAMENT**

Nº	U	Descripció	Amidament					
<b>3.7</b>	<b>U</b>	<b>Bastiment+reixa practic.,p/embor.,fosa grisa,800x364x50mm,pes=52kg,col.morter</b>	(Continuació...)					
			4				4,000	
		C/ Eugeni d'Ors - C/ d'Olot	3				3,000	
							39,000	39,000
		<b>Total u .....</b>						<b>39,000</b>
<b>3.8</b>	<b>U</b>	<b>Solera de formigó HA-25/P/20/I, d'1,0 m de diàmetre i de 10 cm de gruix, lleugerament armada amb una malla electrosoldada ME 30x15 cm, D:4-4 mm, B 500 T, en una quantia d'1,017 kg d'acer per m2, per a pou de registre</b>	Uts.	Llargada	Amplada	Alçada	Parcial	Subtotal
			5				5,000	
							5,000	5,000
		<b>Total u .....</b>						<b>5,000</b>
<b>3.9</b>	<b>M</b>	<b>Paret per a pou circular de D= 100 cm, de peces prefabricades de formigó, col·locades amb morter de ciment 1:4</b>	Uts.	Llargada	Amplada	Alçada	Parcial	Subtotal
			5	2,000			10,000	
							10,000	10,000
		<b>Total m .....</b>						<b>10,000</b>
<b>3.10</b>	<b>U</b>	<b>Bastiment i tapa per a pou de registre de fosa grisa, de diàmetre 70 cm i 145 kg de pes col·locat amb morter</b>	Uts.	Llargada	Amplada	Alçada	Parcial	Subtotal
			5				5,000	
							5,000	5,000
		<b>Total u .....</b>						<b>5,000</b>
<b>3.11</b>	<b>M</b>	<b>Claveguera amb tub de paret estructurada per a sanejament soterrat sense pressió, de polietilè, diàmetre nominal DN 630, classe de rigidesa anular SN 8 (rigidesa anular 8 kN/m2), de superfícies interna llisa i externa perfilada de tipus B, codi d'àrea d'aplicació U, fabricació segons norma UNE-EN 13476-3, unió mitjançant maniguet extruït i junt elastomèric d'estanquitat, col·locat al fons de la rasa sobre llit de sorra de 10 cm de gruix, inclòs el reblert del recolzament del tub, en entorn urbà amb dificultat de mobilitat, en voreres &lt;= 3 m d'amplària, amb afectació per serveis o elements de mobiliari urbà. Inclou part proporcional a la xarxa existent i embornal.</b>	Uts.	Llargada	Amplada	D	Parcial	Subtotal
			1	220,000			220,000	
							220,000	220,000
		<b>Total m .....</b>						<b>220,000</b>
<b>3.12</b>	<b>M</b>	<b>Recobrimnt protector exterior per a clavegueres de tub de polietilè de diàmetre 60 cm, amb 15 cm de formigó HNE20/P/20</b>	Uts.	Llargada	Amplada	D	Parcial	Subtotal
			1	220,000			220,000	
							220,000	220,000
		<b>Total m .....</b>						<b>220,000</b>
<b>3.13</b>	<b>U</b>	<b>Connexió de la nova canonada al pou existent, consistent en foredar la paret el pou existent, col·locació de tub i reparació de paret.</b>	Uts.	Llargada	Amplada	Alçada	Parcial	Subtotal
			1				1,000	
		P13	4				4,000	
							5,000	5,000
		<b>Total u .....</b>						<b>5,000</b>
<b>3.14</b>	<b>U</b>	<b>Pericó de 55x55x70 cm, amb parets de 15 cm de gruix de formigó en massa HM - 20 / B / 20 / X0 amb una quantitat de ciment de 200 kg/m3 i relació aigua ciment =&lt; 0.6 i solera de formigó, sobre llit de sorra</b>	Uts.	Llargada	Amplada	Alçada	Parcial	Subtotal
			2				2,000	
		C/ Ample					1,000	
		C/ Tornabell	1				2,000	
		C/ Jacint Verdaguer	2				2,000	
		C/ Joan Maragall	2				2,000	
		C/Eugeno d'ors	2				2,000	
							9,000	9,000



**Pressupost parcial nº 3 SANEJAMENT**

Nº	U	Descripció	Amidament					
			<b>Total u .....</b>		<b>9,000</b>			
3.15	U	Bastiment i tapa quadrat de fosa dúctil, per a pericó de serveis, recolzada, pas lliure de 500x500 mm i classe B125 segons norma UNE-EN 124, col·locat amb morter, en entorn urbà amb dificultat de mobilitat, en voreres > 3 i <= 5 m d'amplària o calçada/plataforma única > 7 i <= 12 m d'amplària, sense afectació per serveis o elements de mobiliari urbà, en actuacions de fins a 1 u						
			Uts.	Llargada	Amplada	Alçada	Parcial	Subtotal
		C/ Ample	2					2,000
		C/ Tornabell	1					1,000
		C/ Jacint Verdaguer	2					2,000
		C/ Joan Maragall	2					2,000
		C/Eugeno d'ors	2					2,000
								<u>9,000</u>
			<b>Total u .....</b>		<b>9,000</b>			<b>9,000</b>

**Pressupost parcial nº 4 PAVIMENTS**

Nº	U	Descripció	Amidament					
4.1	M3	Base de tot-u artificial, amb estesa i piconatge del material al 95% del PM						
			Uts.	Llargada	Amplada	Alçada	Parcial	Subtotal
		C/ Agutzil Ramon Martí - C/ Mestre Tornavell	1	53,000	2,500	0,150	19,875	
			1	49,000	3,000	0,150	22,050	
			1	17,800	1,800	0,150	4,806	
			1	14,500	1,800	0,150	3,915	
			1	1,000	4,800	0,150	0,720	
			1	4,000	2,100	0,150	1,260	
			1	6,000	4,000	0,150	3,600	
			1	3,000	5,000	0,150	2,250	
		C/ Mestre Tornavell - C/ Jacint Verdaguer	1	57,500	1,800	0,150	15,525	
			1	57,500	1,800	0,150	15,525	
			1	5,000	0,800	0,150	0,600	
			1	6,000	1,800	0,150	1,620	
			1	2,000	2,000	0,150	0,600	
		C/ Jacint Verdaguer - C/ Joan Maragall	2	63,500	2,000	0,150	38,100	
			1	3,000	4,000	0,150	1,800	
			1	4,000	2,000	0,150	1,200	
			1	4,000	2,000	0,150	1,200	
			2	6,000	1,500	0,150	2,700	
			1	5,000	2,000	0,150	1,500	
		C/ Joan Maragall - C/ Eugeni d'Ors	1	63,000	2,000	0,150	18,900	
			1	53,000	1,800	0,150	14,310	
			1	4,000	2,000	0,150	1,200	
			1	6,000	2,000	0,150	1,800	
			1	6,000	2,000	0,150	1,800	
		C/ Eugeni d'Ors - C/ d'Olot	1	5,000	2,000	0,150	1,500	
			2	6,000	2,000	0,150	3,600	
			1	4,000	4,000	0,150	2,400	
							<u>184,356</u>	<u>184,356</u>
			<b>Total m3 .....</b>		<b>184,356</b>			<b>184,356</b>

**4.2 M3 Base de formigó (CE, EHE) formigó en massa HM - 20 / B / 20 / X0 amb una quantitat de ciment de 200 kg/m3 i relació aigua ciment <= 0.6, abocat des de camió amb estesa i vibratge manual, amb acabat reglejat**

Nº	U	Descripció	Amidament					
			Uts.	Llargada	Amplada	Alçada	Parcial	Subtotal
		PAVIMENT TACS						
		C/ Agutzil Ramon Martí - C/Mestre Tornavell	1	4,400	0,600	0,150	0,396	
			1	2,000	0,600	0,150	0,180	
			1	4,000	0,600	0,150	0,360	
			2	4,000	0,600	0,150	0,720	
			1	18,000	0,400	0,150	1,080	
			1	6,000	0,600	0,150	0,540	
			1	2,000	0,600	0,150	0,180	
			1	6,000	0,600	0,150	0,540	
			1	1,800	0,600	0,150	0,162	
		C/ Mestre Tornavell - C/ Jacint Verdaguer	1	3,800	0,600	0,150	0,342	
			1	1,200	0,600	0,150	0,108	
			1	3,800	0,600	0,150	0,342	
			1	3,400	0,600	0,150	0,306	
		C/ Jacint Verdaguer - C/ Joan Maragall	1	6,000	0,600	0,150	0,540	
			1	4,000	0,600	0,150	0,360	
			1	4,000	0,600	0,150	0,360	
			1	4,000	0,600	0,150	0,360	
			1	5,000	0,600	0,150	0,450	
		C/ Joan Maragall - C/ Eugeni d'Ors	1	6,000	0,600	0,150	0,540	
			1	6,000	0,600	0,150	0,540	
			2	3,200	0,600	0,150	0,576	
		C/ Eugeni d'Ors - C/ d'Olot	1	6,000	0,600	0,150	0,540	
			1	6,000	0,600	0,150	0,540	
		PANOT DE FORMIGÓ						
		C/ Agutzil Ramon Martí - C/Mestre Tornavell	1	0,600	0,800	0,150	0,072	
			1	2,000	0,800	0,150	0,240	

(Continua...)



**Pressupost parcial nº 4 PAVIMENTS**

Nº	U	Descripció	Amidament			
C/ Agutzil Ramon Martí - C/ Mestre Tornavell						
1			53,000	2,500	0,150	19,875
1			49,000	3,000	0,150	22,050
1			17,800	1,800	0,150	4,806
1			14,500	1,800	0,150	3,915
1			1,000	4,800	0,150	0,720
1			4,000	2,100	0,150	1,260
1			6,000	4,000	0,150	3,600
1			3,000	5,000	0,150	2,250
C/ Mestre Tornavell - C/ Jacint Verdaguer						
1			57,500	1,800	0,150	15,525
1			5,000	0,800	0,150	0,600
1			6,000	1,800	0,150	1,620
1			2,000	2,000	0,150	0,600
C/ Jacint Verdaguer - C/ Joan Maragall						
2			63,500	2,000	0,150	38,100
1			3,000	4,000	0,150	1,800
1			4,000	2,000	0,150	1,200
1			4,000	2,000	0,150	1,200
2			6,000	1,500	0,150	2,700
1			5,000	2,000	0,150	1,500
C/ Joan Maragall - C/ Eugeni d'Ors						
1			63,000	2,000	0,150	18,900
1			53,000	1,800	0,150	14,310
1			4,000	2,000	0,150	1,200
1			6,000	2,000	0,150	1,800
1			6,000	2,000	0,150	1,800
1			5,000	2,000	0,150	1,500
C/ Eugeni d'Ors - C/ d'Olot						
2			6,000	2,000	0,150	3,600
1			4,000	4,000	0,150	2,400
						184,356
<b>Total m3 .....</b>						<b>184,356</b>

**4.8 M2 Paviment de panot per a pas de vianants de color blanc amb tacs de 20x20x4 cm, col·locat a truc de maceta amb morter mixt 1:0,5:4 i beurada de color amb ciment blanc de ram de paleta**

	Uts.	Llargada	Amplada	Alçada	Parcial	Subtotal
PAVIMENT TACS						
C/ Agutzil Ramon Martí - C/Mestre Tornavell	1	4,400	0,600		2,640	
	1	2,000	0,600		1,200	
	1	4,000	0,600		2,400	
	2	4,000	0,600		4,800	
	1	18,000	0,400		7,200	
	1	6,000	0,600		3,600	
	1	2,000	0,600		1,200	
	1	6,000	0,600		3,600	
	1	1,800	0,600		1,080	
C/ Mestre Tornavell - C/ Jacint Verdaguer	1	3,800	0,600		2,280	
	1	1,200	0,600		0,720	
	1	3,800	0,600		2,280	
	1	3,400	0,600		2,040	
C/ Jacint Verdaguer - C/ Joan Maragall	1	6,000	0,600		3,600	
	1	4,000	0,600		2,400	
	1	4,000	0,600		2,400	
	1	5,000	0,600		3,000	
C/ Joan Maragall - C/ Eugeni d'Ors	1	6,000	0,600		3,600	
	1	6,000	0,600		3,600	
	2	3,200	0,600		3,840	
C/ Eugeni d'Ors - C/ d'Olot	1	6,000	0,600		3,600	
	1	6,000	0,600		3,600	
						67,080
<b>Total m2 .....</b>						<b>67,080</b>

**4.9 M2 Paviment de panot per a vorera de color de 25x25x2,5 cm, classe 1a, preu alt, sobre suport de 3 cm de morter amb additiu, col·locat a truc de maceta amb morter mixt 1:2:10 i beurada de color amb ciment blanc de ram de paleta**

	Uts.	Llargada	Amplada	Alçada	Parcial	Subtotal
--	------	----------	---------	--------	---------	----------

**Pressupost parcial nº 4 PAVIMENTS**

Nº	U	Descripció	Amidament			
C/ Agutzil Ramon Martí - C/Mestre Tornavell						
1			0,600	0,800		0,480
1			1,800	0,800		1,440
1			2,000	0,800		1,600
1			2,800	0,800		2,240
1			2,000	0,800		1,600
1			4,800	0,800		3,840
1			2,500	0,800		2,000
1			7,000	0,800		5,600
1			4,200	0,800		3,360
1			3,500	0,800		2,800
C/ Mestre Tornavell - C/ Jacint Verdaguer						
1			5,000	0,800		4,000
1			2,200	0,800		1,760
C/ Jacint Verdaguer - C/ Joan Maragall						
1			1,200	0,800		0,960
2			1,400	0,800		2,240
1			2,200	0,800		1,760
1			2,200	0,800		1,760
C/ Joan Maragall - C/ Eugeni d'Ors						
1			3,000	0,800		2,400
1			6,800	0,800		5,440
1			3,400	0,800		2,720
1			2,600	0,800		2,080
C/ Joan Maragall - C/ Eugeni d'Ors						
1			3,000	0,800		2,400
1			3,800	0,800		3,040
1			3,400	0,800		2,720
1			6,600	0,800		5,280
1			3,000	0,800		2,400
C/ Eugeni d'Ors - C/ d'Olot						
1			3,000	0,800		2,400
						68,320
<b>Total m2 .....</b>						<b>68,320</b>

**4.10 M2 Paviment de peça de formigó del marca Breinco tipus malla o similar per a formació d'un paviment amb gespa, de gruix 12 cm, sobre llit de sorra de 10 cm de gruix, rebliment de junts amb sorra fina i compactació del paviment acabat**

	Uts.	Llargada	Amplada	Alçada	Parcial	Subtotal
PAVIMENT TACS						
C/ Agutzil Ramon Martí - C/Mestre Tornavell	6	2,000	1,800		21,600	
C/ Mestre Tornavell - C/ Jacint Verdaguer	4	2,000	1,800		14,400	
C/ Jacint Verdaguer - C/ Joan Maragall	4	2,000	1,800		14,400	
C/ Joan Maragall - C/ Eugeni d'Ors	4	2,000	1,800		14,400	
Passos de vianants	8	3,000	1,800		43,200	
						108,000
<b>Total m2 .....</b>						<b>108,000</b>

**4.11 M2 Reposició de paviment de mescla bituminosa contínua en calent tipus AC 22 surf B 35/50 D, amb betum asfàltic de penetració, de granulometria densa per a capa de trànsit i granulat granític, de 10 cm de gruix, estesa i compactada manualment**

	Uts.	Llargada	Amplada	Alçada	Parcial	Subtotal
C/ Agutzil Ramon Martí - C/ mestre Tornavell	1	3,100	2,800		8,680	
C/ Jacint Verdaguer - C/ Joan Maragall	1	5,800	5,200		30,160	
Sanejament	1	223,000	1,000		223,000	
						261,840
<b>Total m2 .....</b>						<b>261,840</b>

**4.12 M3 paviment de sauló, amb estesa i piconatge del material al 98 % del PM**

	Uts.	Llargada	Amplada	Alçada	Parcial	Subtotal
Zona verda l'estació	1	12,000	8,000	0,200	19,200	
						19,200
<b>Total m3 .....</b>						<b>19,200</b>

**4.13 M2 Paviment de peça de formigó del marca Breinco tipus malla o similar per a formació d'un paviment amb gespa, de gruix 12 cm, sobre llit de sorra de 10 cm de gruix, rebliment de junts amb sorra fina i compactació del paviment acabat**

**Pressupost parcial nº 4 PAVIMENTS**

Nº	U	Descripció					Amidament	
			Uts.	Llargada	Amplada	Alçada	Parcial	Subtotal
PAVIMENT TACS								
		C/ Agutzil Ramon Martí - C/Mestre Tornavell	6	2,000	1,800		21,600	
		C/ Mestre Tornavell - C/ Jacint Verdaguer	4	2,000	1,800		14,400	
		C/ Jacint Verdaguer - C/ Joan Maragall	4	2,000	1,800		14,400	
		C/ Joan Maragall - C/ Eugeni d'Ors	4	2,000	1,800		14,400	
		Passos de vianants	8	3,000	1,800		43,200	
							<i>108,000</i>	<i>108,000</i>
<b>Total m2 .....</b>							<b>108,000</b>	

**4.14 M Gual de peces de formigó, monocapa, 25x28 cm, col.locat sobre base de formigó HM-20/P/40/I de 20 a 25 cm d'alçària i rejuntat amb morter mixt 1:2:10 amb pòrtland amb filler calcari, elaborat amb formigonera de 165 l**

	Uts.	Llargada	Amplada	Alçada	Parcial	Subtotal
PAVIMENT TACS						
	6		1,800		10,800	
	4		1,800		7,200	
	4		1,800		7,200	
	4		1,800		7,200	
	8		1,800		14,400	
						<i>46,800</i>
<b>Total m .....</b>						<b>46,800</b>

**Pressupost parcial nº 5 ENLLUMENAT**

Nº	U	Descripció					Amidament	
			Uts.	Llargada	Amplada	Alçada	Parcial	Subtotal
<b>5.1</b>	<b>MI</b>	<b>Rasa de 0,8X0,5m per canalització enllumenat públic sota calçada, d'un a tres circuits, inclosa excavació en qualsevol tipus de terreny (inclòs roca), sorra, tub PVC D125, banda senyalitzadora i replé.</b>						
		C/ Agutzil Ramon Martí - C/ mestre Tornabell	1	45,000			45,000	
		C/ mestre Tornabell - C/ Jacint Verdaguer	1	42,000			42,000	
		C/ Jacint Verdaguer - C/ Joan Maragall	1	52,000			52,000	
		C/ Joan Maragall - C/ Eugeni d'Ors	1	54,300			54,300	
		C/ Eugeni d'Ors - C/ d'Olot	1	56,230			56,230	
							<i>249,530</i>	<i>249,530</i>
<b>Total ML .....</b>							<b>249,530</b>	<b>249,530</b>

**5.2 MI Rasa de 0,8X0,5m per canalització enllumenat públic sota calçada, d'un a tres circuits, inclosa excavació en qualsevol tipus de terreny (inclòs roca), sorra, tub PVC D125, formigó, banda senyalitzadora i replé.**

	Uts.	Llargada	Amplada	Alçada	Parcial	Subtotal
	1	12,000			12,000	
	1	13,000			13,000	
	1	12,000			12,000	
						<i>37,000</i>
<b>Total ML .....</b>						<b>37,000</b>

**5.3 U Pericó de 38x38x55 cm, amb parets de 15 cm de gruix de formigó HM-20/P/20/I i solera formigó, sobre llit de sorra**

	Uts.	Llargada	Amplada	Alçada	Parcial	Subtotal
	2				2,000	
	2				2,000	
	2				2,000	
	2				2,000	
	2				2,000	
	2				2,000	
	9				9,000	
						<i>19,000</i>
<b>Total u .....</b>						<b>19,000</b>

**5.4 U Bastiment i tapa quadrada de fosa dúctil, per a pericó de serveis, recolzada, pas lliure de 400x400 mm i classe B125 segons norma UNE-EN 124, col.locat amb morter**

	Uts.	Llargada	Amplada	Alçada	Parcial	Subtotal
	2				2,000	
	2				2,000	
	2				2,000	
	2				2,000	
	2				2,000	
	2				2,000	
	9				9,000	
						<i>19,000</i>
<b>Total u .....</b>						<b>19,000</b>

**5.5 M Conductor de coure nu, unipolar de secció 1x35 mm2, muntat superficialment**

	Uts.	Llargada	Amplada	Alçada	Parcial	Subtotal
	1	52,000			52,000	
	2	1,500			3,000	
	1	54,000			54,000	
	3	1,500			4,500	
	1	65,000			65,000	
	3	1,500			4,500	
	1	66,300			66,300	
	4	1,500			6,000	
						<i>(Continua...)</i>

**Pressupost parcial nº 5 ENLLUMENAT**

Nº	U	Descripció	Amidament			
5.5	M	<b>Conductor Cu nu,1x35mm2,munt.superf.</b>	(Continuació...)			
		C/ Eugeni d'Ors - C/ d'Olot	1	56,230	56,230	
			3	1,500	4,500	
					316,030	316,030
		<b>Total m .....</b>				<b>316,030</b>

**5.6 M Cable amb conductor de coure de tensió assignada0,6/1 kV, de designació RV-K, construcció segons norma UNE 21123-2, tetrapolar, de secció 4x6 mm2, amb coberta del cable de PVC, classe de reacció al foc Eca segons la norma UNE-EN 50575, col·locat en tub**

	Uts.	Llargada	Amplada	Alçada	Parcial	Subtotal
C/ Agutzil Ramon Martí - C/ mestre Tornabell	1	52,000			52,000	
C/ mestre Tornabell - C/ Jacint Verdaguer	2	1,500			3,000	
	1	54,000			54,000	
C/ Jacint Verdaguer - C/ Joan Maragall	3	1,500			4,500	
	1	65,000			65,000	
C/ Joan Maragall - C/ Eugeni d'Ors	3	1,500			4,500	
	1	66,300			66,300	
	4	1,500			6,000	
C/ Eugeni d'Ors - C/ d'Olot	1	56,230			56,230	
	3	1,500			4,500	
					316,030	316,030
						<b>Total m .....</b>
						<b>316,030</b>

**5.7 M Cable amb conductor de coure de tensió assignada0,6/1 kV, de designació RV-K, construcció segons norma UNE 21123-2, tetrapolar, de secció 4x10 mm2, amb coberta del cable de PVC, classe de reacció al foc Eca segons la norma UNE-EN 50575, col·locat en tub**

	Uts.	Llargada	Amplada	Alçada	Parcial	Subtotal
	1	62,000			62,000	
					62,000	62,000
						<b>Total m .....</b>
						<b>62,000</b>

**5.8 U Piqueta de connexió a terra d'acer, amb recobriments de coure 300 µm de gruix, de 2500 mm llargària de 17,3 mm de diàmetre, clavada a terra**

	Uts.	Llargada	Amplada	Alçada	Parcial	Subtotal
C/ Agutzil Ramon Martí - C/ mestre Tornabell	2				2,000	
C/ mestre Tornabell - C/ Jacint Verdaguer	3				3,000	
C/ Jacint Verdaguer - C/ Joan Maragall	3				3,000	
C/ Joan Maragall - C/ Eugeni d'Ors	4				4,000	
C/ Eugeni d'Ors - C/ d'Olot	3				3,000	
					15,000	15,000
						<b>Total u .....</b>
						<b>15,000</b>

**5.9 U Col·locació de columna existent de planxa d'acer galvanitzat, de forma troncocònica, coronament sense platina, amb base platina i porta, segons norma UNE-EN 40-5, col·locada sobre dau de formigó**

	Uts.	Llargada	Amplada	Alçada	Parcial	Subtotal
C/ Agutzil Ramon Martí - C/ mestre Tornabell	2				2,000	
C/ mestre Tornabell - C/ Jacint Verdaguer	3				3,000	
C/ Jacint Verdaguer - C/ Joan Maragall	3				3,000	
C/ Joan Maragall - C/ Eugeni d'Ors	4				4,000	
C/ Eugeni d'Ors - C/ d'Olot	3				3,000	
					15,000	15,000
						<b>Total u .....</b>
						<b>15,000</b>

**5.10 U Llum LED per a vial de distribució asimètrica amb cos alumini fos, equipat amb mòduls LED estancs amb grau de protecció IP-66 i IK08, i un dispositiu d'alimentació i control no regulable de 32 W de potència total, flux il·luminós 9650 lm, temperatura de color 4000 K, vida útil >= 83000 h, aïllament elèctric classe I, amb accessori per fixar vertical i acoblat a l'extrem del suport**

	Uts.	Llargada	Amplada	Alçada	Parcial	Subtotal
--	------	----------	---------	--------	---------	----------

**Pressupost parcial nº 5 ENLLUMENAT**

Nº	U	Descripció	Amidament	
		C/ Agutzil Ramon Martí - C/ mestre Tornabell	2	2,000
		C/ mestre Tornabell - C/ Jacint Verdaguer	3	3,000
		C/ Jacint Verdaguer - C/ Joan Maragall	3	3,000
		C/ Joan Maragall - C/ Eugeni d'Ors	4	4,000
		C/ Eugeni d'Ors - C/ d'Olot	3	3,000
				15,000
		<b>Total u .....</b>		<b>15,000</b>

**Pressupost parcial nº 6 TELECOMUNICACIONS**

Nº	U	Descripció					Amidament	
<b>6.1</b>	<b>M</b>	<b>Rasa de 0,45 X 0,90 per conducció de canalització de telefon. Inclòs excavació en qualsevol tipus de terreny (inclòs roca), formigonat i replè de terres (2 tubs de P.V.C. D110 formigonat)</b>						
			Uts.	Llargada	Amplada	Alçada	Parcial	Subtotal
		C/ mestre Tornabell - C/ Jacint Verdaguer	1	24,000			24,000	
			1	3,000			3,000	
		C/ Jacint Verdaguer - C/ Joan Maragall	3	5,000			15,000	
		C/ Joan Maragall - C/ Eugeni d'Ors	1	3,000			3,000	
		C/ Eugeni d'Ors - C/ d'Olot	1	3,000			3,000	
							<u>48,000</u>	<u>48,000</u>
							<b>Total M .....</b>	<b>48,000</b>
<b>6.2</b>	<b>M</b>	<b>Rasa de 0,45 X 0,90 per conducció de canalització de telefon. Inclòs excavació en qualsevol tipus de terreny (inclòs roca), formigonat i replè de terres (3 tubs de P.V.C. D110 formigonat)</b>						
			Uts.	Llargada	Amplada	Alçada	Parcial	Subtotal
		C/ mestre Tornabell - C/ Jacint Verdaguer	1	35,000			35,000	
		C/ Jacint Verdaguer - C/ Joan Maragall	1	23,000			23,000	
			1	23,000			23,000	
		C/ Joan Maragall - C/ Eugeni d'Ors	1	19,000			19,000	
			1	3,000			3,000	
			1	21,000			21,000	
			1	18,000			18,000	
		C/ Eugeni d'Ors - C/ d'Olot	1	23,000			23,000	
			1	35,000			35,000	
							<u>200,000</u>	<u>200,000</u>
							<b>Total M .....</b>	<b>200,000</b>
<b>6.3</b>	<b>M</b>	<b>Rasa de 0,45 X 0,90 per conducció de canalització de telefon. Inclòs excavació en qualsevol tipus de terreny (inclòs roca), formigonat i replè de terres (4 tubs de P.V.C. D110 formigonat)</b>						
			Uts.	Llargada	Amplada	Alçada	Parcial	Subtotal
		C/ Jacint Verdaguer - C/ Joan Maragall	1	15,000			15,000	
		C/ Joan Maragall - C/ Eugeni d'Ors	1	11,000			11,000	
		C/ Eugeni d'Ors - C/ d'Olot	1	11,000			11,000	
							<u>37,000</u>	<u>37,000</u>
							<b>Total M .....</b>	<b>37,000</b>
<b>6.4</b>	<b>U</b>	<b>Pericó per a Telefonica tipus M DE 65 x 65 x 63 cm exteriors amb parets de 15cm de gruix de formigó H-100, sobre solera de 10 cm de formigó H-100.</b>						
			Uts.	Llargada	Amplada	Alçada	Parcial	Subtotal
		C/ mestre Tornabell - C/ Jacint Verdaguer	1				1,000	
		C/ Jacint Verdaguer - C/ Joan Maragall	1				1,000	
		C/ Joan Maragall - C/ Eugeni d'Ors	2				2,000	
		C/ Eugeni d'Ors - C/ d'Olot	2				2,000	
							<u>6,000</u>	<u>6,000</u>
							<b>Total u .....</b>	<b>6,000</b>
<b>6.5</b>	<b>U</b>	<b>Bastiment i tapa quadrada de fosa dúctil, per a pericó de serveis, recolzada, pas lliure de 500x500 mm i classe C250 segons norma UNE-EN 124, col.locat amb morter</b>						
			Uts.	Llargada	Amplada	Alçada	Parcial	Subtotal
		C/ mestre Tornabell - C/ Jacint Verdaguer	1				1,000	
		C/ Jacint Verdaguer - C/ Joan Maragall	1				1,000	
		C/ Joan Maragall - C/ Eugeni d'Ors	2				2,000	
		C/ Eugeni d'Ors - C/ d'Olot	2				2,000	
							<u>6,000</u>	<u>6,000</u>
							<b>Total u .....</b>	<b>6,000</b>
<b>6.6</b>	<b>Ut</b>	<b>Pericó de Telefonica tipus H de 80 x 70 x 80 cm de mides interiors, prefabricada de formigó amb parets de 15 cm de gruix i solera de 15 cm de gruix sobre llit de sorra, inclou recrescut necessari per adaptar-la a la vorera.</b>						
			Uts.	Llargada	Amplada	Alçada	Parcial	Subtotal

**Pressupost parcial nº 6 TELECOMUNICACIONS**

Nº	U	Descripció					Amidament	
		C/ Jacint Verdaguer - C/ Joan Maragall	2				2,000	
		C/ Joan Maragall - C/ Eugeni d'Ors	1				1,000	
							<u>3,000</u>	<u>3,000</u>
							<b>Total UT .....</b>	<b>3,000</b>
<b>6.7</b>	<b>U</b>	<b>Bastiment i tapa quadrat de fosa dúctil, per a pericó de serveis, recolzada, pas lliure de 700x700 mm i classe B125 segons norma UNE-EN 124, col.locat amb morter</b>						
			Uts.	Llargada	Amplada	Alçada	Parcial	Subtotal
		C/ Jacint Verdaguer - C/ Joan Maragall	2				2,000	
		C/ Joan Maragall - C/ Eugeni d'Ors	1				1,000	
							<u>3,000</u>	<u>3,000</u>
							<b>Total u .....</b>	<b>3,000</b>

Pressupost parcial nº 7 JARDINERIA (ACONDICIONAMENT TERRENY I PLANTACIO)

Nº	U	Descripció					Amidament	
7.1	M3	Terra vegetal de jardineria de categoria mitja, amb una conductivitat elèctrica menor d'1,2 dS/m, segons NTJ 07A, subministrada en sacs de 0,8 m3 i escampada amb retroexcavadora petita i mitjans manuals						
			Uts.	Llargada	Amplada	Alçada	Parcial	Subtotal
		C/ Doctor Torró - C/ Agutíl Ramon Martí	1	14,500		0,250	3,625	
			1	9,200		0,250	2,300	
		C/ Agutíl Ramon Martí - C/ Mestre Tornavell	1	307,750		0,250	76,938	
			1	29,640		0,250	7,410	
			1	19,100		0,250	4,775	
			1	45,260		0,250	11,315	
			1	5,040		0,250	1,260	
		C/ Mestre Tornavell - C/Jacint Verdaguer	1	90,260		0,250	22,565	
			1	16,750		0,250	4,188	
			1	3,870		0,250	0,968	
			1	3,870		0,250	0,968	
			1	3,870		0,250	0,968	
			1	16,770		0,250	4,193	
			1	11,560		0,250	2,890	
		C/ Jacint Verdaguer - C/Joan Maragall	1	94,140		0,250	23,535	
			1	7,790		0,250	1,948	
			1	16,770		0,250	4,193	
			1	3,870		0,250	0,968	
			1	3,870		0,250	0,968	
			1	3,870		0,250	0,968	
			1	12,420		0,250	3,105	
			1	16,760		0,250	4,190	
			1	12,100		0,250	3,025	
			1	11,020		0,250	2,755	
		C/ Joan Maragall - C/ Eugeni d'Ors	1	73,620		0,250	18,405	
			1	24,210		0,250	6,053	
			1	7,570		0,250	1,893	
			1	3,870		0,250	0,968	
			1	3,870		0,250	0,968	
			1	3,870		0,250	0,968	
			1	12,460		0,250	3,115	
			1	16,750		0,250	4,188	
			1	16,270		0,250	4,068	
		C/ Carrer Eugeni d'Ors - C/ d'Olot	1	91,570		0,250	22,893	
							253,537	253,537
							<b>Total m3 .....</b>	<b>253,537</b>
7.2	M2	Rasclada del terreny per a obtenir el perfil d'acabat, amb mitjans manuals						
			Uts.	Llargada	Amplada	Alçada	Parcial	Subtotal
		C/ Doctor Torró - C/ Agutíl Ramon Martí	1	14,200			14,200	
			1	9,200			9,200	
		C/ Agutíl Ramon Martí - C/ Mestre Tornavell	1	307,750			307,750	
			1	29,640			29,640	
			1	19,100			19,100	
			1	45,260			45,260	
			1	5,040			5,040	
		C/ Mestre Tornavell - C/Jacint Verdaguer	1	90,260			90,260	
			1	16,750			16,750	
			1	3,870			3,870	
			1	3,870			3,870	
			1	3,870			3,870	
			1	16,770			16,770	
			1	11,560			11,560	
		C/ Jacint Verdaguer - C/Joan Maragall	1	94,140			94,140	

(Continua...)

Pressupost parcial nº 7 JARDINERIA (ACONDICIONAMENT TERRENY I PLANTACIO)

Nº	U	Descripció					Amidament	
7.2	M2	Rasclada terr., manuals					(Continuació...)	
			Uts.	Llargada	Amplada	Alçada	Parcial	Subtotal
			1	7,790			7,790	
			1	16,770			16,770	
			1	3,870			3,870	
			1	3,870			3,870	
			1	3,870			3,870	
			1	12,420			12,420	
			1	16,760			16,760	
			1	12,100			12,100	
			1	11,020			11,020	
		C/ Joan Maragall - C/ Eugeni d'Ors	1	73,620			73,620	
			1	24,210			24,210	
			1	7,570			7,570	
			1	3,870			3,870	
			1	3,870			3,870	
			1	3,870			3,870	
			1	12,460			12,460	
			1	16,750			16,750	
			1	16,270			16,270	
		C/ Carrer Eugeni d'Ors - C/ d'Olot	1	91,570			91,570	
							1.013,810	1.013,810
							<b>Total m2 .....</b>	<b>1.013,810</b>
7.3	Ha	Condicionament del sòl amb esmena mineral silícico-fosfòrica, amb una dosificació de 900 kg/ha, amb tractor sobre pneumàtics amb adobadora amb 1 plat centrifug, en un pendent inferior a 15 °						
			Uts.	Llargada	Amplada	Alçada	Parcial	Subtotal
			0,04				0,040	
							0,040	0,040
							<b>Total ha .....</b>	<b>0,040</b>
7.4	U	Plantació d'arbre amb pa de terra o contenidor, de 1.5 a 3.5 m d'alçada de tronc i capçada, excavació de clot de plantació de 100x100x80 cm amb mitjans mecànics, en un pendent inferior al 25 %, reblert del clot amb substitució parcial del 30% de terra de l'excavació per sorra rentada i compost (70%-30%), primer reg i càrrega de les terres sobrants a camió						
			Uts.	Llargada	Amplada	Alçada	Parcial	Subtotal
		Acer Campestre (auró blanc)						
		C/ Agutíl Ramon Martí - C/ mestre Tornabell	7				7,000	
			1				1,000	
		C/ mestre Tornabell - C/ Jacint Verdaguer	4				4,000	
			3				3,000	
		C/ Joan Maragall - C/ Eugeni d'Ors	3				3,000	
		C/ Eugeni d'Ors - C/ d'Olot	1				1,000	
		Liquidambar styraciflua (liquidàmbar)						
		C/ Agutíl Ramon Martí - C/ mestre Tornabell	2				2,000	
			7				7,000	
		C/ mestre Tornabell - C/ Jacint Verdaguer	7				7,000	
			8				8,000	
		C/ Jacint Verdaguer - C/ Joan Maragall	8				8,000	
			6				6,000	
		C/ Joan Maragall - C/ Eugeni d'Ors	8				8,000	
		C/ Eugeni d'Ors - C/ d'Olot	6				6,000	
		Prunus Subhitella "Autumnalis" (cirerer de tardor)						
		C/ Agutíl Ramon Martí - C/ mestre Tornabell	5				5,000	
			3				3,000	
		C/ mestre Tornabell - C/ Jacint Verdaguer	3				3,000	
			3				3,000	
		C/ Jacint Verdaguer - C/ Joan Maragall	3				3,000	
			3				3,000	
		C/ Joan Maragall - C/ Eugeni d'Ors	3				3,000	
			1				1,000	
		C/ Eugeni d'Ors - C/ d'Olot	1				1,000	
							65,000	65,000
							<b>Total u .....</b>	<b>65,000</b>
7.5	U	Subministrament Acer Campestre (auró blanc) de perímetre de 18 a 20 cm, amb pa de terra de diàmetre mínim 57 cm i profunditat mínima 39,9 cm segons fórmules NTJ						

**Pressupost parcial nº 7 JARDINERIA (ACONDICIONAMENT TERRENY I PLANTACIO)**

Nº	U	Descripció					Amidament	
			Uts.	Llargada	Amplada	Alçada	Parcial	Subtotal
		C/ Agutzil Ramon Martí - C/ mestre Tornabell	7				7,000	
		C/ mestre Tornabell - C/ Jacint Verdaguer	4				4,000	
		C/ Jacint Verdaguer - C/ Joan Maragall	3				3,000	
		C/ Joan Maragall - C/ Eugeni d'Ors	3				3,000	
		C/ Eugeni d'Ors - C/ d'Olot	1				1,000	
							19,000	19,000
		<b>Total u .....</b>						<b>19,000</b>

**7.6 U Subministrament Liquidambar styraciflua (liquidàmbar) de perímetre de 20 a 25 cm, amb pa de terra de diàmetre mínim 82,5 cm i profunditat mínima 57,75 cm segons fórmules NTJ**

Nº	U	Descripció					Amidament	
			Uts.	Llargada	Amplada	Alçada	Parcial	Subtotal
		C/ Agutzil Ramon Martí - C/ mestre Tornabell	2				2,000	
		C/ mestre Tornabell - C/ Jacint Verdaguer	7				7,000	
		C/ Jacint Verdaguer - C/ Joan Maragall	8				8,000	
		C/ Joan Maragall - C/ Eugeni d'Ors	8				8,000	
		C/ Eugeni d'Ors - C/ d'Olot	6				6,000	
							31,000	31,000
		<b>Total u .....</b>						<b>31,000</b>

**7.7 U Subministrament Prunus Subhitella "Autumnalis" (cirerer de tardor) de perímetre de 20 a 25 cm, amb pa de terra de diàmetre mínim 82,5 cm i profunditat mínima 57,75 cm segons fórmules NTJ**

Nº	U	Descripció					Amidament	
			Uts.	Llargada	Amplada	Alçada	Parcial	Subtotal
		C/ Agutzil Ramon Martí - C/ mestre Tornabell	5				5,000	
		C/ mestre Tornabell - C/ Jacint Verdaguer	3				3,000	
		C/ Jacint Verdaguer - C/ Joan Maragall	3				3,000	
		C/ Joan Maragall - C/ Eugeni d'Ors	3				3,000	
		C/ Eugeni d'Ors - C/ d'Olot	1				1,000	
							15,000	15,000
		<b>Total u .....</b>						<b>15,000</b>

**7.8 M2 Implantació de gespa per rizosembrar de forma manual, utilitzant placa de gespa tipus Standard C4, amb la primera sega inclosa**

Nº	U	Descripció					Amidament	
			Uts.	Llargada	Amplada	Alçada	Parcial	Subtotal
		C/ Doctor Torró - C/ Agutzil Ramon Martí	1	14,500			14,500	
		C/ Agutzil Ramon Martí - C/ Mestre Tornavell	1	9,200			9,200	
		C/ Mestre Tornavell - C/Jacint Verdaguer	1	307,750			307,750	
			1	29,640			29,640	
			1	19,100			19,100	
			1	45,260			45,260	
			1	5,040			5,040	
		C/ Mestre Tornavell - C/Jacint Verdaguer	1	90,260			90,260	
			1	16,750			16,750	
			1	3,870			3,870	
			1	3,870			3,870	
			1	3,870			3,870	
			1	16,770			16,770	
			1	11,560			11,560	
		C/ Jacint Verdaguer - C/Joan Maragall	1	94,140			94,140	
			1	7,790			7,790	
			1	16,770			16,770	
			1	3,870			3,870	
			1	3,870			3,870	
			1	3,870			3,870	
								(Continua...)

**Pressupost parcial nº 7 JARDINERIA (ACONDICIONAMENT TERRENY I PLANTACIO)**

Nº	U	Descripció					Amidament	
			Uts.	Llargada	Amplada	Alçada	Parcial	Subtotal
7.8	M2	Rizosembrar manual gespa St.C4+1 sega						(Continuació...)
			1	12,420			12,420	
			1	16,760			16,760	
			1	12,100			12,100	
			1	11,020			11,020	
		C/ Joan Maragall - C/ Eugeni d'Ors	1	73,620			73,620	
			1	24,210			24,210	
			1	7,570			7,570	
			1	3,870			3,870	
			1	3,870			3,870	
			1	3,870			3,870	
			1	12,460			12,460	
			1	16,750			16,750	
			1	16,270			16,270	
		C/ Carrer Eugeni d'Ors - C/ d'Olot	1	91,570			91,570	
								1.014,110
		<b>Total m2 .....</b>						<b>1.014,110</b>



**Pressupost parcial nº 8 REG**

Nº	U	Descripció					Amidament
<b>8.1</b>	<b>MI</b>	<b>Rasa de 0,6X1,1m per conducció d'aigua potable inclosa excavació en qualsevol terreny (inclòs roca), sorra, banda senyalitzadora i replé.</b>					
			Uts.	Llargada	Amplada	Alçada	Parcial Subtotal
		C/ Agutzil Ramon Martí - C/ mestre Tornabell	1	50,000			50,000
			1	5,000			5,000
			1	52,000			52,000
			1	18,000			18,000
		C/ mestre Tornabell - C/ Jacint Verdaguer	1	53,200			53,200
			1	3,000			3,000
			1	3,000			3,000
			1	53,200			53,200
			1	6,000			6,000
		C/ Jacint Verdaguer - C/ Joan Maragall	1	62,500			62,500
			1	4,000			4,000
			1	63,200			63,200
			1	5,000			5,000
		C/ Joan Maragall - C/ Eugeni d'Ors	1	54,800			54,800
			1	5,000			5,000
			1	55,300			55,300
			1	3,000			3,000
		C/ Eugeni d'Ors - C/ d'Olot	1	56,230			56,230
							552,430
							552,430
							<b>Total ML .....: 552,430</b>
<b>8.2</b>	<b>M</b>	<b>Tub de polietilè de designació PE 40, de 32 mm de diàmetre nominal, de 10 bar de pressió nominal, sèrie SDR 7,4, UNE-EN 12201-2, connectat a pressió i col·locat al fons de la rasa</b>					
			Uts.	Llargada	Amplada	Alçada	Parcial Subtotal
		C/ Agutzil Ramon Martí - C/ mestre Tornabell	1	50,000			50,000
			1	5,000			5,000
			1	52,000			52,000
			1	18,000			18,000
		C/ mestre Tornabell - C/ Jacint Verdaguer	1	53,200			53,200
			1	3,000			3,000
			1	3,000			3,000
			1	53,200			53,200
			1	6,000			6,000
		C/ Jacint Verdaguer - C/ Joan Maragall	1	62,500			62,500
			1	4,000			4,000
			1	63,200			63,200
			1	5,000			5,000
		C/ Joan Maragall - C/ Eugeni d'Ors	1	54,800			54,800
			1	5,000			5,000
			1	55,300			55,300
			1	3,000			3,000
		C/ Eugeni d'Ors - C/ d'Olot	1	56,230			56,230
							552,430
							552,430
							<b>Total m .....: 552,430</b>
<b>8.3</b>	<b>U</b>	<b>Pericó rectangular de polirpopilè, per instal·lacions de reg, de 67x48x32 cm, amb tapa amb cargol per tancar col·locada sobre llit de grava, i reblert de terra lateral</b>					
			Uts.	Llargada	Amplada	Alçada	Parcial Subtotal
		Vorera nord	2				2,000
		Vorera sud	2				2,000
							4,000
							4,000
							<b>Total u .....: 4,000</b>
<b>8.4</b>	<b>U</b>	<b>Boca de reg amb cos de fosa, rosca d'entrada d'1"1/2 i ràcord de connexió tipus Barcelona de 45 mm de diàmetre, pericó i tapa de fosa, vàlvula de tancament amb junt EPDM i amb petit material metàl·lic per a connexió amb la canonada, instal·lada</b>					
			Uts.	Llargada	Amplada	Alçada	Parcial Subtotal
		C/ Agutzil Ramon Martí - C/ mestre Tornabell	2				2,000
		C/ Jacint Verdaguer - C/ Joan Maragall	2				2,000

(Continua...)

**Pressupost parcial nº 8 REG**

Nº	U	Descripció					Amidament
<b>8.4</b>	<b>U</b>	<b>Boca reg fosa, entrada 1"1/2, connex. tipus Barcelona, pericó + tapa fosa, instal.</b>					(Continuació...)
		C/ Eugeni d'Ors - C/ d'Olot	2				2,000
							6,000
							6,000
							<b>Total u .....: 6,000</b>
<b>8.5</b>	<b>U</b>	<b>Programador de reg amb alimentació a 24 V, no codificable, no ampliable i no centralitzable, per a un nombre màxim de 4 estacions, muntat superficialment, connectat a la xarxa d'alimentació, als aparells de control, als elements governats, programat i comprovat</b>					
			Uts.	Llargada	Amplada	Alçada	Parcial Subtotal
		Vorera nord	1				1,000
		Vorera sud	1				1,000
							2,000
							2,000
							<b>Total u .....: 2,000</b>
<b>8.6</b>	<b>U</b>	<b>Cònsola de programació via radio</b>					
			Uts.	Llargada	Amplada	Alçada	Parcial Subtotal
			1				1,000
							1,000
							1,000
							<b>Total u .....: 1,000</b>
<b>8.7</b>	<b>U</b>	<b>Col·lector per a grup de 4 electrovàlvules, d'1" de diàmetre, connectat a canonada d'alimentació</b>					
			Uts.	Llargada	Amplada	Alçada	Parcial Subtotal
		Vorera nord	2				2,000
		Vorera sud	2				2,000
							4,000
							4,000
							<b>Total u .....: 4,000</b>
<b>8.8</b>	<b>U</b>	<b>Anella per a reg per degoteig amb tub de 16 mm de diàmetre, amb degoters autocompensats integrats cada 33 cm, amb un diàmetre de l'anella de 100 cm, amb el tub introduït dins d'un tub corrugat perforat de 50 mm de diàmetre, soterrada 10 cm, amb l'obertura i el tancament de la rasa inclosos</b>					
			Uts.	Llargada	Amplada	Alçada	Parcial Subtotal
		Acer Campestre (auró blanc)					
		C/ Agutzil Ramon Martí - C/ mestre Tornabell	7				7,000
			1				1,000
		C/ mestre Tornabell - C/ Jacint Verdaguer	4				4,000
		C/ Jacint Verdaguer - C/ Joan Maragall	3				3,000
		C/ Joan Maragall - C/ Eugeni d'Ors	3				3,000
		C/ Eugeni d'Ors - C/ d'Olot	1				1,000
		Liquidambar styraciflua (liquidàmbar)					
		C/ Agutzil Ramon Martí - C/ mestre Tornabell	2				2,000
		C/ mestre Tornabell - C/ Jacint Verdaguer	7				7,000
		C/ Jacint Verdaguer - C/ Joan Maragall	8				8,000
		C/ Joan Maragall - C/ Eugeni d'Ors	8				8,000
		C/ Eugeni d'Ors - C/ d'Olot	6				6,000
		Prunus Subhittella "Autumnalis" (cirerer de tardor)					
		C/ Agutzil Ramon Martí - C/ mestre Tornabell	5				5,000
		C/ mestre Tornabell - C/ Jacint Verdaguer	3				3,000
		C/ Jacint Verdaguer - C/ Joan Maragall	3				3,000
		C/ Joan Maragall - C/ Eugeni d'Ors	3				3,000
		C/ Eugeni d'Ors - C/ d'Olot	1				1,000
							65,000
							65,000
							<b>Total u .....: 65,000</b>
<b>8.9</b>	<b>U</b>	<b>Electrovàlvula per a instal·lació de reg, d'1"1/2 de diàmetre, de material plàstic, amb solenoide de 24 V, per a una pressió màxima de 16 bar, amb regulador de cabal, connectada a les xarxes elèctrica i d'aigua amb connectors estancs</b>					
			Uts.	Llargada	Amplada	Alçada	Parcial Subtotal

Pressupost parcial nº 8 REG

Nº	U	Descripció	Amidament
	4		4,000
	4		4,000
			8,000
<b>Total u .....</b>			<b>8,000</b>

Pressupost parcial nº 9 SENYALITZACIÓ I MOBILIARI URBÀ

Nº	U	Descripció	Amidament
<b>9.1</b>	<b>U</b>	<b>Placa circular per a senyals de trànsit, d'alumini anoditzat, de 60 cm de diàmetre, acabada amb làmina retroreflectora classe RA2, fixada mecànicament</b>	
			Uts. Llargada Amplada Alçada Parcial Subtotal
		C/ Agutzil Ramon Martí - C/ mestre Tornabell	2 2,000
		C/ mestre Tornabell - C/ Jacint Verdaguer	2 2,000
		C/ Jacint Verdaguer - C/ Joan Maragall	1 1,000
		C/ Joan Maragall - C/ Eugeni d'Ors	2 2,000
			1 1,000
			2 2,000
			15,000
<b>Total u .....</b>			<b>15,000</b>
<b>9.2</b>	<b>U</b>	<b>Placa octogonal per a senyals de trànsit, d'alumini anoditzat, de 60 cm de diàmetre, acabada amb làmina retroreflectora classe RA2, fixada mecànicament</b>	
			Uts. Llargada Amplada Alçada Parcial Subtotal
		C/ Agutzil Ramon Martí - C/ mestre Tornabell	1 1,000
		C/ mestre Tornabell - C/ Jacint Verdaguer	2 2,000
		C/ Jacint Verdaguer - C/ Joan Maragall	1 1,000
		C/ Joan Maragall - C/ Eugeni d'Ors	1 1,000
			1 1,000
			1 1,000
			9,000
<b>Total u .....</b>			<b>9,000</b>
<b>9.3</b>	<b>U</b>	<b>Placa triangular per a senyals de trànsit, d'alumini anoditzat, de 70 cm de costat, acabada amb pintura no reflectora, fixada mecànicament</b>	
			Uts. Llargada Amplada Alçada Parcial Subtotal
		C/ Agutzil Ramon Martí - C/ mestre Tornabell	1 1,000
<b>Total u .....</b>			<b>1,000</b>
<b>9.4</b>	<b>M</b>	<b>Suport rectangular de tub d'acer galvanitzat de 80x40x2 mm, col·locat a terra formigonat</b>	
			Uts. Llargada Amplada Alçada Parcial Subtotal
		PLAQUES CIRCULARS	
		C/ Agutzil Ramon Martí - C/ mestre Tornabell	2 3,000 6,000
		C/ mestre Tornabell - C/ Jacint Verdaguer	2 3,000 6,000
		C/ Jacint Verdaguer - C/ Joan Maragall	1 3,000 3,000
		C/ Joan Maragall - C/ Eugeni d'Ors	2 3,000 6,000
			1 3,000 3,000
			2 3,000 6,000
		PLAQUES OCTOGONALS	
		C/ Agutzil Ramon Martí - C/ mestre Tornabell	1 3,000 3,000
		C/ mestre Tornabell - C/ Jacint Verdaguer	2 3,000 6,000
		C/ Jacint Verdaguer - C/ Joan Maragall	1 3,000 3,000
		C/ Joan Maragall - C/ Eugeni d'Ors	1 3,000 3,000
			1 3,000 3,000
			1 3,000 3,000
			3,000

(Continua...)

**Pressupost parcial nº 9 SENYALITZACIÓ I MOBILIARI URBÀ**

Nº	U	Descripció	Amidament	
<b>9.4</b>	<b>M</b>	<b>Suport rect., tub acer galv. 80x40x2mm, formigonat</b>	(Continuació...)	
		PLAQUES TRIANGULARS		
		C/ Agutzil Ramon Martí - C/ mestre Tornabell	1	3,000
				3,000
				75,000
		<b>Total m .....</b>		<b>75,000</b>

**9.5 M2 Pintat sobre paviment de faixes superficials, amb pintura reflectora i microesferes de vidre, amb màquina d'accionament manual**

	Uts.	Llargada	Amplada	Alçada	Parcial	Subtotal
<b>PASSOS DE VIANANTS</b>						
C/ Agutzil Ramon Martí - C/ mestre Tornabell	1	5,000	4,000		20,000	
	1	6,000	4,000		24,000	
C/ mestre Tornabell - C/ Jacint Verdaguer	1	10,000	3,000		30,000	
C/ Jacint Verdaguer - C/ Joan Maragall	1	6,000	3,000		18,000	
C/ Joan Maragall - C/ Eugeni d'Ors	1	6,000	3,000		18,000	
C/ Eugeni d'Ors - C/ d'Olot	1	4,000	3,000		12,000	
<b>STOP</b>						
C/ Agutzil Ramon Martí - C/ mestre Tornabell	1	2,000	3,000		6,000	
	2	2,000	3,000		12,000	
C/ mestre Tornabell - C/ Jacint Verdaguer	1	2,000	3,000		6,000	
C/ Jacint Verdaguer - C/ Joan Maragall	1	2,000	3,000		6,000	
C/ Joan Maragall - C/ Eugeni d'Ors	1	2,000	3,000		6,000	
	1	2,000	3,000		6,000	
C/ Eugeni d'Ors - C/ d'Olot	1	4,000	3,000		12,000	
<b>ALTRES</b>						
Carril bici	1	14,000	3,000		42,000	
Bus	3	1,500	1,000		4,500	
Quadres	7	3,000	6,000		126,000	
carril bici	10	2,000	2,000		40,000	
Marca Carri-bici	7	2,200	2,800		43,120	
					443,620	443,620
					<b>Total m2 .....</b>	<b>443,620</b>

**9.6 M Pintat sobre paviment de marca vial longitudinal discontinua per a ús permanent i retrorreflectant en sec, tipus P-R, de 15 cm d'amplària i 1/2 de relació pintat/no pintat, amb pintura acrílica de color blanc i microesferes de vidre, aplicada mecànicament mitjançant polvorització**

	Uts.	Llargada	Amplada	Alçada	Parcial	Subtotal
C/ Agutzil Ramon Martí - C/ mestre Tornabell	1	16,800			16,800	
C/ mestre Tornabell - C/ Jacint Verdaguer	3	3,000			9,000	
C/ Jacint Verdaguer - C/ Joan Maragall	4	5,000			20,000	
C/ Joan Maragall - C/ Eugeni d'Ors	5	5,000			25,000	
					70,800	70,800
					<b>Total m .....</b>	<b>70,800</b>

**9.7 U Aparcabicicletes en forma de U d'acer galvanitzat amb acabat Indeterminat, de 750 mm de llargària i 750 mm d'alçada amb capacitat per a 1 bicicleta, fixat mecànicament**

	Uts.	Llargada	Amplada	Alçada	Parcial	Subtotal
Zona verda estació	5				5,000	
					5,000	5,000
					<b>Total u .....</b>	<b>5,000</b>

**9.8 U Banc senzill de fusta tropical certificada FSC pintat i envernissat, de 200 cm de llargària, amb 18 llistons de 4x4 cm, amb respalller de fusta, cargols i passadors d'acer inoxidable i suports de fosa, col·locat amb fixacions mecàniques**

	Uts.	Llargada	Amplada	Alçada	Parcial	Subtotal
C/ Agutzil Ramon Martí - C/ mestre Tornabell	1				1,000	

(Continua...)

**Pressupost parcial nº 9 SENYALITZACIÓ I MOBILIARI URBÀ**

Nº	U	Descripció	Amidament	
<b>9.8</b>	<b>U</b>	<b>Banc senz., f. tropical FSC, llarg.=200cm, 18 llistons 4x4cm, respalller fusta, carg/pass. acer inox., sup...</b>	(Continuació...)	
		C/ mestre Tornabell - C/ Jacint Verdaguer	2	2,000
		C/ Jacint Verdaguer - C/ Joan Maragall	1	1,000
		C/ Joan Maragall - C/ Eugeni d'Ors	2	2,000
				6,000
		<b>Total u .....</b>		<b>6,000</b>

**9.9 U Col·locació de la mercasina**

	Uts.	Llargada	Amplada	Alçada	Parcial	Subtotal
	1				1,000	
					1,000	1,000
					<b>Total u .....</b>	<b>1,000</b>

Pressupost parcial nº 10 ALTRES

Nº	U	Descripció	Amidament
10.1	U	Seguretat i salut	
			Total u .....: 1,000
10.2	U	Control de qualitat	
			Total u .....: 1,000

Febrer de 2024

**PRESSUPOST**

**Pressupost parcial nº 1 ENDERROCS**

Num.	U	Descripció	Amidament	Preu (€)	Import (€)
1.1	m	Tall en paviment de formigó de 15 cm de fondària com a mínim, amb màquina tallajunts amb disc de diamant, per a delimitar la zona a demolir	631,000	8,10	5.111,10
1.2	m2	Demolició de paviment de mescla bituminosa de fins a 10 cm de gruix, d'amplària més de 2 m amb retroexcavadora amb martell trencador i càrrega sobre camió amb mitjans mecànics	1.164,460	3,51	4.087,25
1.3	m2	Demolició de paviment de formigó, de fins a 15 cm de gruix i fins a 2 m d'amplària amb retroexcavadora petita amb martell trencador i càrrega sobre camió	775,622	6,34	4.917,44
1.4	m	Demolició de vorada i rigola, inclòs la base, col·locada sobre formigó, amb martell trencador muntat sobre retroexcavadora i càrrega manual i mecànica de runa sobre camió o contenidor	637,740	3,98	2.538,21
1.5	u	Tala d'arbres, extracció de la soca. Inclòs càrrega i transport del tronc, les branques i soca i transport a abocador.	59,000	83,82	4.945,38
1.6	u	Demolició d'embornal de 70x30x85 cm, de parets de 30 cm de maó, amb mitjans mecànics i càrrega sobre camió	14,000	7,80	109,20
1.7	u	Desmuntatge de llumenera, columna exterior, accessoris i elements de subjecció, de fins a 10 m d'alçària, com a màxim, enderroc de fonament de formigó a mà i amb martell trencador sobre retroexcavadora, aplec per a posterior aprofitament i càrrega manual i mecànica de runa sobre camió o contenidor	14,000	122,76	1.718,64
1.8	u	Desmuntatge d'element merquesina d'autobus, amb mitjans manuals i mecànics i aplec de materials per a la seva reutilització, sense incloure embalatges.	1,000	208,73	208,73
1.9	u	Arrencada de pal per a senyal amb mitjans manuals i càrrega manual de runa sobre camió o contenidor	7,000	10,48	73,36
1.10	m3	Càrrega i transport de residus a centre de reciclatge, a monodipòsit, a abocador específic o a centre de recollida i transferència, amb un recorregut de fins a 10 km, amb camió de 7 t, carregat amb mitjans mecànics	322,191	4,19	1.349,98
1.11	m3	Disposició controlada a monodipòsit sense bàscula, de runa	411,056	13,60	5.590,36
1.12	u	Col·locació de bastiment i tapa quadrada de fosa dúctil de pericó de serveis, recolzada, col·locat amb morter	38,000	23,75	902,50
<b>Total pressupost parcial nº 1 ENDERROCS:</b>					<b>31.552,15</b>

**Pressupost parcial nº 2 MOVIMENT DE TERRES**

Num.	U	Descripció	Amidament	Preu (€)	Import (€)
2.1	m3	Excavació per a caixa de paviment en terreny compacte (SPT 20-50), realitzada amb pala excavadora i càrrega directa sobre camió, en entorn urbà sense dificultat de mobilitat, en voreres <= 3 m d'amplària o calçada/plataforma única <= 7 m d'amplària, amb afectació per serveis o elements de mobiliari urbà, en actuacions de 0.2 a 2 m3	388,768	7,71	2.997,40
2.2	m2	Repàs i piconatge de sòl després dels enderrocats per deixar l'esplanada, amb compactació del 95% PM	1.063,800	2,14	2.276,53
2.3	m3	Transport de terres a instal·lació autoritzada, amb camió de 12 t i temps d'espera per a la càrrega amb mitjans mecànics, amb un recorregut de més de 2 i fins a 5 km	464,119	2,41	1.118,53
2.4	u	Obertura de cata de 1,00x1,00 ml sobre formigó/asfalt/vorera.	7,000	202,52	1.417,64
2.5	m	Rasa de 0,6X0,71m per conducció d'aigua potable en entorn urbà amb dificultat de mobilitat, en voreres < 5 m d'amplària, amb afectació per serveis o elements de mobiliari urbà, inclosa excavació en qualsevol terreny, sorra, banda senyalitzadora i replé.	286,670	17,11	4.904,92
<b>Total pressupost parcial nº 2 MOVIMENT DE TERRES:</b>					<b>12.715,02</b>

**Pressupost parcial nº 3 SANEJAMENT**

Num.	U	Descripció	Amidament	Preu (€)	Import (€)
3.1	m3	Excavació de rasa per a pas d'instal·lacions fins a 1 m de fondària, en terreny compacte (SPT 20-50), realitzada amb retroexcavadora i amb les terres deixades a la vora	706,806	7,69	5.435,34
3.2	m3	Rebliment i piconatge de rasa d'amplària fins a 0,6 m, amb el 50% de sorra i el 50% de terra de la pròpia excavació, en tongades de gruix de fins a 25 cm, utilitzant picó vibrant, amb compactació del 95% PM	706,806	8,84	6.248,17
3.3	m3	Transport de terres a instal·lació autoritzada, amb camió de 12 t i temps d'espera per a la càrrega amb mitjans mecànics, amb un recorregut de més de 2 i fins a 5 km	45,792	2,41	110,36
3.4	m3	Càrrega amb mitjans mecànics i transport de terres no contaminades a obra exterior o centre de valorització, amb camió de 20 t, amb un recorregut de fins a 15 km	472,609	4,34	2.051,12
3.5	m	Claveguera amb tub de paret estructurada per a sanejament soterrat sense pressió, de polietilè, diàmetre nominal DN 200, classe de rigidesa anular SN 8 (rigidesa anular 8 kN/m2), de superfícies interna llisa i externa perfilada de tipus B, codi d'àrea d'aplicació U, fabricació segons norma UNE-EN 13476-3, unió mitjançant maniguet extruït i junt elastomèric d'estanquitat, col·locat al fons de la rasa sobre llit de sorra de 10 cm de gruix, inclòs el reblert del recolzament del tub, en entorn urbà amb dificultat de mobilitat, en voreres <= 3 m d'amplària, amb afectació per serveis o elements de mobiliari urbà. Inclou part proporcional a la xarxa existent i embornal.	212,000	29,16	6.181,92
3.6	u	Caixa per a embornal de 70x30x85 cm, amb parets de 15 cm de gruix de formigó HM-20/P/20/I sobre solera de 15 cm de formigó HM-20/P/20/I	39,000	107,82	4.204,98
3.7	u	Bastiment i reixa practicable per a embornal, de fosa grisa de 800x364x50 mm exteriors i 52 kg de pes, col·locat amb morter	39,000	87,63	3.417,57
3.8	u	Solera de formigó HA-25/P/20/I, d'1,0 m de diàmetre i de 10 cm de gruix, lleugerament armada amb una malla electrosoldada ME 30x15 cm, D:4-4 mm, B 500 T, en una quantia d'1,017 kg d'acer per m2, per a pou de registre	5,000	20,46	102,30
3.9	m	Paret per a pou circular de D= 100 cm, de peces prefabricades de formigó, col·locades amb morter de ciment 1:4	10,000	102,05	1.020,50
3.10	u	Bastiment i tapa per a pou de registre de fosa grisa, de diàmetre 70 cm i 145 kg de pes col·locat amb morter	5,000	93,51	467,55
3.11	m	Claveguera amb tub de paret estructurada per a sanejament soterrat sense pressió, de polietilè, diàmetre nominal DN 630, classe de rigidesa anular SN 8 (rigidesa anular 8 kN/m2), de superfícies interna llisa i externa perfilada de tipus B, codi d'àrea d'aplicació U, fabricació segons norma UNE-EN 13476-3, unió mitjançant maniguet extruït i junt elastomèric d'estanquitat, col·locat al fons de la rasa sobre llit de sorra de 10 cm de gruix, inclòs el reblert del recolzament del tub, en entorn urbà amb dificultat de mobilitat, en voreres <= 3 m d'amplària, amb afectació per serveis o elements de mobiliari urbà. Inclou part proporcional a la xarxa existent i embornal.	220,000	109,96	24.191,20
3.12	m	Recobriments protector exterior per a clavegueres de tub de polietilè de diàmetre 60 cm, amb 15 cm de formigó HNE20/P/20	220,000	38,49	8.467,80
3.13	u	Connexió de la nova canonada al pou existent, consistent en foredar la paret el pou existent, col·locació de tub i reparació de paret.	5,000	306,94	1.534,70
3.14	u	Pericó de 55x55x70 cm, amb parets de 15 cm de gruix de formigó en massa HM - 20 / B / 20 / X0 amb una quantitat de ciment de 200 kg/m3 i relació aigua ciment =< 0.6 i solera de formigó, sobre llit de sorra	9,000	105,95	953,55

**Pressupost parcial nº 3 SANEJAMENT**

Num.	U	Descripció	Amidament	Preu (€)	Import (€)
3.15	u	Bastiment i tapa quadrat de fosa dúctil, per a pericó de serveis, recolzada, pas lliure de 500x500 mm i classe B125 segons norma UNE-EN 124, col·locat amb morter, en entorn urbà amb dificultat de mobilitat, en voreres > 3 i <= 5 m d'amplària o calçada/plataforma única > 7 i <= 12 m d'amplària, sense afectació per serveis o elements de mobiliari urbà, en actuacions de fins a 1 u	9,000	62,84	565,56
<b>Total pressupost parcial nº 3 SANEJAMENT:</b>					<b>64.952,62</b>

**Pressupost parcial nº 4 PAVIMENTS**

Num.	U	Descripció	Amidament	Preu (€)	Import (€)
4.1	m3	Base de tot-u artificial, amb estesa i piconatge del material al 95% del PM	184,356	29,67	5.469,84
4.2	m3	Base de formigó (CE, EHE) formigó en massa HM - 20 / B / 20 / X0 amb una quantitat de ciment de 200 kg/m3 i relació aigua ciment =< 0,6, abocat des de camió amb estesa i vibratge manual, amb acabat reglejat	20,094	119,32	2.397,62
4.3	m3	Base per a rigola de formigó no estructural de 15 N/mm2 de resistència mínima a compressió, abocat des de camió i acabat reglejat	56,790	88,00	4.997,52
4.4	m	Rigola de 20 cm d'amplària amb peces de morter de ciment bicapa d'àrid reciclat de color blanc, de 20x20x8 cm, col·locades amb morter i rejuntades amb beurada de ciment blanc	631,000	12,24	7.723,44
4.5	m	Vorada recta de formigó, doble capa, amb secció normalitzada de calçada T2 de 25x15 cm segons UNE 127340, de classe climàtica B, classe resistent a l'abrasió H i classe resistent a flexió U (R-6 MPa) segons UNE-EN 1340, col·locada sobre base de formigó no estructural de 15 N/mm2 de resistència mínima a compressió i de 10 a 20 cm d'alçària, i rejuntada amb morter	544,800	24,90	13.565,52
4.6	m	Vorada corba de formigó, monocapa, amb secció normalitzada de calçada C5 25x15 cm, segons UNE 127340, de classe climàtica B, classe resistent a l'abrasió H i classe resistent a flexió T (R-5 MPa) segons UNE-EN 1340, col·locada sobre base de formigó d'ús no estructural HNE-15 i de 20 a 25 cm d'alçària, i rejuntada amb morter	57,000	47,97	2.734,29
4.7	m3	Paviment de formigó HM-30/B/10/I+E de consistència tova, grandària màxima del granulat 10 mm, escampat des de camió, estesa i vibratge mecànic, amb acabat desactivat superficial. inclou part proporcional de de remat vilesat, execució de rampes i tall de juntes.	184,356	132,22	24.375,55
4.8	m2	Paviment de panot per a pas de vianants de color blanc amb tacs de 20x20x4 cm, col·locat a truc de maceta amb morter mixt 1:0,5:4 i beurada de color amb ciment blanc de ram de paleta	67,080	42,82	2.872,37
4.9	m2	Paviment de panot per a vorera de color de 25x25x2,5 cm, classe 1a, preu alt, sobre suport de 3 cm de morter amb additiu, col·locat a truc de maceta amb morter mixt 1:2:10 i beurada de color amb ciment blanc de ram de paleta	68,320	40,79	2.786,77
4.10	m2	Paviment de peça de formigó del marca Breinco tipus malla o similar per a formació d'un paviment amb gespa, de gruix 12 cm, sobre llit de sorra de 10 cm de gruix, rebliment de junts amb sorra fina i compactació del paviment acabat	108,000	45,97	4.964,76
4.11	m2	Reposició de paviment de mescla bituminosa contínua en calent tipus AC 22 surf B 35/50 D, amb betum asfàltic de penetració, de granulometria densa per a capa de trànsit i granulat granític, de 10 cm de gruix, estesa i compactada manualment	261,840	31,56	8.263,67
4.12	m3	paviment de sauló, amb estesa i piconatge del material al 98 % del PM	19,200	28,23	542,02
4.13	m2	Paviment de peça de formigó del marca Breinco tipus malla o similar per a formació d'un paviment amb gespa, de gruix 12 cm, sobre llit de sorra de 10 cm de gruix, rebliment de junts amb sorra fina i compactació del paviment acabat	108,000	45,97	4.964,76
4.14	m	Gual de peces de formigó, monocapa, 25x28 cm, col·locat sobre base de formigó HM-20/P/40/I de 20 a 25 cm d'alçària i rejuntat amb morter mixt 1:2:10 amb pòrtland amb filler calcari, elaborat amb formigonera de 165 l	46,800	32,70	1.530,36
<b>Total pressupost parcial nº 4 PAVIMENTS:</b>					<b>87.188,49</b>



**Pressupost parcial nº 5 ENLLUMENAT**

Num.	U	Descripció	Amidament	Preu (€)	Import (€)
5.1	ML	Rasa de 0,8X0,5m per canalització enllumenat públic sota calçada, d'un a tres circuits, inclosa excavació en qualsevol tipus de terreny (inclòs roca), sorra, tub PVC D125, banda senyalitzadora i replé.	249,530	13,55	3.381,13
5.2	ML	Rasa de 0,8X0,5m per canalització enllumenat públic sota calçada, d'un a tres circuits, inclosa excavació en qualsevol tipus de terreny (inclòs roca), sorra, tub PVC D125, formigó, banda senyalitzadora i replé.	37,000	18,10	669,70
5.3	u	Pericó de 38x38x55 cm, amb parets de 15 cm de gruix de formigó HM-20/P/20/I i solera formigó, sobre llit de sorra	19,000	76,16	1.447,04
5.4	u	Bastiment i tapa quadrada de fosa dúctil, per a pericó de serveis, recolzada, pas lliure de 400x400 mm i classe B125 segons norma UNE-EN 124, col.locat amb morter	19,000	38,34	728,46
5.5	m	Conductor de coure nu, unipolar de secció 1x35 mm <sup>2</sup> , muntat superficialment	316,030	8,78	2.774,74
5.6	m	Cable amb conductor de coure de tensió assignada 0,6/1 kV, de designació RV-K, construcció segons norma UNE 21123-2, tetrapolar, de secció 4x6 mm <sup>2</sup> , amb coberta del cable de PVC, classe de reacció al foc Eca segons la norma UNE-EN 50575, col.locat en tub	316,030	6,04	1.908,82
5.7	m	Cable amb conductor de coure de tensió assignada 0,6/1 kV, de designació RV-K, construcció segons norma UNE 21123-2, tetrapolar, de secció 4x10 mm <sup>2</sup> , amb coberta del cable de PVC, classe de reacció al foc Eca segons la norma UNE-EN 50575, col.locat en tub	62,000	8,02	497,24
5.8	u	Piqueta de connexió a terra d'acer, amb recobriments de coure 300 µm de gruix, de 2500 mm llargària de 17,3 mm de diàmetre, clavada a terra	15,000	45,27	679,05
5.9	u	Col.locació de columna existent de planxa d'acer galvanitzat, de forma troncocònica, coronament sense platina, amb base platina i porta, segons norma UNE-EN 40-5, col.locada sobre dau de formigó	15,000	165,03	2.475,45
5.10	u	Llum LED per a vial de distribució asimètrica amb cos alumini fos, equipat amb mòduls LED estancs amb grau de protecció IP-66 i IK08, i un dispositiu d'alimentació i control no regulable de 32 W de potència total, flux lluminós 9650 lm, temperatura de color 4000 K, vida útil >= 83000 h, aïllament elèctric classe I, amb accessori per fixar vertical i acoblat a l'extrem del suport	15,000	360,85	5.412,75
<b>Total pressupost parcial nº 5 ENLLUMENAT:</b>					<b>19.974,38</b>

**Pressupost parcial nº 6 TELECOMUNICACIONS**

Num.	U	Descripció	Amidament	Preu (€)	Import (€)
6.1	M	Rasa de 0,45 X 0,90 per conducció de canalització de telefon. Inclòs excavació en qualsevol tipus de terreny (inclòs roca), formigonat i replé de terres (2 tubs de P.V.C. D110 formigonat)	48,000	16,90	811,20
6.2	M	Rasa de 0,45 X 0,90 per conducció de canalització de telefon. Inclòs excavació en qualsevol tipus de terreny (inclòs roca), formigonat i replé de terres (3 tubs de P.V.C. D110 formigonat)	200,000	21,84	4.368,00
6.3	M	Rasa de 0,45 X 0,90 per conducció de canalització de telefon. Inclòs excavació en qualsevol tipus de terreny (inclòs roca), formigonat i replé de terres (4 tubs de P.V.C. D110 formigonat)	37,000	24,17	894,29
6.4	u	Pericó per a Telefonica tipus M DE 65 x 65 x 63 cm exteriors amb parets de 15cm de gruix de formigó H-100, sobre solera de 10 cm de formigó H-100.	6,000	65,39	392,34
6.5	u	Bastiment i tapa quadrada de fosa dúctil, per a pericó de serveis, recolzada, pas lliure de 500x500 mm i classe C250 segons norma UNE-EN 124, col.locat amb morter	6,000	58,57	351,42
6.6	UT	Pericó de Telefonica tipus H de 80 x 70 x 80 cm de mides interiors, prefabricada de formigó amb parets de 15 cm de gruix i solera de 15 cm de gruix sobre llit de sorra, inclou recrescut necessari per adaptar-la a la vorera.	3,000	530,37	1.591,11
6.7	u	Bastiment i tapa quadrat de fosa dúctil, per a pericó de serveis, recolzada, pas lliure de 700x700 mm i classe B125 segons norma UNE-EN 124, col.locat amb morter	3,000	182,77	548,31
<b>Total pressupost parcial nº 6 TELECOMUNICACIONS:</b>					<b>8.956,67</b>

**Pressupost parcial nº 7 JARDINERIA (ACONDICIONAMENT TERRENY I PLANTACIO)**

Num.	U	Descripció	Amidament	Preu (€)	Import (€)
7.1	m3	Terra vegetal de jardineria de categoria mitja, amb una conductivitat elèctrica menor d'1,2 dS/m, segons NTJ 07A, subministrada en sacs de 0,8 m3 i escampada amb retroexcavadora petita i mitjans manuals	253,537	25,28	6.409,42
7.2	m2	Rasclada del terreny per a obtenir el perfil d'acabat, amb mitjans manuals	1.013,810	0,43	435,94
7.3	ha	Condicionament del sòl amb esmena mineral silícico-fosfòrica, amb una dosificació de 900 kg/ha, amb tractor sobre pneumàtics amb adobadora amb 1 plat centrífug, en un pendent inferior a 15 °	0,040	3.148,97	125,96
7.4	u	Plantació d'arbre amb pa de terra o contenidor, de 1.5 a 3.5 m d'alçària de tronc i capçada, excavació de clot de plantació de 100x100x80 cm amb mitjans mecànics, en un pendent inferior al 25 %, reblert del clot amb substitució parcial del 30% de terra de l'excavació per sorra rentada i compost (70%-30%), primer reg i càrrega de les terres sobrants a camió	65,000	60,43	3.927,95
7.5	u	Subministrament Acer Campestre (auró blanc) de perímetre de 18 a 20 cm, amb pa de terra de diàmetre mínim 57 cm i profunditat mínima 39,9 cm segons fórmules NTJ	19,000	108,80	2.067,20
7.6	u	Subministrament Liquidambar styraciflua (liquidàmbar) de perímetre de 20 a 25 cm, amb pa de terra de diàmetre mínim 82,5 cm i profunditat mínima 57,75 cm segons fórmules NTJ	31,000	242,86	7.528,66
7.7	u	Subministrament Prunus Subhitella "Autumnalis" (cirerer de tardor) de perímetre de 20 a 25 cm, amb pa de terra de diàmetre mínim 82,5 cm i profunditat mínima 57,75 cm segons fórmules NTJ	15,000	207,52	3.112,80
7.8	m2	Implantació de gespa per rizosembrar de forma manual, utilitzant placa de gespa tipus Standard C4, amb la primera sega inclosa	1.014,110	8,49	8.609,79
<b>Total pressupost parcial nº 7 JARDINERIA (ACONDICIONAMENT TERRENY I PLANTACIO):</b>					<b>32.217,72</b>

**Pressupost parcial nº 8 REG**

Num.	U	Descripció	Amidament	Preu (€)	Import (€)
8.1	ML	Rasa de 0,6X1,1m per conducció d'aigua potable inclosa excavació en qualsevol terreny (inclòs roca), sorra, banda senyalitzadora i replé.	552,430	7,24	3.999,59
8.2	m	Tub de polietilè de designació PE 40, de 32 mm de diàmetre nominal, de 10 bar de pressió nominal, sèrie SDR 7,4, UNE-EN 12201-2, connectat a pressió col·locat al fons de la rasa	552,430	4,72	2.607,47
8.3	u	Pericó rectangular de polirpopilè, per instal·lacions de reg, de 67x48x32 cm, amb tapa amb cargol per tancar col·locada sobre llit de grava, i reblert de terra lateral	4,000	60,00	240,00
8.4	u	Boca de reg amb cos de fosa, rosca d'entrada d'1"1/2 i ràcord de connexió tipus Barcelona de 45 mm de diàmetre, pericó i tapa de fosa, vàlvula de tancament amb junt EPDM i amb petit material metàl·lic per a connexió amb la canonada, instal·lada	6,000	218,56	1.311,36
8.5	u	Programador de reg amb alimentació a 24 V, no codificable, no ampliable i no centralitzable, per a un nombre màxim de 4 estacions, muntat superficialment, connectat a la xarxa d'alimentació, als aparells de control, als elements governats, programat i comprovat	2,000	88,16	176,32
8.6	u	Cònsola de programació via radio	1,000	274,83	274,83
8.7	u	Col·lector per a grup de 4 electrovàlvules, d'1" de diàmetre, connectat a canonada d'alimentació	4,000	31,95	127,80
8.8	u	Anella per a reg per degoteig amb tub de 16 mm de diàmetre, amb degoters autocompensats integrats cada 33 cm, amb un diàmetre de l'anella de 100 cm, amb el tub introduït dins d'un tub corrugat perforat de 50 mm de diàmetre, soterrada 10 cm, amb l'obertura i el tancament de la rasa inclosos	65,000	15,33	996,45
8.9	u	Electrovàlvula per a instal·lació de reg, d'1"1/2 de diàmetre, de material plàstic, amb solenoide de 24 V, per a una pressió màxima de 16 bar, amb regulador de cabal, connectada a les xarxes elèctrica i d'aigua amb connectors estancs	8,000	101,90	815,20
<b>Total pressupost parcial nº 8 REG:</b>					<b>10.549,02</b>

**Pressupost parcial nº 9 SENYALITZACIÓ I MOBILIARI URBÀ**

Num.	U	Descripció	Amidament	Preu (€)	Import (€)
9.1	u	Placa circular per a senyals de trànsit, d'alumini anoditzat, de 60 cm de diàmetre, acabada amb làmina retrorreflectora classe RA2, fixada mecànicament	15,000	80,96	1.214,40
9.2	u	Placa octogonal per a senyals de trànsit, d'alumini anoditzat, de 60 cm de diàmetre, acabada amb làmina retrorreflectora classe RA2, fixada mecànicament	9,000	87,05	783,45
9.3	u	Placa triangular per a senyals de trànsit, d'alumini anoditzat, de 70 cm de costat, acabada amb pintura no reflectora, fixada mecànicament	1,000	55,89	55,89
9.4	m	Suport rectangular de tub d'acer galvanitzat de 80x40x2 mm, col·locat a terra formigonat	75,000	13,72	1.029,00
9.5	m2	Pintat sobre paviment de faixes superficials, amb pintura reflectora i microesferes de vidre, amb màquina d'accionament manual	443,620	8,92	3.957,09
9.6	m	Pintat sobre paviment de marca vial longitudinal discontinua per a ús permanent i retrorreflectant en sec, tipus P-R, de 15 cm d'amplària i 1/2 de relació pintat/no pintat, amb pintura acrílica de color blanc i microesferes de vidre, aplicada mecànicament mitjançant polvorització	70,800	0,73	51,68
9.7	u	Aparcabicicletes en forma de U d'acer galvanitzat amb acabat Indeterminat, de 750 mm de llargària i 750 mm d'alçària amb capacitat per a 1 bicicleta, fixat mecànicament	5,000	52,44	262,20
9.8	u	Banc senzill de fusta tropical certificada FSC pintat i envernissat, de 200 cm de llargària, amb 18 llistons de 4x4 cm, amb respalller de fusta, cargols i passadors d'acer inoxidable i suports de fosa, col·locat amb fixacions mecàniques	6,000	342,68	2.056,08
9.9	u	Col·locació de la mercasina	1,000	1.267,06	1.267,06
<b>Total pressupost parcial nº 9 SENYALITZACIÓ I MOBILIARI URBÀ:</b>					<b>10.676,85</b>

**Pressupost parcial nº 10 ALTRES**

Num.	U	Descripció	Amidament	Preu (€)	Import (€)
10.1	u	Seguretat i salut	1,000	4.446,16	4.446,16
10.2	u	Control de qualitat	1,000	2.223,05	2.223,05
<b>Total pressupost parcial nº 10 ALTRES:</b>					<b>6.669,21</b>

## Pressupost d'execució material

Import (€)

1 ENDERROCS	31.552,15
2 MOVIMENT DE TERRES	12.715,02
3 SANEJAMENT	64.952,62
4 PAVIMENTS	87.188,49
5 ENLLUMENAT	19.974,38
6 TELECOMUNICACIONS	8.956,67
7 JARDINERIA (ACONDICIONAMENT TERRENY I PLANTACIO)	32.217,72
8 REG	10.549,02
9 SENYALITZACIÓ I MOBILIARI URBA	10.676,85
10 ALTRES	6.669,21
<b>Total .....</b>	<b>285.452,13</b>

Puja el pressupost d'execució material a l'expressada quantitat de DOS-CENTS VUITANTA-CINC MIL QUATRE-CENTS CINQUANTA-DOS EUROS AMB TRETZE CÈNTIMS.

Febrer de 2024

## RESUM DE PRESSUPOST

Projecte: Modificat REURBANITZACIÓ DEL CARRER AMPLE

<b>Capítol</b>	<b>Import</b>
1 ENDERROCS .....	31.552,15
2 MOVIMENT DE TERRES .....	12.715,02
3 SANEJAMENT .....	64.952,62
4 PAVIMENTS .....	87.188,49
5 ENLLUMENAT .....	19.974,38
6 TELECOMUNICACIONS .....	8.956,67
7 JARDINERIA (ACONDICIONAMENT TERRENY I PLANTACIO) .....	32.217,72
8 REG .....	10.549,02
9 SENYALITZACIÓ I MOBILIARI URBÀ .....	10.676,85
10 ALTRES .....	6.669,21
<b>Pressupost d'execució material</b>	<b>285.452,13</b>
13% de despeses generals	37.108,78
6% de benefici industrial	17.127,13
<b>Suma</b>	<b>339.688,04</b>
21% IVA	71.334,49
<b>Pressupost d'execució per contracta</b>	<b>411.022,53</b>

Puja el pressupost d'execució per contracta a l'expressada quantitat de QUATRE-CENTS ONZE MIL VINT-I-DOS EUROS AMB CINQUANTA-TRES CÈNTIMS.

Febrer de 2024

## QUADRE DE PREUS nº1

Quadre de preus nº 1

Nº	Designació	Import	
		En xifra (Euros)	En lletra (Euros)
<b>1 ENDERROCS</b>			
1.1	m Tall en paviment de formigó de 15 cm de fondària com a mínim, amb màquina tallajunts amb disc de diamant, per a delimitar la zona a demolir	8,10	VUIT EUROS AMB DEU CÈNTIMS
1.2	m2 Demolició de paviment de mescla bituminosa de fins a 10 cm de gruix, d'amplària més de 2 m amb retroexcavadora amb martell trencador i càrrega sobre camió amb mitjans mecànics	3,51	TRES EUROS AMB CINQUANTA-U CÈNTIMS
1.3	m2 Demolició de paviment de formigó, de fins a 15 cm de gruix i fins a 2 m d'amplària amb retroexcavadora petita amb martell trencador i càrrega sobre camió	6,34	SIS EUROS AMB TRENTA-QUATRE CÈNTIMS
1.4	m Demolició de vorada i rigola, inclòs la base, col·locada sobre formigó, amb martell trencador muntat sobre retroexcavadora i càrrega manual i mecànica de runa sobre camió o contenidor	3,98	TRES EUROS AMB NORANTA-VUIT CÈNTIMS
1.5	u Tala d'arbres, extracció de la soca. Inclòs càrrega i transport del tronc, les branques i soca i transport a abocador.	83,82	VUITANTA-TRES EUROS AMB VUITANTA-DOS CÈNTIMS
1.6	u Demolició d'embornal de 70x30x85 cm, de parets de 30 cm de maó, amb mitjans mecànics i càrrega sobre camió	7,80	SET EUROS AMB VUITANTA CÈNTIMS
1.7	u Desmuntatge de llumenera, columna exterior, accessoris i elements de subjecció, de fins a 10 m d'alçària, com a màxim, enderroc de fonament de formigó a mà i amb martell trencador sobre retroexcavadora, aplec per a posterior aprofitament i càrrega manual i mecànica de runa sobre camió o contenidor	122,76	CENT VINT-I-DOS EUROS AMB SETANTA-SIS CÈNTIMS
1.8	u Desmuntatge d'element merquesina d'autobus, amb mitjans manuals i mecànics i aplec de materials per a la seva reutilització, sense incloure embalatges.	208,73	DOS-CENTS VUIT EUROS AMB SETANTA-TRES CÈNTIMS
1.9	u Arrencada de pal per a senyal amb mitjans manuals i càrrega manual de runa sobre camió o contenidor	10,48	DEU EUROS AMB QUARANTA-VUIT CÈNTIMS
1.10	m3 Càrrega i transport de residus a centre de reciclatge, a monodipòsit, a abocador específic o a centre de recollida i transferència, amb un recorregut de fins a 10 km, amb camió de 7 t, carregat amb mitjans mecànics	4,19	QUATRE EUROS AMB DINOU CÈNTIMS
1.11	m3 Disposició controlada a monodipòsit sense bàscula, de runa	13,60	TRETZE EUROS AMB SEIXANTA CÈNTIMS
1.12	u Col·locació de bastiment i tapa quadrada de fosa dúctil de pericó de serveis, recolzada, col·locat amb morter	23,75	VINT-I-TRES EUROS AMB SETANTA-CINC CÈNTIMS
<b>2 MOVIMENT DE TERRES</b>			
2.1	m3 Excavació per a caixa de paviment en terreny compacte (SPT 20-50), realitzada amb pala excavadora i càrrega directa sobre camió, en entorn urbà sense dificultat de mobilitat, en voreres <= 3 m d'amplària o calçada/plataforma única <= 7 m d'amplària, amb afectació per serveis o elements de mobiliari urbà, en actuacions de 0.2 a 2 m3	7,71	SET EUROS AMB SETANTA-U CÈNTIMS
2.2	m2 Repàs i piconatge de sòl després dels enderroc per deixar l'esplanada, amb compactació del 95% PM	2,14	DOS EUROS AMB CATORZE CÈNTIMS

Quadre de preus nº 1

Nº	Designació	Import	
		En xifra (Euros)	En lletra (Euros)
2.3	m3 Transport de terres a instal·lació autoritzada, amb camió de 12 t i temps d'espera per a la càrrega amb mitjans mecànics, amb un recorregut de més de 2 i fins a 5 km	2,41	DOS EUROS AMB QUARANTA-U CÈNTIMS
2.4	u Obertura de cata de 1,00x1,00 ml sobre formigó/asfalt/vorera.	202,52	DOS-CENTS DOS EUROS AMB CINQUANTA-DOS CÈNTIMS
2.5	m Rasa de 0,6X0,71m per conducció d'aigua potable en entorn urbà amb dificultat de mobilitat, en voreres < 5 m d'amplària, amb afectació per serveis o elements de mobiliari urbà, inclosa excavació en qualsevol terreny, sorra, banda senyalitzadora i replé.	17,11	DISSET EUROS AMB ONZE CÈNTIMS
<b>3 SANEJAMENT</b>			
3.1	m3 Excavació de rasa per a pas d'instal·lacions fins a 1 m de fondària, en terreny compacte (SPT 20-50), realitzada amb retroexcavadora i amb les terres deixades a la vora	7,69	SET EUROS AMB SEIXANTA-NOU CÈNTIMS
3.2	m3 Rebliment i piconatge de rasa d'amplària fins a 0,6 m, amb el 50% de sorra i el 50% de terra de la pròpia excavació, en tongades de gruix de fins a 25 cm, utilitzant picó vibrant, amb compactació del 95% PM	8,84	VUIT EUROS AMB VUITANTA-QUATRE CÈNTIMS
3.3	m3 Transport de terres a instal·lació autoritzada, amb camió de 12 t i temps d'espera per a la càrrega amb mitjans mecànics, amb un recorregut de més de 2 i fins a 5 km	2,41	DOS EUROS AMB QUARANTA-U CÈNTIMS
3.4	m3 Càrrega amb mitjans mecànics i transport de terres no contaminades a obra exterior o centre de valorització, amb camió de 20 t, amb un recorregut de fins a 15 km	4,34	QUATRE EUROS AMB TRENTA-QUATRE CÈNTIMS
3.5	m Claveguera amb tub de paret estructurada per a sanejament soterrat sense pressió, de polietilè, diàmetre nominal DN 200, classe de rigidesa anular SN 8 (rigidesa anular 8 kN/m2), de superfícies interna llisa i externa perfilada de tipus B, codi d'àrea d'aplicació U, fabricació segons norma UNE-EN 13476-3, unió mitjançant maniguet extruït i junt elastomèric d'estanquitat, col·locat al fons de la rasa sobre llit de sorra de 10 cm de gruix, inclòs el reblert del recolzament del tub, en entorn urbà amb dificultat de mobilitat, en voreres <= 3 m d'amplària, amb afectació per serveis o elements de mobiliari urbà. Inclou part proporcional a la xarxa existent i embornal.	29,16	VINT-I-NOU EUROS AMB SETZE CÈNTIMS
3.6	u Caixa per a embornal de 70x30x85 cm, amb parets de 15 cm de gruix de formigó HM-20/P/20/I sobre solera de 15 cm de formigó HM-20/P/20/I	107,82	CENT SET EUROS AMB VUITANTA-DOS CÈNTIMS
3.7	u Bastiment i reixa practicable per a embornal, de fosa grisa de 800x364x50 mm exteriors i 52 kg de pes, col·locat amb morter	87,63	VUITANTA-SET EUROS AMB SEIXANTA-TRES CÈNTIMS
3.8	u Solera de formigó HA-25/P/20/I, d'1,0 m de diàmetre i de 10 cm de gruix, lleugerament armada amb una malla electrosoldada ME 30x15 cm, D:4-4 mm, B 500 T, en una quantia d'1,017 kg d'acer per m2, per a pou de registre	20,46	VINT EUROS AMB QUARANTA-SIS CÈNTIMS
3.9	m Paret per a pou circular de D= 100 cm, de peces prefabricades de formigó, col·locades amb morter de ciment 1:4	102,05	CENT DOS EUROS AMB CINC CÈNTIMS
3.10	u Bastiment i tapa per a pou de registre de fosa grisa, de diàmetre 70 cm i 145 kg de pes col·locat amb morter	93,51	NORANTA-TRES EUROS AMB CINQUANTA-U CÈNTIMS



Quadre de preus nº 1			
Nº	Designació	Import	
		En xifra (Euros)	En lletra (Euros)
3.11	m Claveguera amb tub de paret estructurada per a sanejament soterrat sense pressió, de polietilè, diàmetre nominal DN 630, classe de rigidesa anular SN 8 (rigidesa anular 8 kN/m <sup>2</sup> ), de superfícies interna llisa i externa perfilada de tipus B, codi d'àrea d'aplicació U, fabricació segons norma UNE-EN 13476-3, unió mitjançant maniguet extruït i junt elastomèric d'estanquitat, col·locat al fons de la rasa sobre llit de sorra de 10 cm de gruix, inclòs el reblert del recolzament del tub, en entorn urbà amb dificultat de mobilitat, en voreres <= 3 m d'amplària, amb afectació per serveis o elements de mobiliari urbà. Inclou part proporcional a la xarxa existent i embornal.	109,96	CENT NOU EUROS AMB NORANTA-SIS CÈNTIMS
3.12	m Recobriments protector exterior per a clavegueres de tub de polietilè de diàmetre 60 cm, amb 15 cm de formigó HNE20/P/20	38,49	TRENTA-VUIT EUROS AMB QUARANTA-NOU CÈNTIMS
3.13	u Connexió de la nova canonada al pou existent, consistent en foredar la paret el pou existent, col·locació de tub i reparació de paret.	306,94	TRES-CENTS SIS EUROS AMB NORANTA-QUATRE CÈNTIMS
3.14	u Pericó de 55x55x70 cm, amb parets de 15 cm de gruix de formigó en massa HM - 20 / B / 20 / X0 amb una quantitat de ciment de 200 kg/m <sup>3</sup> i relació aigua ciment =< 0.6 i solera de formigó, sobre llit de sorra	105,95	CENT CINCO EUROS AMB NORANTA-CINC CÈNTIMS
3.15	u Bastiment i tapa quadrat de fosa dúctil, per a pericó de serveis, recolzada, pas lliure de 500x500 mm i classe B125 segons norma UNE-EN 124, col·locat amb morter, en entorn urbà amb dificultat de mobilitat, en voreres > 3 i <= 5 m d'amplària o calçada/plataforma única > 7 i <= 12 m d'amplària, sense afectació per serveis o elements de mobiliari urbà, en actuacions de fins a 1 u	62,84	SEIXANTA-DOS EUROS AMB VUITANTA-QUATRE CÈNTIMS
<b>4 PAVIMENTS</b>			
4.1	m3 Base de tot-u artificial, amb estesa i piconatge del material al 95% del PM	29,67	VINT-I-NOU EUROS AMB SEIXANTA-SET CÈNTIMS
4.2	m3 Base de formigó (CE, EHE) formigó en massa HM - 20 / B / 20 / X0 amb una quantitat de ciment de 200 kg/m <sup>3</sup> i relació aigua ciment =< 0.6, abocat des de camió amb estesa i vibratge manual, amb acabat reglejat	119,32	CENT DINOU EUROS AMB TRENTA-DOS CÈNTIMS
4.3	m3 Base per a rigola de formigó no estructural de 15 N/mm <sup>2</sup> de resistència mínima a compressió, abocat des de camió i acabat reglejat	88,00	VUITANTA-VUIT EUROS
4.4	m Rigola de 20 cm d'amplària amb peces de morter de ciment bicapa d'àrid reciclat de color blanc, de 20x20x8 cm, col·locades amb morter i rejuntades amb beurada de ciment blanc	12,24	DOTZE EUROS AMB VINT-I-QUATRE CÈNTIMS
4.5	m Vorada recta de formigó, doble capa, amb secció normalitzada de calçada T2 de 25x15 cm segons UNE 127340, de classe climàtica B, classe resistent a l'abració H i classe resistent a flexió U (R-6 MPa) segons UNE-EN 1340, col·locada sobre base de formigó no estructural de 15 N/mm <sup>2</sup> de resistència mínima a compressió i de 10 a 20 cm d'alçària, i rejuntada amb morter	24,90	VINT-I-QUATRE EUROS AMB NORANTA CÈNTIMS
4.6	m Vorada corba de formigó, monocapa, amb secció normalitzada de calçada C5 25x15 cm, segons UNE 127340, de classe climàtica B, classe resistent a l'abració H i classe resistent a flexió T (R-5 MPa) segons UNE-EN 1340, col·locada sobre base de formigó d'ús no estructural HNE-15 i de 20 a 25 cm d'alçària, i rejuntada amb morter	47,97	QUARANTA-SET EUROS AMB NORANTA-SET CÈNTIMS

Quadre de preus nº 1			
Nº	Designació	Import	
		En xifra (Euros)	En lletra (Euros)
4.7	m3 Paviment de formigó HM-30/B/10/I+E de consistència tova, grandària màxima del granulat 10 mm, escampat des de camió, estesa i vibratge mecànic, amb acabat desactivat superficial, inclou part proporcional de de remat vilesat, execució de rampes i tall de juntes.	132,22	CENT TRENTA-DOS EUROS AMB VINT-I-DOS CÈNTIMS
4.8	m2 Paviment de panot per a pas de vianants de color blanc amb tacs de 20x20x4 cm, col·locat a truc de maceta amb morter mixt 1:0,5:4 i beurada de color amb ciment blanc de ram de paleta	42,82	QUARANTA-DOS EUROS AMB VUITANTA-DOS CÈNTIMS
4.9	m2 Paviment de panot per a vorera de color de 25x25x2,5 cm, classe 1a, preu alt, sobre suport de 3 cm de morter amb additius, col·locat a truc de maceta amb morter mixt 1:2:10 i beurada de color amb ciment blanc de ram de paleta	40,79	QUARANTA EUROS AMB SETANTA-NOU CÈNTIMS
4.10	m2 Paviment de peça de formigó del marca Breinco tipus malla o similar per a formació d'un paviment amb gespa, de gruix 12 cm, sobre llit de sorra de 10 cm de gruix, rebliment de junts amb sorra fina i compactació del paviment acabat	45,97	QUARANTA-CINC EUROS AMB NORANTA-SET CÈNTIMS
4.11	m2 Reposició de paviment de mescla bituminosa contínua en calent tipus AC 22 surf B 35/50 D, amb betum asfàltic de penetració, de granulometria densa per a capa de trànsit i granulat granític, de 10 cm de gruix, estesa i compactada manualment	31,56	TRENTA-U EUROS AMB CINQUANTA-SIS CÈNTIMS
4.12	m3 paviment de sauló, amb estesa i piconatge del material al 98 % del PM	28,23	VINT-I-VUIT EUROS AMB VINT-I-TRES CÈNTIMS
4.13	m2 Paviment de peça de formigó del marca Breinco tipus malla o similar per a formació d'un paviment amb gespa, de gruix 12 cm, sobre llit de sorra de 10 cm de gruix, rebliment de junts amb sorra fina i compactació del paviment acabat	45,97	QUARANTA-CINC EUROS AMB NORANTA-SET CÈNTIMS
4.14	m Gual de peces de formigó, monocapa, 25x28 cm, col·locat sobre base de formigó HM-20/P/40/I de 20 a 25 cm d'alçària i rejuntat amb morter mixt 1:2:10 amb pòrtland amb filler calcarí, elaborat amb formigonera de 165 l	32,70	TRENTA-DOS EUROS AMB SETANTA CÈNTIMS
<b>5 ENLLUMENAT</b>			
5.1	ML Rasa de 0,8X0,5m per canalització enllumenat públic sota calçada, d'un a tres circuits, inclosa excavació en qualsevol tipus de terreny (inclòs roca), sorra, tub PVC D125, banda senyalitzadora i replé.	13,55	TRETZE EUROS AMB CINQUANTA-CINC CÈNTIMS
5.2	ML Rasa de 0,8X0,5m per canalització enllumenat públic sota calçada, d'un a tres circuits, inclosa excavació en qualsevol tipus de terreny (inclòs roca), sorra, tub PVC D125, formigó, banda senyalitzadora i replé.	18,10	DIVUIT EUROS AMB DEU CÈNTIMS
5.3	u Pericó de 38x38x55 cm, amb parets de 15 cm de gruix de formigó HM-20/P/20/I i solera formigó, sobre llit de sorra	76,16	SETANTA-SIS EUROS AMB SETZE CÈNTIMS
5.4	u Bastiment i tapa quadrada de fosa dúctil, per a pericó de serveis, recolzada, pas lliure de 400x400 mm i classe B125 segons norma UNE-EN 124, col·locat amb morter	38,34	TRENTA-VUIT EUROS AMB TRENTA-QUATRE CÈNTIMS
5.5	m Conductor de coure nu, unipolar de secció 1x35 mm <sup>2</sup> , muntat superficialment	8,78	VUIT EUROS AMB SETANTA-VUIT CÈNTIMS

Quadre de preus nº 1			
Nº	Designació	Import	
		En xifra (Euros)	En lletra (Euros)
5.6	m Cable amb conductor de coure de tensió assignada 0,6/1 kV, de designació RV-K, construcció segons norma UNE 21123-2, tetrapolar, de secció 4x6 mm <sup>2</sup> , amb coberta del cable de PVC, classe de reacció al foc Eca segons la norma UNE-EN 50575, col·locat en tub	6,04	SIS EUROS AMB QUATRE CÈNTIMS
5.7	m Cable amb conductor de coure de tensió assignada 0,6/1 kV, de designació RV-K, construcció segons norma UNE 21123-2, tetrapolar, de secció 4x10 mm <sup>2</sup> , amb coberta del cable de PVC, classe de reacció al foc Eca segons la norma UNE-EN 50575, col·locat en tub	8,02	VUIT EUROS AMB DOS CÈNTIMS
5.8	u Piqueta de connexió a terra d'acer, amb recobriments de coure 300 µm de gruix, de 2500 mm llargària de 17,3 mm de diàmetre, clavada a terra	45,27	QUARANTA-CINC EUROS AMB VINT-I-SET CÈNTIMS
5.9	u Col·locació de columna existent de planxa d'acer galvanitzat, de forma troncocònica, coronament sense platina, amb base platina i porta, segons norma UNE-EN 40-5, col·locada sobre dau de formigó	165,03	CENT SEIXANTA-CINC EUROS AMB TRES CÈNTIMS
5.10	u Llum LED per a vial de distribució asimètrica amb cos alumini fos, equipat amb mòduls LED estancs amb grau de protecció IP-66 i IK08, i un dispositiu d'alimentació i control no regulable de 32 W de potència total, flux lluminós 9650 lm, temperatura de color 4000 K, vida útil >= 83000 h, aïllament elèctric classe I, amb accessori per fixar vertical i acoblat a l'extrem del suport	360,85	TRES-CENTS SEIXANTA EUROS AMB VUITANTA-CINC CÈNTIMS
<b>6 TELECOMUNICACIONS</b>			
6.1	M Rasa de 0,45 X 0,90 per conducció de canalització de telefon. Inclòs excavació en qualsevol tipus de terreny (inclòs roca), formigonat i replè de terres (2 tubs de P.V.C. D110 formigonat)	16,90	SETZE EUROS AMB NORANTA CÈNTIMS
6.2	M Rasa de 0,45 X 0,90 per conducció de canalització de telefon. Inclòs excavació en qualsevol tipus de terreny (inclòs roca), formigonat i replè de terres (3 tubs de P.V.C. D110 formigonat)	21,84	VINT-I-U EUROS AMB VUITANTA-QUATRE CÈNTIMS
6.3	M Rasa de 0,45 X 0,90 per conducció de canalització de telefon. Inclòs excavació en qualsevol tipus de terreny (inclòs roca), formigonat i replè de terres (4 tubs de P.V.C. D110 formigonat)	24,17	VINT-I-QUATRE EUROS AMB DISSET CÈNTIMS
6.4	u Pericó per a Telefonica tipus M DE 65 x 65 x 63 cm exteriors amb parets de 15cm de gruix de formigó H-100, sobre solera de 10 cm de formigó H-100.	65,39	SEIXANTA-CINC EUROS AMB TRENTA-NOU CÈNTIMS
6.5	u Bastiment i tapa quadrada de fosa dúctil, per a pericó de serveis, recolzada, pas lliure de 500x500 mm i classe C250 segons norma UNE-EN 124, col·locat amb morter	58,57	CINQUANTA-VUIT EUROS AMB CINQUANTA-SET CÈNTIMS
6.6	UT Pericó de Telefonica tipus H de 80 x 70 x 80 cm de mides interiors, prefabricada de formigó amb parets de 15 cm de gruix i solera de 15 cm de gruix sobre llit de sorra, inclou recrescut necessari per adaptar-la a la vorera.	530,37	CINC-CENTS TRENTA EUROS AMB TRENTA-SET CÈNTIMS
6.7	u Bastiment i tapa quadrat de fosa dúctil, per a pericó de serveis, recolzada, pas lliure de 700x700 mm i classe B125 segons norma UNE-EN 124, col·locat amb morter	182,77	CENT VUITANTA-DOS EUROS AMB SETANTA-SET CÈNTIMS
<b>7 JARDINERIA (ACONDICIONAMENT TERRENY I PLANTACIO)</b>			

Quadre de preus nº 1			
Nº	Designació	Import	
		En xifra (Euros)	En lletra (Euros)
7.1	m3 Terra vegetal de jardineria de categoria mitja, amb una conductivitat elèctrica menor d'1,2 dS/m, segons NTJ 07A, subministrada en sacs de 0,8 m <sup>3</sup> i escampada amb retroexcavadora petita i mitjans manuals	25,28	VINT-I-CINC EUROS AMB VINT-I-VUIT CÈNTIMS
7.2	m2 Rasclada del terreny per a obtenir el perfil d'acabat, amb mitjans manuals	0,43	QUARANTA-TRES CÈNTIMS
7.3	ha Condicionament del sòl amb esmena mineral silicico-fosfòrica, amb una dosificació de 900 kg/ha, amb tractor sobre pneumàtics amb adobadora amb 1 plat centrífug, en un pendent inferior a 15 °	3.148,97	TRES MIL CENT QUARANTA-VUIT EUROS AMB NORANTA-SET CÈNTIMS
7.4	u Plantació d'arbre amb pa de terra o contenidor, de 1.5 a 3.5 m d'alçària de tronc i capçada, excavació de clot de plantació de 100x100x80 cm amb mitjans mecànics, en un pendent inferior al 25 %, reblert del clot amb substitució parcial del 30% de terra de l'excavació per sorra rentada i compost (70%-30%), primer reg i càrrega de les terres sobrants a camió	60,43	SEIXANTA EUROS AMB QUARANTA-TRES CÈNTIMS
7.5	u Subministrament Acer Campestre (auró blanc) de perímetre de 18 a 20 cm, amb pa de terra de diàmetre mínim 57 cm i profunditat mínima 39,9 cm segons fórmules NTJ	108,80	CENT VUIT EUROS AMB VUITANTA CÈNTIMS
7.6	u Subministrament Liquidambar styraciflua (liquidàmbar) de perímetre de 20 a 25 cm, amb pa de terra de diàmetre mínim 82,5 cm i profunditat mínima 57,75 cm segons fórmules NTJ	242,86	DOS-CENTS QUARANTA-DOS EUROS AMB VUITANTA-SIS CÈNTIMS
7.7	u Subministrament Prunus Subhitella "Autumnalis" (cirerer de tardor) de perímetre de 20 a 25 cm, amb pa de terra de diàmetre mínim 82,5 cm i profunditat mínima 57,75 cm segons fórmules NTJ	207,52	DOS-CENTS SET EUROS AMB CINQUANTA-DOS CÈNTIMS
7.8	m2 Implantació de gespa per rizosembrar de forma manual, utilitzant placa de gespa tipus Standard C4, amb la primera sega inclosa	8,49	VUIT EUROS AMB QUARANTA-NOU CÈNTIMS
<b>8 REG</b>			
8.1	ML Rasa de 0,6X1,1m per conducció d'aigua potable inclosa excavació en qualsevol terreny (inclòs roca), sorra, banda senyalitzadora i replè.	7,24	SET EUROS AMB VINT-I-QUATRE CÈNTIMS
8.2	m Tub de polietilè de designació PE 40, de 32 mm de diàmetre nominal, de 10 bar de pressió nominal, sèrie SDR 7,4, UNE-EN 12201-2, connectat a pressió col·locat al fons de la rasa	4,72	QUATRE EUROS AMB SETANTA-DOS CÈNTIMS
8.3	u Pericó rectangular de polirpopilè, per instal·lacions de reg, de 67x48x32 cm, amb tapa amb cargol per tancar col·locada sobre llit de grava, i reblert de terra lateral	60,00	SEIXANTA EUROS
8.4	u Boca de reg amb cos de fosa, rosca d'entrada d'1"1/2 i ràcord de connexió tipus Barcelona de 45 mm de diàmetre, pericó i tapa de fosa, vàlvula de tancament amb junt EPDM i amb petit material metàl·lic per a connexió amb la canonada, instal·lada	218,56	DOS-CENTS DIVUIT EUROS AMB CINQUANTA-SIS CÈNTIMS
8.5	u Programador de reg amb alimentació a 24 V, no codificable, no ampliable i no centralitzable, per a un nombre màxim de 4 estacions, muntat superficialment, connectat a la xarxa d'alimentació, als aparells de control, als elements governats, programat i comprovat	88,16	VUITANTA-VUIT EUROS AMB SETZE CÈNTIMS

Quadre de preus nº 1

Nº	Designació	Import	
		En xifra (Euros)	En lletra (Euros)
8.6	u Cònsola de programació via radio	274,83	DOS-CENTS SETANTA-QUATRE EUROS AMB VUITANTA-TRES CÈNTIMS
8.7	u Col·lector per a grup de 4 electrovàlvules, d'1" de diàmetre, connectat a canonada d'alimentació	31,95	TRENTA-U EUROS AMB NORANTA-CINC CÈNTIMS
8.8	u Anella per a reg per degoteig amb tub de 16 mm de diàmetre, amb degoters autocompensats integrats cada 33 cm, amb un diàmetre de l'anella de 100 cm, amb el tub introduït dins d'un tub corrugat perforat de 50 mm de diàmetre, soterrada 10 cm, amb l'obertura i el tancament de la rasa inclosos	15,33	QUINZE EUROS AMB TRENTA-TRES CÈNTIMS
8.9	u Electrovàlvula per a instal·lació de reg, d'1"1/2 de diàmetre, de material plàstic, amb solenoide de 24 V, per a una pressió màxima de 16 bar, amb regulador de cabal, connectada a les xarxes elèctrica i d'aigua amb connectors estancs	101,90	CENT U EUROS AMB NORANTA CÈNTIMS
<b>9 SENYALITZACIÓ I MOBILIARI URBÀ</b>			
9.1	u Placa circular per a senyals de trànsit, d'alumini anoditzat, de 60 cm de diàmetre, acabada amb làmina retrorreflectora classe RA2, fixada mecànicament	80,96	VUITANTA EUROS AMB NORANTA-SIS CÈNTIMS
9.2	u Placa octogonal per a senyals de trànsit, d'alumini anoditzat, de 60 cm de diàmetre, acabada amb làmina retrorreflectora classe RA2, fixada mecànicament	87,05	VUITANTA-SET EUROS AMB CINC CÈNTIMS
9.3	u Placa triangular per a senyals de trànsit, d'alumini anoditzat, de 70 cm de costat, acabada amb pintura no reflectora, fixada mecànicament	55,89	CINQUANTA-CINC EUROS AMB VUITANTA-NOU CÈNTIMS
9.4	m Suport rectangular de tub d'acer galvanitzat de 80x40x2 mm, col·locat a terra formigonat	13,72	TRETZE EUROS AMB SETANTA-DOS CÈNTIMS
9.5	m2 Pintat sobre paviment de faixes superficials, amb pintura reflectora i microesferes de vidre, amb màquina d'accionament manual	8,92	VUIT EUROS AMB NORANTA-DOS CÈNTIMS
9.6	m Pintat sobre paviment de marca vial longitudinal discontinua per a ús permanent i retrorreflectant en sec, tipus P-R, de 15 cm d'amplària i 1/2 de relació pintat/no pintat, amb pintura acrílica de color blanc i microesferes de vidre, aplicada mecànicament mitjançant polvorització	0,73	SETANTA-TRES CÈNTIMS
9.7	u Aparcabicicletes en forma de U d'acer galvanitzat amb acabat Indeterminat, de 750 mm de llargària i 750 mm d'alçària amb capacitat per a 1 bicicleta, fixat mecànicament	52,44	CINQUANTA-DOS EUROS AMB QUARANTA-QUATRE CÈNTIMS
9.8	u Banc senzill de fusta tropical certificada FSC pintat i envernissat, de 200 cm de llargària, amb 18 llistons de 4x4 cm, amb respatller de fusta, cargols i passadors d'acer inoxidable i suports de fosa, col·locat amb fixacions mecàniques	342,68	TRES-CENTS QUARANTA-DOS EUROS AMB SEIXANTA-VUIT CÈNTIMS
9.9	u Col·locació de la mercasina	1.267,06	MIL DOS-CENTS SEIXANTA-SET EUROS AMB SIS CÈNTIMS
<b>10 ALTRES</b>			
10.1	u Seguretat i salut	4.446,16	QUATRE MIL QUATRE-CENTS QUARANTA-SIS EUROS AMB SETZE CÈNTIMS
10.2	u Control de qualitat	2.223,05	DOS MIL DOS-CENTS VINT-I-TRES EUROS AMB CINC CÈNTIMS

Quadre de preus nº 1

Febrer de 2024

## QUADRE DE PREUS nº2

Quadre de preus nº 2

Nº	Designació	Import	
		Parcial (Euros)	Total (Euros)
<b>1 ENDERROCS</b>			
1.1	m Tall en paviment de formigó de 15 cm de fondària com a mínim, amb màquina tallajunts amb disc de diamant, per a delimitar la zona a demolir		
	<i>Mà d'obra</i>	5,59	
	<i>Maquinària</i>	2,19	
	<i>Mitjans auxiliars</i>	0,08	
	<i>3 % Costos indirectes</i>	0,24	
			8,10
1.2	m2 Demolició de paviment de mescla bituminosa de fins a 10 cm de gruix, d'amplària més de 2 m amb retroexcavadora amb martell trencador i càrrega sobre camió amb mitjans mecànics		
	<i>Maquinària</i>	3,41	
	<i>3 % Costos indirectes</i>	0,10	
			3,51
1.3	m2 Demolició de paviment de formigó, de fins a 15 cm de gruix i fins a 2 m d'amplària amb retroexcavadora petita amb martell trencador i càrrega sobre camió		
	<i>Maquinària</i>	6,16	
	<i>3 % Costos indirectes</i>	0,18	
			6,34
1.4	m Demolició de vorada i rigola, inclòs la base, col·locada sobre formigó, amb martell trencador muntat sobre retroexcavadora i càrrega manual i mecànica de runa sobre camió o contenidor		
	<i>Maquinària</i>	3,86	
	<i>3 % Costos indirectes</i>	0,12	
			3,98
1.5	u Tala d'arbres, extracció de la soca. Inclòs càrrega i transport del tronc, les branques i soca i transport a abocador.		
	<i>Mà d'obra</i>	47,69	
	<i>Maquinària</i>	33,69	
	<i>3 % Costos indirectes</i>	2,44	
			83,82
1.6	u Demolició d'embornal de 70x30x85 cm, de parets de 30 cm de maó, amb mitjans mecànics i càrrega sobre camió		
	<i>Maquinària</i>	7,57	
	<i>3 % Costos indirectes</i>	0,23	
			7,80
1.7	u Desmuntatge de llumenera, columna exterior, accessoris i elements de subjecció, de fins a 10 m d'alçària, com a màxim, enderroc de fonament de formigó a mà i amb martell trencador sobre retroexcavadora, aplec per a posterior aprofitament i càrrega manual i mecànica de runa sobre camió o contenidor		
	<i>Mà d'obra</i>	18,39	
	<i>Maquinària</i>	100,51	
	<i>Mitjans auxiliars</i>	0,28	
	<i>3 % Costos indirectes</i>	3,58	
			122,76
1.8	u Desmuntatge d'element merquesina d'autobus, amb mitjans manuals i mecànics i aplec de materials per a la seva reutilització, sense incloure embalatges.		
	<i>Mà d'obra</i>	86,76	
	<i>Maquinària</i>	114,59	
	<i>Mitjans auxiliars</i>	1,30	
	<i>3 % Costos indirectes</i>	6,08	
			208,73
1.9	u Arrencada de pal per a senyal amb mitjans manuals i càrrega manual de runa sobre camió o contenidor		
	<i>Mà d'obra</i>	8,83	
	<i>Maquinària</i>	1,21	
	<i>Mitjans auxiliars</i>	0,13	
	<i>3 % Costos indirectes</i>	0,31	
			10,48

Quadre de preus nº 2

Nº	Designació	Import	
		Parcial (Euros)	Total (Euros)
1.10	m3 Càrrega i transport de residus a centre de reciclatge, a monodipòsit, a abocador específic o a centre de recollida i transferència, amb un recorregut de fins a 10 km, amb camió de 7 t, carregat amb mitjans mecànics		
	<i>Maquinària</i>	4,07	
	<i>3 % Costos indirectes</i>	0,12	
			4,19
1.11	m3 Disposició controlada a monodipòsit sense bàscula, de runa		
	<i>Materials</i>	13,20	
	<i>3 % Costos indirectes</i>	0,40	
			13,60
1.12	u Col·locació de bastiment i tapa quadrada de fosa dúctil de pericó de serveis, recolzada, col·locat amb morter		
	<i>Mà d'obra</i>	21,96	
	<i>Materials</i>	0,77	
	<i>Mitjans auxiliars</i>	0,33	
	<i>3 % Costos indirectes</i>	0,69	
			23,75
<b>2 MOVIMENT DE TERRES</b>			
2.1	m3 Excavació per a caixa de paviment en terreny compacte (SPT 20-50), realitzada amb pala excavadora i càrrega directa sobre camió, en entorn urbà sense dificultat de mobilitat, en voreres <= 3 m d'amplària o calçada/plataforma única <= 7 m d'amplària, amb afectació per serveis o elements de mobiliari urbà, en actuacions de 0.2 a 2 m3		
	<i>Maquinària</i>	7,49	
	<i>3 % Costos indirectes</i>	0,22	
			7,71
2.2	m2 Repàs i piconatge de sòl després dels enderroc per deixar l'esplanada, amb compactació del 95% PM		
	<i>Mà d'obra</i>	1,30	
	<i>Maquinària</i>	0,76	
	<i>Mitjans auxiliars</i>	0,02	
	<i>3 % Costos indirectes</i>	0,06	
			2,14
2.3	m3 Transport de terres a instal·lació autoritzada, amb camió de 12 t i temps d'espera per a la càrrega amb mitjans mecànics, amb un recorregut de més de 2 i fins a 5 km		
	<i>Maquinària</i>	2,34	
	<i>3 % Costos indirectes</i>	0,07	
			2,41
2.4	u Obertura de cata de 1,00x1,00 ml sobre formigó/asfalt/vorera.		
	<i>Mà d'obra</i>	65,10	
	<i>Maquinària</i>	130,54	
	<i>Mitjans auxiliars</i>	0,98	
	<i>3 % Costos indirectes</i>	5,90	
			202,52
2.5	m Rasa de 0,6X0,71m per conducció d'aigua potable en entorn urbà amb dificultat de mobilitat, en voreres < 5 m d'amplària, amb afectació per serveis o elements de mobiliari urbà, inclosa excavació en qualsevol terreny, sorra, banda senyalitzadora i replé.		
	<i>Mà d'obra</i>	1,06	
	<i>Maquinària</i>	7,83	
	<i>Materials</i>	7,70	
	<i>Mitjans auxiliars</i>	0,02	
	<i>3 % Costos indirectes</i>	0,50	
			17,11
<b>3 SANEJAMENT</b>			
3.1	m3 Excavació de rasa per a pas d'instal·lacions fins a 1 m de fondària, en terreny compacte (SPT 20-50), realitzada amb retroexcavadora i amb les terres deixades a la vora		
	<i>Maquinària</i>	7,47	
	<i>3 % Costos indirectes</i>	0,22	
			7,69

Quadre de preus nº 2			
Nº	Designació	Import	
		Parcial (Euros)	Total (Euros)
3.2	m3 Rebliment i piconatge de rasa d'amplària fins a 0,6 m, amb el 50% de sorra i el 50% de terra de la pròpia excavació, en tongades de gruix de fins a 25 cm, utilitzant picó vibrant, amb compactació del 95% PM <i>Mà d'obra</i> <i>Maquinària</i> <i>Mitjans auxiliars</i> <i>3 % Costos indirectes</i>	4,49 4,02 0,07 0,26	8,84
3.3	m3 Transport de terres a instal·lació autoritzada, amb camió de 12 t i temps d'espera per a la càrrega amb mitjans mecànics, amb un recorregut de més de 2 i fins a 5 km <i>Maquinària</i> <i>3 % Costos indirectes</i>	2,34 0,07	2,41
3.4	m3 Càrrega amb mitjans mecànics i transport de terres no contaminades a obra exterior o centre de valorització, amb camió de 20 t, amb un recorregut de fins a 15 km <i>Maquinària</i> <i>3 % Costos indirectes</i>	4,21 0,13	4,34
3.5	m Claveguera amb tub de paret estructurada per a sanejament soterrat sense pressió, de polietilè, diàmetre nominal DN 200, classe de rigidesa anular SN 8 (rigidesa anular 8 kN/m <sup>2</sup> ), de superfícies interna llisa i externa perfilada de tipus B, codi d'àrea d'aplicació U, fabricació segons norma UNE-EN 13476-3, unió mitjançant maniguet extruït i junt elastomèric d'estanquitat, col·locat al fons de la rasa sobre llit de sorra de 10 cm de gruix, inclòs el reblert del recolzament del tub, en entorn urbà amb dificultat de mobilitat, en voreres <= 3 m d'amplària, amb afectació per serveis o elements de mobiliari urbà. Inclou part proporcional a la xarxa existent i embornal. <i>Mà d'obra</i> <i>Materials</i> <i>Mitjans auxiliars</i> <i>3 % Costos indirectes</i>	19,59 8,43 0,29 0,85	29,16
3.6	u Caixa per a embornal de 70x30x85 cm, amb parets de 15 cm de gruix de formigó HM-20/P/20/I sobre solera de 15 cm de formigó HM-20/P/20/I <i>Mà d'obra</i> <i>Materials</i> <i>Mitjans auxiliars</i> <i>3 % Costos indirectes</i>	71,08 32,53 1,07 3,14	107,82
3.7	u Bastiment i reixa practicable per a embornal, de fosa grisa de 800x364x50 mm exteriors i 52 kg de pes, col·locat amb morter <i>Mà d'obra</i> <i>Materials</i> <i>Mitjans auxiliars</i> <i>3 % Costos indirectes</i>	15,56 69,29 0,23 2,55	87,63
3.8	u Solera de formigó HA-25/P/20/I, d'1,0 m de diàmetre i de 10 cm de gruix, lleugerament armada amb una malla electrosoldada ME 30x15 cm, D:4-4 mm, B 500 T, en una quantia d'1,017 kg d'acer per m <sup>2</sup> , per a pou de registre <i>Mà d'obra</i> <i>Materials</i> <i>Mitjans auxiliars</i> <i>3 % Costos indirectes</i>	11,47 8,22 0,17 0,60	20,46
3.9	m Paret per a pou circular de D= 100 cm, de peces prefabricades de formigó, col·locades amb morter de ciment 1:4 <i>Mà d'obra</i> <i>Maquinària</i> <i>Materials</i> <i>Mitjans auxiliars</i> <i>3 % Costos indirectes</i>	22,39 7,06 69,29 0,33 2,97	102,05

Quadre de preus nº 2			
Nº	Designació	Import	
		Parcial (Euros)	Total (Euros)
3.10	u Bastiment i tapa per a pou de registre de fosa grisa, de diàmetre 70 cm i 145 kg de pes col·locat amb morter <i>Mà d'obra</i> <i>Materials</i> <i>Mitjans auxiliars</i> <i>3 % Costos indirectes</i>	18,23 72,29 0,27 2,72	93,51
3.11	m Claveguera amb tub de paret estructurada per a sanejament soterrat sense pressió, de polietilè, diàmetre nominal DN 630, classe de rigidesa anular SN 8 (rigidesa anular 8 kN/m <sup>2</sup> ), de superfícies interna llisa i externa perfilada de tipus B, codi d'àrea d'aplicació U, fabricació segons norma UNE-EN 13476-3, unió mitjançant maniguet extruït i junt elastomèric d'estanquitat, col·locat al fons de la rasa sobre llit de sorra de 10 cm de gruix, inclòs el reblert del recolzament del tub, en entorn urbà amb dificultat de mobilitat, en voreres <= 3 m d'amplària, amb afectació per serveis o elements de mobiliari urbà. Inclou part proporcional a la xarxa existent i embornal. <i>Mà d'obra</i> <i>Materials</i> <i>Mitjans auxiliars</i> <i>3 % Costos indirectes</i>	19,10 87,37 0,29 3,20	109,96
3.12	m Recobriments protector exterior per a clavegueres de tub de polietilè de diàmetre 60 cm, amb 15 cm de formigó HNE20/P/20 <i>Mà d'obra</i> <i>Materials</i> <i>Mitjans auxiliars</i> <i>3 % Costos indirectes</i>	7,07 30,19 0,11 1,12	38,49
3.13	u Connexió de la nova canonada al pou existent, consistent en foredar la paret el pou existent, col·locació de tub i reparació de paret. <i>Sense descomposició</i> <i>3 % Costos indirectes</i>	298,00 8,94	306,94
3.14	u Pericó de 55x55x70 cm, amb parets de 15 cm de gruix de formigó en massa HM - 20 / B / 20 / X0 amb una quantitat de ciment de 200 kg/m <sup>3</sup> i relació aigua ciment =< 0.6 i solera de formigó, sobre llit de sorra <i>Mà d'obra</i> <i>Materials</i> <i>Mitjans auxiliars</i> <i>3 % Costos indirectes</i>	62,23 39,70 0,93 3,09	105,95
3.15	u Bastiment i tapa quadrat de fosa dúctil, per a pericó de serveis, recolzada, pas lliure de 500x500 mm i classe B125 segons norma UNE-EN 124, col·locat amb morter, en entorn urbà amb dificultat de mobilitat, en voreres > 3 i <= 5 m d'amplària o calçada/plataforma única > 7 i <= 12 m d'amplària, sense afectació per serveis o elements de mobiliari urbà, en actuacions de fins a 1 u <i>Materials</i> <i>3 % Costos indirectes</i>	61,01 1,83	62,84
<b>4 PAVIMENTS</b>			
4.1	m3 Base de tot-u artificial, amb estesa i piconatge del material al 95% del PM <i>Mà d'obra</i> <i>Maquinària</i> <i>Materials</i> <i>Mitjans auxiliars</i> <i>3 % Costos indirectes</i>	1,09 9,43 18,27 0,02 0,86	29,67
4.2	m3 Base de formigó (CE, EHE) formigó en massa HM - 20 / B / 20 / X0 amb una quantitat de ciment de 200 kg/m <sup>3</sup> i relació aigua ciment =< 0.6, abocat des de camió amb estesa i vibratge manual, amb acabat reglejat <i>Mà d'obra</i> <i>Maquinària</i> <i>Materials</i> <i>Mitjans auxiliars</i> <i>3 % Costos indirectes</i>	13,18 0,68 101,78 0,20 3,48	119,32

Quadre de preus nº 2			
Nº	Designació	Import	
		Parcial (Euros)	Total (Euros)
4.3	m3 Base per a rigola de formigó no estructural de 15 N/mm2 de resistència mínima a compressió, abocat des de camió i acabat reglejat <i>Mà d'obra</i> <i>Maquinària</i> <i>Materials</i> <i>Mitjans auxiliars</i> <i>3 % Costos indirectes</i>	17,57 0,27 67,34 0,26 2,56	88,00
4.4	m Rigola de 20 cm d'amplària amb peces de morter de ciment bicapa d'àrid reciclat de color blanc, de 20x20x8 cm, col·locades amb morter i rejuntades amb beurada de ciment blanc <i>Mà d'obra</i> <i>Maquinària</i> <i>Materials</i> <i>Mitjans auxiliars</i> <i>3 % Costos indirectes</i>	6,30 0,10 5,39 0,09 0,36	12,24
4.5	m Vorada recta de formigó, doble capa, amb secció normalitzada de calçada T2 de 25x15 cm segons UNE 127340, de classe climàtica B, classe resistent a l'abració H i classe resistent a flexió U (R-6 MPa) segons UNE-EN 1340, col·locada sobre base de formigó no estructural de 15 N/mm2 de resistència mínima a compressió i de 10 a 20 cm d'alçària, i rejuntada amb morter <i>Mà d'obra</i> <i>Materials</i> <i>Mitjans auxiliars</i> <i>3 % Costos indirectes</i>	15,63 8,31 0,23 0,73	24,90
4.6	m Vorada corba de formigó, monocapa, amb secció normalitzada de calçada C5 25x15 cm, segons UNE 127340, de classe climàtica B, classe resistent a l'abració H i classe resistent a flexió T (R-5 MPa) segons UNE-EN 1340, col·locada sobre base de formigó d'ús no estructural HNE-15 i de 20 a 25 cm d'alçària, i rejuntada amb morter <i>Mà d'obra</i> <i>Materials</i> <i>Mitjans auxiliars</i> <i>3 % Costos indirectes</i>	17,27 29,04 0,26 1,40	47,97
4.7	m3 Paviment de formigó HM-30/B/10/I+E de consistència tova, grandària màxima del granulat 10 mm, escampat des de camió, estesa i vibratge mecànic, amb acabat desactivat superficial. inclou part proporcional de de remat vilesat, execució de rampes i tall de juntes. <i>Mà d'obra</i> <i>Maquinària</i> <i>Materials</i> <i>Mitjans auxiliars</i> <i>3 % Costos indirectes</i>	9,54 2,93 115,76 0,14 3,85	132,22
4.8	m2 Paviment de panot per a pas de vianants de color blanc amb tacs de 20x20x4 cm, col·locat a truc de maceta amb morter mixt 1:0,5:4 i beurada de color amb ciment blanc de ram de paleta <i>Mà d'obra</i> <i>Maquinària</i> <i>Materials</i> <i>Mitjans auxiliars</i> <i>3 % Costos indirectes</i>	23,45 0,04 17,72 0,35 1,25	42,82
4.9	m2 Paviment de panot per a vorera de color de 25x25x2,5 cm, classe 1a, preu alt, sobre suport de 3 cm de morter amb additiu, col·locat a truc de maceta amb morter mixt 1:2:10 i beurada de color amb ciment blanc de ram de paleta <i>Mà d'obra</i> <i>Maquinària</i> <i>Materials</i> <i>Mitjans auxiliars</i> <i>3 % Costos indirectes</i>	19,08 0,08 20,19 0,28 1,19	40,79

Quadre de preus nº 2			
Nº	Designació	Import	
		Parcial (Euros)	Total (Euros)
4.10	m2 Paviment de peça de formigó del marca Breinco tipus malla o similar per a formació d'un paviment amb gespa, de gruix 12 cm, sobre llit de sorra de 10 cm de gruix, rebliment de junts amb sorra fina i compactació del paviment acabat <i>Mà d'obra</i> <i>Maquinària</i> <i>Materials</i> <i>Mitjans auxiliars</i> <i>3 % Costos indirectes</i>	10,19 0,14 34,15 0,15 1,34	45,97
4.11	m2 Reposició de paviment de mescla bituminosa contínua en calent tipus AC 22 surf B 35/50 D, amb betum asfàltic de penetració, de granulometria densa per a capa de trànsit i granulat granític, de 10 cm de gruix, estesa i compactada manualment <i>Mà d'obra</i> <i>Maquinària</i> <i>Materials</i> <i>Mitjans auxiliars</i> <i>3 % Costos indirectes</i>	13,96 1,16 15,31 0,21 0,92	31,56
4.12	m3 paviment de sauló, amb estesa i piconatge del material al 98 % del PM <i>Mà d'obra</i> <i>Maquinària</i> <i>Materials</i> <i>Mitjans auxiliars</i> <i>3 % Costos indirectes</i>	1,09 7,17 19,13 0,02 0,82	28,23
4.13	m2 Paviment de peça de formigó del marca Breinco tipus malla o similar per a formació d'un paviment amb gespa, de gruix 12 cm, sobre llit de sorra de 10 cm de gruix, rebliment de junts amb sorra fina i compactació del paviment acabat <i>Mà d'obra</i> <i>Maquinària</i> <i>Materials</i> <i>Mitjans auxiliars</i> <i>3 % Costos indirectes</i>	10,19 0,14 34,15 0,15 1,34	45,97
4.14	m Gual de peces de formigó, monocapa, 25x28 cm, col·locat sobre base de formigó HM-20/P/40/I de 20 a 25 cm d'alçària i rejuntat amb morter mixt 1:2:10 amb pòrtland amb filler calcari, elaborat amb formigonera de 165 l <i>Sense descomposició</i> <i>3 % Costos indirectes</i>	31,75 0,95	32,70
<b>5 ENLLUMENAT</b>			
5.1	ML Rasa de 0,8X0,5m per canalització enllumenat públic sota calçada, d'un a tres circuits, inclosa excavació en qualsevol tipus de terreny (inclòs roca), sorra, tub PVC D125, banda senyalitzadora i replé. <i>Mà d'obra</i> <i>Maquinària</i> <i>Materials</i> <i>3 % Costos indirectes</i>	5,58 5,17 2,41 0,39	13,55
5.2	ML Rasa de 0,8X0,5m per canalització enllumenat públic sota calçada, d'un a tres circuits, inclosa excavació en qualsevol tipus de terreny (inclòs roca), sorra, tub PVC D125, formigó, banda senyalitzadora i replé. <i>Mà d'obra</i> <i>Maquinària</i> <i>Materials</i> <i>3 % Costos indirectes</i>	6,21 5,17 6,19 0,53	18,10
5.3	u Pericó de 38x38x55 cm, amb parets de 15 cm de gruix de formigó HM-20/P/20/I i solera formigó, sobre llit de sorra <i>Mà d'obra</i> <i>Materials</i> <i>Mitjans auxiliars</i> <i>3 % Costos indirectes</i>	57,18 15,90 0,86 2,22	76,16

Quadre de preus nº 2			
Nº	Designació	Import	
		Parcial (Euros)	Total (Euros)
5.4	u Bastiment i tapa quadrada de fosa dúctil, per a pericó de serveis, recolzada, pas lliure de 400x400 mm i classe B125 segons norma UNE-EN 124, col.locat amb morter		
	<i>Mà d'obra</i>	16,70	
	<i>Materials</i>	20,27	
	<i>Mitjans auxiliars</i>	0,25	
	<i>3 % Costos indirectes</i>	1,12	
			38,34
5.5	m Conductor de coure nu, unipolar de secció 1x35 mm <sup>2</sup> , muntat superficialment		
	<i>Mà d'obra</i>	6,43	
	<i>Materials</i>	1,99	
	<i>Mitjans auxiliars</i>	0,10	
	<i>3 % Costos indirectes</i>	0,26	
			8,78
5.6	m Cable amb conductor de coure de tensió assignada 0,6/1 kV, de designació RV-K, construcció segons norma UNE 21123-2, tetrapolar, de secció 4x6 mm <sup>2</sup> , amb coberta del cable de PVC, classe de reacció al foc Eca segons la norma UNE-EN 50575, col.locat en tub		
	<i>Mà d'obra</i>	2,08	
	<i>Materials</i>	3,75	
	<i>Mitjans auxiliars</i>	0,03	
	<i>3 % Costos indirectes</i>	0,18	
			6,04
5.7	m Cable amb conductor de coure de tensió assignada 0,6/1 kV, de designació RV-K, construcció segons norma UNE 21123-2, tetrapolar, de secció 4x10 mm <sup>2</sup> , amb coberta del cable de PVC, classe de reacció al foc Eca segons la norma UNE-EN 50575, col.locat en tub		
	<i>Mà d'obra</i>	2,08	
	<i>Materials</i>	5,68	
	<i>Mitjans auxiliars</i>	0,03	
	<i>3 % Costos indirectes</i>	0,23	
			8,02
5.8	u Piqueta de connexió a terra d'acer, amb recobriments de coure 300 µm de gruix, de 2500 mm llargària de 17,3 mm de diàmetre, clavada a terra		
	<i>Mà d'obra</i>	13,84	
	<i>Materials</i>	29,90	
	<i>Mitjans auxiliars</i>	0,21	
	<i>3 % Costos indirectes</i>	1,32	
			45,27
5.9	u Col.locació de columna existent de planxa d'acer galvanitzat, de forma troncocònica, coronament sense platina, amb base platina i porta, segons norma UNE-EN 40-5, col.locada sobre dau de formigó		
	<i>Mà d'obra</i>	33,06	
	<i>Maquinària</i>	46,26	
	<i>Materials</i>	80,40	
	<i>Mitjans auxiliars</i>	0,50	
	<i>3 % Costos indirectes</i>	4,81	
			165,03
5.10	u Llum LED per a vial de distribució asimètrica amb cos alumini fos, equipat amb mòduls LED estancs amb grau de protecció IP-66 i IK08, i un dispositiu d'alimentació i control no regulable de 32 W de potència total, flux lluminós 9650 lm, temperatura de color 4000 K, vida útil >= 83000 h, aïllament elèctric classe I, amb accessori per fixar vertical i acoblat a l'extrem del suport		
	<i>Mà d'obra</i>	18,30	
	<i>Materials</i>	331,77	
	<i>Mitjans auxiliars</i>	0,27	
	<i>3 % Costos indirectes</i>	10,51	
			360,85
<b>6 TELECOMUNICACIONS</b>			
6.1	M Rasa de 0,45 X 0,90 per conducció de canalització de telefon. Inclòs excavació en qualsevol tipus de terreny (inclòs roca), formigonat i replè de terres (2 tubs de P.V.C. D110 formigonat)		
	<i>Mà d'obra</i>	0,62	
	<i>Maquinària</i>	3,68	
	<i>Materials</i>	12,11	
	<i>3 % Costos indirectes</i>	0,49	
			16,90

Quadre de preus nº 2			
Nº	Designació	Import	
		Parcial (Euros)	Total (Euros)
6.2	M Rasa de 0,45 X 0,90 per conducció de canalització de telefon. Inclòs excavació en qualsevol tipus de terreny (inclòs roca), formigonat i replè de terres (3 tubs de P.V.C. D110 formigonat)		
	<i>Mà d'obra</i>	0,62	
	<i>Maquinària</i>	3,68	
	<i>Materials</i>	16,90	
	<i>3 % Costos indirectes</i>	0,64	
			21,84
6.3	M Rasa de 0,45 X 0,90 per conducció de canalització de telefon. Inclòs excavació en qualsevol tipus de terreny (inclòs roca), formigonat i replè de terres (4 tubs de P.V.C. D110 formigonat)		
	<i>Mà d'obra</i>	0,62	
	<i>Maquinària</i>	3,68	
	<i>Materials</i>	19,17	
	<i>3 % Costos indirectes</i>	0,70	
			24,17
6.4	u Pericó per a Telefonica tipus M DE 65 x 65 x 63 cm exteriors amb parets de 15cm de gruix de formigó H-100, sobre solera de 10 cm de formigó H-100.		
	<i>Mà d'obra</i>	43,96	
	<i>Materials</i>	18,87	
	<i>Mitjans auxiliars</i>	0,66	
	<i>3 % Costos indirectes</i>	1,90	
			65,39
6.5	u Bastiment i tapa quadrada de fosa dúctil, per a pericó de serveis, recolzada, pas lliure de 500x500 mm i classe C250 segons norma UNE-EN 124, col.locat amb morter		
	<i>Mà d'obra</i>	19,06	
	<i>Materials</i>	37,51	
	<i>Mitjans auxiliars</i>	0,29	
	<i>3 % Costos indirectes</i>	1,71	
			58,57
6.6	UT Pericó de Telefonica tipus H de 80 x 70 x 80 cm de mides interiors, prefabricada de formigó amb parets de 15 cm de gruix i solera de 15 cm de gruix sobre llit de sorra, inclou recrescut necessari per adaptar-la a la vorera.		
	<i>Mà d'obra</i>	175,32	
	<i>Maquinària</i>	18,67	
	<i>Materials</i>	320,93	
	<i>3 % Costos indirectes</i>	15,45	
			530,37
6.7	u Bastiment i tapa quadrat de fosa dúctil, per a pericó de serveis, recolzada, pas lliure de 700x700 mm i classe B125 segons norma UNE-EN 124, col.locat amb morter		
	<i>Mà d'obra</i>	20,01	
	<i>Materials</i>	157,14	
	<i>Mitjans auxiliars</i>	0,30	
	<i>3 % Costos indirectes</i>	5,32	
			182,77
<b>7 JARDINERIA (ACONDICIONAMENT TERRENY I PLANTACIO)</b>			
7.1	m3 Terra vegetal de jardineria de categoria mitja, amb una conductivitat elèctrica menor d'1,2 dS/m, segons NTJ 07A, subministrada en sacs de 0,8 m3 i escampada amb retroexcavadora petita i mitjans manuals		
	<i>Mà d'obra</i>	7,38	
	<i>Maquinària</i>	5,95	
	<i>Materials</i>	11,10	
	<i>Mitjans auxiliars</i>	0,11	
	<i>3 % Costos indirectes</i>	0,74	
			25,28
7.2	m2 Rasclada del terreny per a obtenir el perfil d'acabat, amb mitjans manuals		
	<i>Mà d'obra</i>	0,41	
	<i>Mitjans auxiliars</i>	0,01	
	<i>3 % Costos indirectes</i>	0,01	
			0,43



Quadre de preus nº 2			
Nº	Designació	Import	
		Parcial (Euros)	Total (Euros)
7.3	ha Condicionament del sòl amb esmena mineral silícico-fosfòrica, amb una dosificació de 900 kg/ha, amb tractor sobre pneumàtics amb adobadora amb 1 plat centrífug, en un pendent inferior a 15 °		
	<i>Mà d'obra</i>	7,78	
	<i>Maquinària</i>	0,15	
	<i>Materials</i>	3.049,20	
	<i>Mitjans auxiliars</i>	0,12	
	<i>3 % Costos indirectes</i>	91,72	
			3.148,97
7.4	u Plantació d'arbre amb pa de terra o contenidor, de 1.5 a 3.5 m d'alçària de tronc i capçada, excavació de clot de plantació de 100x100x80 cm amb mitjans mecànics, en un pendent inferior al 25 %, reblert del clot amb substitució parcial del 30% de terra de l'excavació per sorra rentada i compost (70%-30%), primer reg i càrrega de les terres sobrants a camió		
	<i>Mà d'obra</i>	15,89	
	<i>Maquinària</i>	29,49	
	<i>Materials</i>	13,05	
	<i>Mitjans auxiliars</i>	0,24	
	<i>3 % Costos indirectes</i>	1,76	
			60,43
7.5	u Subministrament Acer Campestre (auró blanc) de perímetre de 18 a 20 cm, amb pa de terra de diàmetre mínim 57 cm i profunditat mínima 39,9 cm segons fórmules NTJ		
	<i>Materials</i>	105,63	
	<i>3 % Costos indirectes</i>	3,17	
			108,80
7.6	u Subministrament Liquidambar styraciflua (liquidàmbur) de perímetre de 20 a 25 cm, amb pa de terra de diàmetre mínim 82,5 cm i profunditat mínima 57,75 cm segons fórmules NTJ		
	<i>Materials</i>	235,79	
	<i>3 % Costos indirectes</i>	7,07	
			242,86
7.7	u Subministrament Prunus Subhirtella "Autumnalis" (cirerer de tardor) de perímetre de 20 a 25 cm, amb pa de terra de diàmetre mínim 82,5 cm i profunditat mínima 57,75 cm segons fórmules NTJ		
	<i>Materials</i>	201,48	
	<i>3 % Costos indirectes</i>	6,04	
			207,52
7.8	m2 Implantació de gespa per rizosembrar de forma manual, utilitzant placa de gespa tipus Standard C4, amb la primera sega inclosa		
	<i>Mà d'obra</i>	7,26	
	<i>Maquinària</i>	0,04	
	<i>Materials</i>	0,83	
	<i>Mitjans auxiliars</i>	0,11	
	<i>3 % Costos indirectes</i>	0,25	
			8,49
<b>8 REG</b>			
8.1	ML Rasa de 0,6X1,1m per conducció d'aigua potable inclosa excavació en qualsevol terreny (inclòs roca), sorra, banda senyalitzadora i replé.		
	<i>Mà d'obra</i>	0,65	
	<i>Maquinària</i>	2,06	
	<i>Materials</i>	4,32	
	<i>3 % Costos indirectes</i>	0,21	
			7,24
8.2	m Tub de polietilè de designació PE 40, de 32 mm de diàmetre nominal, de 10 bar de pressió nominal, sèrie SDR 7,4, UNE-EN 12201-2, connectat a pressió col·locat al fons de la rasa		
	<i>Mà d'obra</i>	3,66	
	<i>Materials</i>	0,87	
	<i>Mitjans auxiliars</i>	0,05	
	<i>3 % Costos indirectes</i>	0,14	
			4,72
8.3	u Pericó rectangular de polirpopilè, per instal·lacions de reg, de 67x48x32 cm, amb tapa amb cargol per tancar col·locada sobre llit de grava, i reblert de terra lateral		
	<i>Mà d'obra</i>	14,71	
	<i>Materials</i>	43,32	
	<i>Mitjans auxiliars</i>	0,22	
	<i>3 % Costos indirectes</i>	1,75	
			60,00

Quadre de preus nº 2			
Nº	Designació	Import	
		Parcial (Euros)	Total (Euros)
8.4	u Boca de reg amb cos de fosa, rosca d'entrada d'1"1/2 i ràcord de connexió tipus Barcelona de 45 mm de diàmetre, pericó i tapa de fosa, vàlvula de tancament amb junt EPDM i amb petit material metàl·lic per a connexió amb la canonada, instal·lada		
	<i>Mà d'obra</i>	40,19	
	<i>Materials</i>	171,40	
	<i>Mitjans auxiliars</i>	0,60	
	<i>3 % Costos indirectes</i>	6,37	
			218,56
8.5	u Programador de reg amb alimentació a 24 V, no codificable, no ampliable i no centralitzable, per a un nombre màxim de 4 estacions, muntat superficialment, connectat a la xarxa d'alimentació, als aparells de control, als elements governats, programat i comprovat		
	<i>Mà d'obra</i>	22,45	
	<i>Materials</i>	62,58	
	<i>Mitjans auxiliars</i>	0,56	
	<i>3 % Costos indirectes</i>	2,57	
			88,16
8.6	u Cònsola de programació via radio		
	<i>Mà d'obra</i>	20,90	
	<i>Materials</i>	245,41	
	<i>Mitjans auxiliars</i>	0,52	
	<i>3 % Costos indirectes</i>	8,00	
			274,83
8.7	u Col·lector per a grup de 4 electrovàlvules, d'1" de diàmetre, connectat a canonada d'alimentació		
	<i>Mà d'obra</i>	20,95	
	<i>Materials</i>	9,76	
	<i>Mitjans auxiliars</i>	0,31	
	<i>3 % Costos indirectes</i>	0,93	
			31,95
8.8	u Anella per a reg per degoteig amb tub de 16 mm de diàmetre, amb degoters autocompensats integrats cada 33 cm, amb un diàmetre de l'anella de 100 cm, amb el tub introduït dins d'un tub corrugat perforat de 50 mm de diàmetre, soterrada 10 cm, amb l'obertura i el tancament de la rasa inclosos		
	<i>Mà d'obra</i>	6,79	
	<i>Materials</i>	7,92	
	<i>Mitjans auxiliars</i>	0,17	
	<i>3 % Costos indirectes</i>	0,45	
			15,33
8.9	u Electrovàlvula per a instal·lació de reg, d'1"1/2 de diàmetre, de material plàstic, amb solenoide de 24 V, per a una pressió màxima de 16 bar, amb regulador de cabal, connectada a les xarxes elèctrica i d'aigua amb connectors estancs		
	<i>Mà d'obra</i>	28,10	
	<i>Materials</i>	70,41	
	<i>Mitjans auxiliars</i>	0,42	
	<i>3 % Costos indirectes</i>	2,97	
			101,90
<b>9 SENYALITZACIÓ I MOBILIARI URBÀ</b>			
9.1	u Placa circular per a senyals de trànsit, d'alumini anoditzat, de 60 cm de diàmetre, acabada amb làmina retrorreflectora classe RA2, fixada mecànicament		
	<i>Mà d'obra</i>	11,85	
	<i>Maquinària</i>	2,31	
	<i>Materials</i>	64,26	
	<i>Mitjans auxiliars</i>	0,18	
	<i>3 % Costos indirectes</i>	2,36	
			80,96
9.2	u Placa octogonal per a senyals de trànsit, d'alumini anoditzat, de 60 cm de diàmetre, acabada amb làmina retrorreflectora classe RA2, fixada mecànicament		
	<i>Mà d'obra</i>	11,85	
	<i>Maquinària</i>	2,31	
	<i>Materials</i>	70,17	
	<i>Mitjans auxiliars</i>	0,18	
	<i>3 % Costos indirectes</i>	2,54	
			87,05

Quadre de preus nº 2			
Nº	Designació	Import	
		Parcial (Euros)	Total (Euros)
9.3	u Placa triangular per a senyals de trànsit, d'alumini anoditzat, de 70 cm de costat, acabada amb pintura no reflectora, fixada mecànicament		
	<i>Mà d'obra</i>	15,67	
	<i>Materials</i>	38,35	
	<i>Mitjans auxiliars</i>	0,24	
	<i>3 % Costos indirectes</i>	1,63	
			55,89
9.4	m Suport rectangular de tub d'acer galvanitzat de 80x40x2 mm, col·locat a terra formigonat		
	<i>Mà d'obra</i>	3,70	
	<i>Maquinària</i>	0,04	
	<i>Materials</i>	9,54	
	<i>Mitjans auxiliars</i>	0,06	
	<i>3 % Costos indirectes</i>	0,40	
			13,72
9.5	m2 Pintat sobre paviment de faixes superficials, amb pintura reflectora i microesferes de vidre, amb màquina d'accionament manual		
	<i>Mà d'obra</i>	3,09	
	<i>Maquinària</i>	1,16	
	<i>Materials</i>	4,36	
	<i>Mitjans auxiliars</i>	0,05	
	<i>3 % Costos indirectes</i>	0,26	
			8,92
9.6	m Pintat sobre paviment de marca vial longitudinal discontinua per a ús permanent i retrorreflectant en sec, tipus P-R, de 15 cm d'amplària i 1/2 de relació pintat/no pintat, amb pintura acrílica de color blanc i microesferes de vidre, aplicada mecànicament mitjançant polvorització		
	<i>Mà d'obra</i>	0,38	
	<i>Maquinària</i>	0,18	
	<i>Materials</i>	0,14	
	<i>Mitjans auxiliars</i>	0,01	
	<i>3 % Costos indirectes</i>	0,02	
			0,73
9.7	u Aparcabicicletes en forma de U d'acer galvanitzat amb acabat Indeterminat, de 750 mm de llargària i 750 mm d'alçària amb capacitat per a 1 bicicleta, fixat mecànicament		
	<i>Mà d'obra</i>	15,73	
	<i>Materials</i>	34,79	
	<i>Mitjans auxiliars</i>	0,39	
	<i>3 % Costos indirectes</i>	1,53	
			52,44
9.8	u Banc senzill de fusta tropical certificada FSC pintat i envernissat, de 200 cm de llargària, amb 18 llistons de 4x4 cm, amb respatllet de fusta, cargols i passadors d'acer inoxidable i suports de fosa, col·locat amb fixacions mecàniques		
	<i>Mà d'obra</i>	55,69	
	<i>Materials</i>	275,62	
	<i>Mitjans auxiliars</i>	1,39	
	<i>3 % Costos indirectes</i>	9,98	
			342,68
9.9	u Col·locació de la mercasina		
	<i>Sense descomposició</i>	1.230,16	
	<i>3 % Costos indirectes</i>	36,90	
			1.267,06
	<b>10 ALTRES</b>		
10.1	u Seguretat i salut		
	<i>Sense descomposició</i>	4.316,66	
	<i>3 % Costos indirectes</i>	129,50	
			4.446,16
10.2	u Control de qualitat		
	<i>Sense descomposició</i>	2.158,30	
	<i>3 % Costos indirectes</i>	64,75	
			2.223,05
	Febrer de 2024		

Quadre de preus nº 2
----------------------

## **MODIFICACIÓ DE DOCUMENTACIÓ ANNEXA**

## ANNEX DE JUSTIFICACIÓ DE PREUS

## Annex de justificació de preus

Nº	Codi	U	Descripció	Total	
<b>1 ENDERROCS</b>					
1.1	F219FFC0	m	Tall en paviment de formigó de 15 cm de fondària com a mínim, amb màquina tallajunts amb disc de diamant, per a delimitar la zona a demolir		
	A0150000	0,249 h	Manobre especialista	22,440	5,59
	C170H000	0,250 h	Màquina tallajunts disc diamant p/paviment	8,764	2,19
	A%AUX001	1,500 %	Despeses auxiliars mà d'obra	5,590	0,08
		3,000 %	Costos indirectes	7,860	0,24
			<b>Preu total per m</b>		<b>8,10</b>
1.2	P2146-DJ2M	m2	Demolició de paviment de mescla bituminosa de fins a 10 cm de gruix, d'amplària més de 2 m amb retroexcavadora amb martell trencador i càrrega sobre camió amb mitjans mecànics		
	C138-00KQ	0,003 h	Pala carregadora s/pneumàtics 15 a 20t	94,824	0,28
	C115-00EE	0,048 h	Retroexcavadora amb martell trencador	65,295	3,13
		3,000 %	Costos indirectes	3,410	0,10
			<b>Preu total per m2</b>		<b>3,51</b>
1.3	F2194AF5	m2	Demolició de paviment de formigó, de fins a 15 cm de gruix i fins a 2 m d'amplària amb retroexcavadora petita amb martell trencador i càrrega sobre camió		
	C1105A00	0,066 h	Retroexcavadora amb martell trencador	70,932	4,68
	C1313330	0,029 h	Retroexcavadora s/pneumàtics 8-10t	51,114	1,48
		3,000 %	Costos indirectes	6,160	0,18
			<b>Preu total per m2</b>		<b>6,34</b>
1.4	PP01	m	Demolició de vorada i rigola, inclòs la base, col·locada sobre formigó, amb martell trencador muntat sobre retroexcavadora i càrrega manual i mecànica de runa sobre camió o contenidor		
	C13C-00LP	0,024 h	Retroexcavadora s/pneumàtics 8 a 10t	52,214	1,25
	C115-00EE	0,040 h	Retroexcavadora amb martell trencador	65,295	2,61
		3,000 %	Costos indirectes	3,860	0,12
			<b>Preu total per m</b>		<b>3,98</b>
1.5	EN08	u	Tala d'arbres, extracció de la soca. Inclòs càrrega i transport del tronc, les branques i soca i transport a abocador.		
	MO02	1,000 h	Oficial 1a forestal	25,990	25,99
	MO01	1,000 h	Ajudant forestal	21,700	21,70
	MATJAR01	0,190 h	Serra mecànica	1,849	0,35
	C1311220	0,500 h	Pala carregadora sobre erugues, mitjana	62,717	31,36
	C1501700	0,060 h	Camió transp.7 t	33,007	1,98
		3,000 %	Costos indirectes	81,380	2,44
			<b>Preu total per u</b>		<b>83,82</b>
1.6	P21G5-54CO	u	Demolició d'embornal de 70x30x85 cm, de parets de 30 cm de maó, amb mitjans mecànics i càrrega sobre camió		
	C13C-00LP	0,145 h	Retroexcavadora s/pneumàtics 8 a 10t	52,214	7,57
		3,000 %	Costos indirectes	7,570	0,23
			<b>Preu total per u</b>		<b>7,80</b>

## Annex de justificació de preus

Nº	Codi	U	Descripció	Total	
1.7	P21DH-8GXG	u	Desmuntatge de llumenera, columna exterior, accessoris i elements de subjecció, de fins a 10 m d'alçària, com a màxim, enderroc de fonament de formigó a mà i amb martell trencador sobre retroexcavadora, aplec per a posterior aprofitament i càrrega manual i mecànica de runa sobre camió o contenidor		
	A0D-0007	0,200 h	Manobre	21,700	4,34
	A0F-000E	0,500 h	Oficial 1a electricista	28,100	14,05
	C150-002W	0,500 h	Camió cistella h=10 a 19m	56,042	28,02
	C152-0039	0,500 h	Camió grua 5t	48,977	24,49
	C13C-00LP	0,169 h	Retroexcavadora s/pneumàtics 8 a 10t	52,214	8,82
	C115-00EE	0,600 h	Retroexcavadora amb martell trencador	65,295	39,18
	A%AUX001	1,500 %	Despeses auxiliars mà d'obra	18,390	0,28
		3,000 %	Costos indirectes	119,180	3,58
			<b>Preu total per u</b>		<b>122,76</b>
1.8	P21Q0-H8EL	u	Desmuntatge d'element merquesina d'autobus, amb mitjans manuals i mecànics i aplec de materials per a la seva reutilització, sense incloure embalatges.		
	A0D-0007	3,998 h	Manobre	21,700	86,76
	C15G-00DB	1,000 h	Grua autopropulsada 60t	114,592	114,59
	A%AUX001	1,500 %	Despeses auxiliars mà d'obra	86,760	1,30
		3,000 %	Costos indirectes	202,650	6,08
			<b>Preu total per u</b>		<b>208,73</b>
1.9	P21B0-HBQX	u	Arrencada de pal per a senyal amb mitjans manuals i càrrega manual de runa sobre camió o contenidor		
	A0D-0007	0,200 h	Manobre	21,700	4,34
	A0E-000A	0,200 h	Manobre especialista	22,440	4,49
	CZ15-H4NI	0,200 h	Grup electrògen de 1-5kVA	2,538	0,51
	C20H-00DN	0,200 h	Martell trenc.man.	3,478	0,70
	A%AUX001	1,500 %	Despeses auxiliars mà d'obra	8,830	0,13
		3,000 %	Costos indirectes	10,170	0,31
			<b>Preu total per u</b>		<b>10,48</b>
1.10	F2R65037	m3	Càrrega i transport de residus a centre de reciclatge, a monodipòsit, a abocador específic o a centre de recollida i transferència, amb un recorregut de fins a 10 km, amb camió de 7 t, carregat amb mitjans mecànics		
	C1311110	0,015 h	Pala carregadora s/,petita,s/,pneumàtics 67kW	51,114	0,77
	C1501700	0,100 h	Camió transp.7 t	33,007	3,30
		3,000 %	Costos indirectes	4,070	0,12
			<b>Preu total per m3</b>		<b>4,19</b>
1.11	F2RA3600	m3	Disposició controlada a monodipòsit sense bàscula, de runa		
	B2RA3600	1,000 m3	Disposic.monodipòsit,sense bàscula runa	13,201	13,20
		3,000 %	Costos indirectes	13,200	0,40
			<b>Preu total per m3</b>		<b>13,60</b>
1.12	FDKZH9B4b	u	Col·locació de bastiment i tapa quadrada de fosa dúctil de pericó de serveis, recolzada, col·locat amb morter		
	A012N000	0,010 h	Oficial 1a d'obra pública	25,990	0,26
	A0140000	1,000 h	Manobre	21,700	21,70
	B0704200	0,030 t	Morter M-4a (4 N/mm2) granel	25,553	0,77
	A%AUX001	1,500 %	Despeses auxiliars mà d'obra	21,960	0,33
		3,000 %	Costos indirectes	23,060	0,69
			<b>Preu total per u</b>		<b>23,75</b>

## Annex de justificació de preus

Nº	Codi	U	Descripció	Total
<b>2 MOVIMENT DE TERRES</b>				
2.1	P2214-I0X2	m3	<b>Excavació per a caixa de paviment en terreny compacte (SPT 20-50), realitzada amb pala excavadora i càrrega directa sobre camió, en entorn urbà sense dificultat de mobilitat, en voreres &lt;= 3 m d'amplària o calçada/plataforma única &lt;= 7 m d'amplària, amb afectació per serveis o elements de mobiliari urbà, en actuacions de 0.2 a 2 m3</b>	
	C139-00LK	0,085 h	Pala excavadora giratoria s/pneumàtics 15 a 20t	88,129
		3,000 %	Costos indirectes	7,490
			<b>Preu total per m3 .....</b>	<b>7,71</b>
2.2	P2241-52SJ	m2	<b>Repàs i piconatge de sòl després dels enderrocats per deixar l'esplanada, amb compactació del 95% PM</b>	
	A0D-0007	0,060 h	Manobre	21,700
	C131-005G	0,011 h	Corró vibratori autopulsat, 12 a 14t	69,072
	A%AUX001	1,500 %	Despeses auxiliars mà d'obra	1,300
		3,000 %	Costos indirectes	2,080
			<b>Preu total per m2 .....</b>	<b>2,14</b>
2.3	P2R3-FIN9	m3	<b>Transport de terres a instal·lació autoritzada, amb camió de 12 t i temps d'espera per a la càrrega amb mitjans mecànics, amb un recorregut de més de 2 i fins a 5 km</b>	
	C154-003M	0,058 h	Camió transp.12 t	40,262
		3,000 %	Costos indirectes	2,340
			<b>Preu total per m3 .....</b>	<b>2,41</b>
2.4	P191-4RPD	u	<b>Obertura de cata de 1,00x1,00 ml sobre formigó/asfalt/vorera.</b>	
	A0D-0007	3,000 h	Manobre	21,700
	C13C-00LP	2,500 h	Retroexcavadora s/pneumàtics 8 a 10t	52,214
	A%AUX001	1,500 %	Despeses auxiliars mà d'obra	65,100
		3,000 %	Costos indirectes	196,620
			<b>Preu total per u .....</b>	<b>202,52</b>
2.5	PDG2-IG37	m	<b>Rasa de 0,6X0,71m per conducció d'aigua potable en entorn urbà amb dificultat de mobilitat, en voreres &lt; 5 m d'amplària, amb afectació per serveis o elements de mobiliari urbà, inclosa excavació en qualsevol terreny, sorra, banda senyalitzadora i replé.</b>	
	A0D-0007	0,049 h	Manobre	21,700
	B03L-05N5	0,380 t	Sorra 0 a 3,5 mm	20,266
	C13C-00LP	0,150 h	Retroexcavadora s/pneumàtics 8 a 10t	52,214
	A%AUX001	1,500 %	Despeses auxiliars mà d'obra	1,060
		3,000 %	Costos indirectes	16,610
			<b>Preu total per m .....</b>	<b>17,11</b>

## Annex de justificació de preus

Nº	Codi	U	Descripció	Total
<b>3 SANEJAMENT</b>				
3.1	P221D-DZ2S	m3	<b>Excavació de rasa per a pas d'instal·lacions fins a 1 m de fondària, en terreny compacte (SPT 20-50), realitzada amb retroexcavadora i amb les terres deixades a la vora</b>	
	C13C-00LO	0,143 h	Retroexcavadora s/pneumàtics 8 a 10t,p/SiS	52,214
		3,000 %	Costos indirectes	7,470
			<b>Preu total per m3 .....</b>	<b>7,69</b>
3.2	P2255-DPIL	m3	<b>Rebliment i piconatge de rasa d'amplària fins a 0,6 m, amb el 50% de sorra i el 50% de terra de la pròpia excavació, en tongades de gruix de fins a 25 cm, utilitzant picó vibrant, amb compactació del 95% PM</b>	
	A0E-000A	0,200 h	Manobre especialista	22,440
	C13A-00FQ	0,200 h	Safata vibrant, plac.60cm	5,486
	C13C-00LP	0,056 h	Retroexcavadora s/pneumàtics 8 a 10t	52,214
	A%AUX001	1,500 %	Despeses auxiliars mà d'obra	4,490
		3,000 %	Costos indirectes	8,580
			<b>Preu total per m3 .....</b>	<b>8,84</b>
3.3	P2R3-FIN9	m3	<b>Transport de terres a instal·lació autoritzada, amb camió de 12 t i temps d'espera per a la càrrega amb mitjans mecànics, amb un recorregut de més de 2 i fins a 5 km</b>	
	C154-003M	0,058 h	Camió transp.12 t	40,262
		3,000 %	Costos indirectes	2,340
			<b>Preu total per m3 .....</b>	<b>2,41</b>
3.4	P2R4-VST7	m3	<b>Càrrega amb mitjans mecànics i transport de terres no contaminades a obra exterior o centre de valorització, amb camió de 20 t, amb un recorregut de fins a 15 km</b>	
	C154-003K	0,050 h	Camió transp.20 t	59,750
	C139-00LJ	0,007 h	Pala excavadora giratòria s/caden. 31 a 40t	173,810
		3,000 %	Costos indirectes	4,210
			<b>Preu total per m3 .....</b>	<b>4,34</b>
3.5	PD731-UDMG	m	<b>Claveguera amb tub de paret estructurada per a sanejament soterrat sense pressió, de polietilè, diàmetre nominal DN 200, classe de rigidesa anular SN 8 (rigidesa anular 8 kN/m2), de superfícies interna llisa i externa perfilada de tipus B, codi d'àrea d'aplicació U, fabricació segons norma UNE-EN 13476-3, unió mitjançant maniguet extruït i junt elastomèric d'estanquitat, col·locat al fons de la rasa sobre llit de sorra de 10 cm de gruix, inclòs el reblert del recolzament del tub, en entorn urbà amb dificultat de mobilitat, en voreres &lt;= 3 m d'amplària, amb afectació per serveis o elements de mobiliari urbà. Inclou part proporcional a la xarxa existent i embornal.</b>	
	A01-FEPH	0,375 h	Ajudant muntador	24,140
	A0F-000R	0,375 h	Oficial 1a muntador	28,100
	B03L-05N5	0,168 t	Sorra 0 a 3,5 mm	20,266
	B069-2A9P	0,004 m3	Form.no estructural HNE-15/P/40	61,218
	B07L-1PYA	0,002 t	Mort.ram paleta M5,granel,(G) UNE-EN 998-2	33,218
	BD76-2AA6	1,020 m	Tub paret estructurada p/sanej.soterrat s/press.,PE,DN 200,SN 8,superf.int.llisa/ext.perfil.,UNE-EN 13476-3,manig.extruït+junt	4,627
	A%AUX001	1,500 %	Despeses auxiliars mà d'obra	19,590
		3,000 %	Costos indirectes	28,310
			<b>Preu total per m .....</b>	<b>29,16</b>

## Annex de justificació de preus

Nº	Codi	U	Descripció	Total
3.6	PD55-E3NR	u	<b>Caixa per a embornal de 70x30x85 cm, amb parets de 15 cm de gruix de formigó HM-20/P/20/l sobre solera de 15 cm de formigó HM-20/P/20/l</b>	
	A0D-0007	1,599 h	Manobre	21,700
	A0F-000S	1,599 h	Oficial 1a d'obra pública	22,750
	B0DZ1-0ZLZ	0,560 l	Desenconfant	2,488
	B06E-12C5	0,464 m3	Formigó HM-20/P / 20 / l, >= 200kg/m3 ciment	64,265
	B0DF8-0FFB	1,007 u	Motlle metàl·lic p/encof.caix.emborn. 70x30x85cm,150 usos	1,309
	A%AUX001	1,500 %	Despeses auxiliars mà d'obra	71,080
		3,000 %	Costos indirectes	104,680
			<b>Preu total per u .....</b>	<b>107,82</b>
3.7	PD50-4814	u	<b>Bastiment i reixa practicable per a embornal, de fosa grisa de 800x364x50 mm exteriors i 52 kg de pes, col·locat amb morter</b>	
	A0D-0007	0,350 h	Manobre	21,700
	A0F-000S	0,350 h	Oficial 1a d'obra pública	22,750
	BD51-0M3Z	1,000 u	Bastiment+reixa practic.p/embor.,fosa grisa 800x364x50mm 52kg	67,964
	B07L-1PYA	0,040 t	Mort.ram paleta M5,granel,(G) UNE-EN 998-2	33,218
	A%AUX001	1,500 %	Despeses auxiliars mà d'obra	15,560
		3,000 %	Costos indirectes	85,080
			<b>Preu total per u .....</b>	<b>87,63</b>
3.8	PDB1-H87S	u	<b>Solera de formigó HA-25/P/20/l, d'1,0 m de diàmetre i de 10 cm de gruix, lleugerament armada amb una malla electrosoldada ME 30x15 cm, D:4-4 mm, B 500 T, en una quantia d'1,017 kg d'acer per m2, per a pou de registre</b>	
	A0D-0007	0,258 h	Manobre	21,700
	A0F-000S	0,258 h	Oficial 1a d'obra pública	22,750
	B06E-12C7	0,080 m3	Formigó HA-25/P / 20 / l, >= 250kg/m3 ciment	90,900
	B0B8-1080	0,800 m2	Malla electr.acer corr.ME 30x15cm,D:4-4mm,6x2,2m B500T	1,190
	A%AUX001	1,500 %	Despeses auxiliars mà d'obra	11,470
		3,000 %	Costos indirectes	19,860
			<b>Preu total per u .....</b>	<b>20,46</b>
3.9	PDB7-8F56	m	<b>Paret per a pou circular de D= 100 cm, de peces prefabricades de formigó, col·locades amb morter de ciment 1:4</b>	
	A0D-0007	0,450 h	Manobre	21,700
	A0F-000T	0,450 h	Oficial 1a paleta	27,760
	B07F-0LT5	0,006 m3	Morter ciment pòrtland+fill.calc. CEM II/B-L,sorra,380kg/m3 ciment,1:4,10N/mm2,elab.a obra	93,460
	BDD5-0M3Q	1,050 m	Peça form.p/pou circ.D=100cm,pref.	65,600
	C13C-00LP	0,135 h	Retroexcavadora s/pneumàtics 8 a 10t	52,214
	A%AUX001	1,500 %	Despeses auxiliars mà d'obra	22,260
		3,000 %	Costos indirectes	99,080
			<b>Preu total per m .....</b>	<b>102,05</b>
3.10	PDBF-DFW1	u	<b>Bastiment i tapa per a pou de registre de fosa grisa, de diàmetre 70 cm i 145 kg de pes col·locat amb morter</b>	
	A0D-0007	0,410 h	Manobre	21,700
	A0F-000S	0,410 h	Oficial 1a d'obra pública	22,750
	BDD2-0LVP	1,000 u	Bastiment+tapa p/pou reg.,fosa grisa D70cm,145kg	71,090
	B07L-1PYA	0,036 t	Mort.ram paleta M5,granel,(G) UNE-EN 998-2	33,218
	A%AUX001	1,500 %	Despeses auxiliars mà d'obra	18,230
		3,000 %	Costos indirectes	90,790
			<b>Preu total per u .....</b>	<b>93,51</b>

## Annex de justificació de preus

Nº	Codi	U	Descripció	Total
3.11	mod01	m	<b>Claveguera amb tub de paret estructurada per a sanejament soterrat sense pressió, de polietilè, diàmetre nominal DN 630, classe de rigidesa anular SN 8 (rigidesa anular 8 kN/m2), de superfícies interna llisa i externa perfilada de tipus B, codi d'àrea d'aplicació U, fabricació segons norma UNE-EN 13476-3, unió mitjançant maniguet extruït i junt elastomèric d'estanquitat, col·locat al fons de la rasa sobre llit de sorra de 10 cm de gruix, inclòs el reblert del recolzament del tub, en entorn urbà amb dificultat de mobilitat, en voreres &lt;= 3 m d'amplària, amb afectació per serveis o elements de mobiliari urbà. Inclou part proporcional a la xarxa existent i embornal.</b>	
	A01-FEPH	0,500 h	Ajudant muntador	24,140
	A0F-000R	0,250 h	Oficial 1a muntador	28,100
	B03L-05N5	1,944 t	Sorra 0 a 3,5 mm	20,266
	B07L-1PYA	0,002 t	Mort.ram paleta M5,granel,(G) UNE-EN 998-2	33,218
	BD76-2AA6b	1,020 m	Tub paret estructurada p/sanej.soterrat s/press.,PE,DN 630,SN 8,superf.int.llisa/ext.perfil.,UNE-EN 13476-3,manig.extruït+junt	46,960
	A%AUX001	1,500 %	Despeses auxiliars mà d'obra	19,100
		3,000 %	Costos indirectes	106,760
			<b>Preu total per m .....</b>	<b>109,96</b>
3.12	PD86-E90X	m	<b>Recobrimnt protector exterior per a clavegueres de tub de polietilè de diàmetre 60 cm, amb 15 cm de formigó HNE20/P/20</b>	
	A0D-0007	0,159 h	Manobre	21,700
	A0F-000S	0,159 h	Oficial 1a d'obra pública	22,750
	B069-14H8	0,370 m3	Form.no estructural HNE-20/P/20	81,600
	A%AUX001	1,500 %	Despeses auxiliars mà d'obra	7,070
		3,000 %	Costos indirectes	37,370
			<b>Preu total per m .....</b>	<b>38,49</b>
3.13	PRO01	u	<b>Connexió de la nova canonada al pou existent, consistent en foredar la paret el pou existent, col·locació de tub i reparació de paret.</b>	
			Sense descomposició	298,000
		3,000 %	Costos indirectes	298,000
			<b>Preu total arrodonit per u .....</b>	<b>306,94</b>
3.14	PK3-U54B	u	<b>Pericó de 55x55x70 cm, amb parets de 15 cm de gruix de formigó en massa HM - 20 / B / 20 / X0 amb una quantitat de ciment de 200 kg/m3 i relació aigua ciment =&lt; 0.6 i solera de formigó, sobre llit de sorra</b>	
	A0D-0007	1,400 h	Manobre	21,700
	A0F-000S	1,400 h	Oficial 1a d'obra pública	22,750
	B06F1-10IL	0,390 m3	Formigó en massa HM - 20 / B / 20 / X0 quant.ciment 200kg/m3, aigua/ciment =< 0.6	96,933
	B0DF8-TT3X	1,007 u	Motlle metàl·lic p/encof.pericó reg. 55x55x70cm,150 usos	1,380
	B03L-05N5	0,025 t	Sorra 0 a 3,5 mm	20,266
	A%AUX001	1,500 %	Despeses auxiliars mà d'obra	62,230
		3,000 %	Costos indirectes	102,860
			<b>Preu total arrodonit per u .....</b>	<b>105,95</b>
3.15	PK1-KL00	u	<b>Bastiment i tapa quadrat de fosa dúctil, per a pericó de serveis, recolzada, pas lliure de 500x500 mm i classe B125 segons norma UNE-EN 124, col·locat amb morter, en entorn urbà amb dificultat de mobilitat, en voreres &gt; 3 i &lt;= 5 m d'amplària o calçada/plataforma única &gt; 7 i &lt;= 12 m d'amplària, sense afectació per serveis o elements de mobiliari urbà, en actuacions de fins a 1 u</b>	
	BDD1-1KH2	1,000 u	Bastiment quadr.,+tapa, fos.dúctil p/pericó serv.,recolzada,pas 500x500mm,B125	60,830
	B07L-1PY6	0,005 t	Mort.ram paleta M5,sacs,(G) UNE-EN 998-2	36,305
		3,000 %	Costos indirectes	61,010
			<b>Preu total arrodonit per u .....</b>	<b>62,84</b>

## Annex de justificació de preus

Nº	Codi	U	Descripció	Total
<b>4 PAVIMENTS</b>				
4.1	F931201F	m3	<b>Base de tot-u artificial, amb estesa i piconatge del material al 95% del PM</b>	
	A0140000	0,050 h	Manobre	21,700
	B0111000	0,050 m3	Aigua	1,629
	B0372000	1,150 m3	Tot-u art.	15,819
	C1505120	0,050 h	Dúmpfer 1,5t, hidràulic	41,811
	C1331100	0,035 h	Motoanivelladora petita	59,110
	C133M0R0	0,080 h	Minicarregadora sobre pneumàtics+corró 200kg	52,264
	C1502E00	0,025 h	Camió cisterna 8m3	43,540
	A%AUX001	1,500 %	Despeses auxiliars mà d'obra	1,090
		3,000 %	Costos indirectes	28,810
			<b>Preu total arrodonit per m3 .....</b>	<b>29,67</b>
4.2	P931-I5BX	m3	<b>Base de formigó (CE, EHE) formigó en massa HM - 20 / B / 20 / X0 amb una quantitat de ciment de 200 kg/m3 i relació aigua ciment =&lt; 0.6, abocat des de camió amb estesa i vibratge manual, amb acabat reglejat</b>	
	A0D-0007	0,450 h	Manobre	21,700
	A0F-000S	0,150 h	Oficial 1a d'obra pública	22,750
	B06F1-I0IL	1,050 m3	Formigó en massa HM - 20 / B / 20 / X0 quant.ciment 200kg/m3, aigua/ciment =< 0.6	96,933
	C20K-00DP	0,150 h	Regle vibratori	4,507
	A%AUX001	1,500 %	Despeses auxiliars mà d'obra	13,180
		3,000 %	Costos indirectes	115,840
			<b>Preu total arrodonit per m3 .....</b>	<b>119,32</b>
4.3	P971-FEKW	m3	<b>Base per a rigola de formigó no estructural de 15 N/mm2 de resistència mínima a compressió, abocat des de camió i acabat reglejat</b>	
	A0D-0007	0,600 h	Manobre	21,700
	A0F-000S	0,200 h	Oficial 1a d'obra pública	22,750
	B069-2A9P	1,100 m3	Form.no estructural HNE-15/P/40	61,218
	C20K-00DP	0,060 h	Regle vibratori	4,507
	A%AUX001	1,500 %	Despeses auxiliars mà d'obra	17,570
		3,000 %	Costos indirectes	85,440
			<b>Preu total arrodonit per m3 .....</b>	<b>88,00</b>
4.4	P977-HDKB	m	<b>Rigola de 20 cm d'amplària amb peces de morter de ciment bicapa d'àrid reciclat de color blanc, de 20x20x8 cm, col·locades amb morter i rejuntades amb beurada de ciment blanc</b>	
	A0D-0007	0,070 h	Manobre	21,700
	A0F-000S	0,210 h	Oficial 1a d'obra pública	22,750
	B055-065W	0,001 t	Ciment blanc ram paleta BL 22,5X,sacs	165,366
	B07L-1PY6	0,013 t	Mort.ram paleta M5,sacs,(G) UNE-EN 998-2	36,305
	B971-HDKC	5,050 u	Peça bicapa mort.ciment d'àrid reciclat blanc 20x20x8cm,p/rigo.	0,940
	C17A-00JL	0,070 h	Mesc.cont. sacs	1,419
	A%AUX001	1,500 %	Despeses auxiliars mà d'obra	6,300
		3,000 %	Costos indirectes	11,880
			<b>Preu total arrodonit per m .....</b>	<b>12,24</b>

## Annex de justificació de preus

Nº	Codi	U	Descripció	Total
4.5	P967-E9VY	m	<b>Vorada recta de formigó, doble capa, amb secció normalitzada de calçada T2 de 25x15 cm segons UNE 127340, de classe climàtica B, classe resistent a l'abració H i classe resistent a flexió U (R-6 MPa) segons UNE-EN 1340, col·locada sobre base de formigó no estructural de 15 N/mm2 de resistència mínima a compressió i de 10 a 20 cm d'alçària, i rejuntada amb morter</b>	
	A0D-0007	0,480 h	Manobre	21,700
	A0F-000S	0,229 h	Oficial 1a d'obra pública	22,750
	B069-2A9P	0,056 m3	Form.no estructural HNE-15/P/40	61,218
	B07L-1PYA	0,002 t	Mort.ram paleta M5,granel,(G) UNE-EN 998-2	33,218
	B962-0GQP	1,050 m	Vorada recta, DC, C5 (25x15cm),B, H, U(R-6MPa)	4,577
	A%AUX001	1,500 %	Despeses auxiliars mà d'obra	15,630
		3,000 %	Costos indirectes	24,170
			<b>Preu total arrodonit per m .....</b>	<b>24,90</b>
4.6	P963-E9L8	m	<b>Vorada corba de formigó,, monocapa, amb secció normalitzada de calçada C5 25x15 cm, segons UNE 127340, de classe climàtica B, classe resistent a l'abració H i classe resistent a flexió T (R-5 MPa) segons UNE-EN 1340, col·locada sobre base de formigó d'ús no estructural HNE-15 i de 20 a 25 cm d'alçària, i rejuntada amb morter</b>	
	A0D-0007	0,493 h	Manobre	21,700
	A0F-000S	0,289 h	Oficial 1a d'obra pública	22,750
	B069-2A9P	0,074 m3	Form.no estructural HNE-15/P/40	61,218
	B07L-1PYA	0,002 t	Mort.ram paleta M5,granel,(G) UNE-EN 998-2	33,218
	B960-0GT3	1,050 m	Vorada corba,, MC,C5 (25x15cm),B,H,T(R-5MPa)	23,274
	A%AUX001	1,500 %	Despeses auxiliars mà d'obra	17,270
		3,000 %	Costos indirectes	46,570
			<b>Preu total arrodonit per m .....</b>	<b>47,97</b>
4.7	F9G22348	m3	<b>Paviment de formigó HM-30/B/10/I+E de consistència tova, grandària màxima del granulat 10 mm, escampat des de camió, estesa i vibratge mecànic, amb acabat desactivat superficial. inclou part proporcional de de remat vilesat, execució de rampes i tall de juntes.</b>	
	A012N000	0,180 h	Oficial 1a d'obra pública	25,990
	A0140000	0,224 h	Manobre	21,700
	C21425	2,000 l	Producte per a tractament desactivant de superfícies de formigó	4,367
	B064C26B	1,050 m3	Formigó HM-30/B/10/I+E,>=275kg/m3 ciment	101,930
	C1709A00	0,033 h	Estenedora p/paviment formigó	77,976
	C2003000	0,075 h	Remolínador mecànic	4,787
	A%AUX001	1,500 %	Despeses auxiliars mà d'obra	9,540
		3,000 %	Costos indirectes	128,370
			<b>Preu total arrodonit per m3 .....</b>	<b>132,22</b>
4.8	P9E1-DN0Z	m2	<b>Paviment de panot per a pas de vianants de color blanc amb tacs de 20x20x4 cm, col·locat a truc de maceta amb morter mixt 1:0,5:4 i beurada de color amb ciment blanc de ram de paleta</b>	
	A0D-0007	0,439 h	Manobre	21,700
	A0F-000S	0,579 h	Oficial 1a d'obra pública	22,750
	B055-065W	0,003 t	Ciment blanc ram paleta BL 22,5X,sacs	165,366
	B083-06UD	0,255 kg	Colorant en pols p/form.	3,637
	B07F-0LSZ	0,032 m3	Morter mixt ciment pòrtland+fill.calc. CEM II/B-L,calç,sorra,380kg/m3	141,340
	B9E1-0HP8	1,020 m2	panot color+tacs 20x20x4cm,p/pas vian.	12,332
	A%AUX001	1,500 %	Despeses auxiliars mà d'obra	22,700
		3,000 %	Costos indirectes	41,570
			<b>Preu total arrodonit per m2 .....</b>	<b>42,82</b>



## Annex de justificació de preus

Nº	Codi	U	Descripció	Total
4.9	P9E1-V6R7	m2	<b>Paviment de panot per a vorera de color de 25x25x2,5 cm, classe 1a, preu alt, sobre suport de 3 cm de morter amb additiu, col·locat a truc de maceta amb morter mixt 1:2:10 i beurada de color amb ciment blanc de ram de paleta</b>	
	A0D-0007	0,330 h	Manobre	21,700
	A0F-000S	0,460 h	Oficial 1a d'obra pública	22,750
	B055-065W	0,003 t	Ciment blanc ram paleta BL 22,5X,sacs	165,366
	B083-06UD	0,255 kg	Colorant en pols p/form.	3,637
	B07G-0MR9	0,031 m3	Mortier ciment pòrtland CEM I+sorra+inclus.aire/plastificant 250kg/m3,1:6,5N/mm2,elab.	91,620
	B07F-0LT6	0,032 m3	Mortier mixt ciment pòrtland+fill.calc. CEM II/B-L,calç,sorra,200kg/m3 ciment,1:2:10,2,5N/mm2,elab.a obra	178,520
	B9E2-0HOF	1,020 m2	Panot color 25x25x2,5cm,cl.1a,preu alt	11,502
	A%AUX001	1,500 %	Despeses auxiliars mà d'obra	17,630
		3,000 %	Costos indirectes	39,600
			<b>Preu total arrodonit per m2 .....</b>	<b>40,79</b>

4.10	F9F29141	m2	<b>Paviment de peça de formigó del marca Breinco tipus malla o similar per a formació d'un paviment amb gespa, de gruix 12 cm, sobre llit de sorra de 10 cm de gruix, rebliment de junts amb sorra fina i compactació del paviment acabat</b>	
	A012N000	0,150 h	Oficial 1a d'obra pública	25,990
	A0140000	0,269 h	Manobre	21,700
	A0150000	0,020 h	Manobre especialista	22,440
	B0310500	0,153 t	Sorra 0-3,5 mm	16,669
	B9F29100	1,020 m2	Peça de formigó del marca Breinco tipus malla	30,979
	C133A0K0	0,020 h	Picó vibrant,plac.60cm	7,175
	A%AUX001	1,500 %	Despeses auxiliars mà d'obra	10,190
		3,000 %	Costos indirectes	44,630
			<b>Preu total arrodonit per m2 .....</b>	<b>45,97</b>

4.11	P9HA-6084	m2	<b>Reposició de paviment de mescla bituminosa contínua en calent tipus AC 22 surf B 35/50 D, amb betum asfàltic de penetració, de granulometria densa per a capa de trànsit i granulat granític, de 10 cm de gruix, estesa i compactada manualment</b>	
	A0D-0007	0,300 h	Manobre	21,700
	A0E-000A	0,150 h	Manobre especialista	22,440
	A0F-000B	0,150 h	Oficial 1a	27,190
	B057-06IN	1,000 kg	Emul.bitum.catiònica p/reg curatC60B3/B2 CUR	0,289
	B9H1-0HU0	0,189 t	Mesc.bit.AC 22 surf B 35/50D,granul.granític	79,476
	C13A-W61J	0,150 h	Compactador combustible duplex manual,700 kg	7,765
	A%AUX001	1,500 %	Despeses auxiliars mà d'obra	13,960
		3,000 %	Costos indirectes	30,640
			<b>Preu total arrodonit per m2 .....</b>	<b>31,56</b>

4.12	P936-E3FT	m3	<b>paviment de sauló, amb estesa i piconatge del material al 98 % del PM</b>	
	A0D-0007	0,050 h	Manobre	21,700
	B011-05ME	0,050 m3	Aigua	1,539
	B03C-05NM	1,150 m3	Sauló s/garbellar	16,569
	C151-002Z	0,025 h	Camió cisterna 8m3	44,549
	C131-005G	0,050 h	Corró vibratori autopropulsat,12 a 14t	69,072
	C136-00F4	0,035 h	Motoanivelladora petita	74,448
	A%AUX001	1,500 %	Despeses auxiliars mà d'obra	1,090
		3,000 %	Costos indirectes	27,410
			<b>Preu total arrodonit per m3 .....</b>	<b>28,23</b>

## Annex de justificació de preus

Nº	Codi	U	Descripció	Total
4.13	F9F29141	m2	<b>Paviment de peça de formigó del marca Breinco tipus malla o similar per a formació d'un paviment amb gespa, de gruix 12 cm, sobre llit de sorra de 10 cm de gruix, rebliment de junts amb sorra fina i compactació del paviment acabat</b>	
	A012N000	0,150 h	Oficial 1a d'obra pública	25,990
	A0140000	0,269 h	Manobre	21,700
	A0150000	0,020 h	Manobre especialista	22,440
	B0310500	0,153 t	Sorra 0-3,5 mm	16,669
	B9F29100	1,020 m2	Peça de formigó del marca Breinco tipus malla	30,979
	C133A0K0	0,020 h	Picó vibrant,plac.60cm	7,175
	A%AUX001	1,500 %	Despeses auxiliars mà d'obra	10,190
		3,000 %	Costos indirectes	44,630
			<b>Preu total arrodonit per m2 .....</b>	<b>45,97</b>
4.14	PAV07	m	<b>Gual de peces de formigó, monocapa, 25x28 cm, col·locat sobre base de formigó HM-20/P/40/I de 20 a 25 cm d'alçària i rejuntat amb morter mixt 1:2:10 amb pòrtland amb filler calcari, elaborat amb formigonera de 165 l</b>	
		3,000 %	Sense descomposició	31,748
			Costos indirectes	0,95
			<b>Preu total arrodonit per m .....</b>	<b>32,70</b>

## Annex de justificació de preus

Nº	Codi	U	Descripció	Total
<b>5 ENLLUMENAT</b>				
5.1	ENL07b	ML	<b>Rasa de 0,8X0,5m per canalització enllumenat públic sota calçada, d'un a tres circuits, inclosa excavació en qualsevol tipus de terreny (inclòs roca), sorra, tub PVC D125, banda senyalitzadora i replé.</b>	
	A0140000	0,210 h	Manobre	4,56
	A012H000	0,031 h	Oficial 1a electricista	0,67
	A013H000	0,019 h	Ajudant electricista	0,35
	C1315010	0,090 h	Retroexcavadora petita	3,59
	C133A0K0	0,220 h	Picó vibrant,plac.60cm	1,58
	BG22TL10	1,010 m	Tub corbale corrugat polietilè, DN=125, impacte=28J, resist.compress.=450N, p/canal.soterrada	2,29
	T14700	1,000 m	Lamina senyalitzadora de plàstic	0,12
		3,000 %	Costos indirectes	0,39
			<b>Preu total arrodonit per ML .....</b>	<b>13,55</b>
5.2	ENL07	ML	<b>Rasa de 0,8X0,5m per canalització enllumenat públic sota calçada, d'un a tres circuits, inclosa excavació en qualsevol tipus de terreny (inclòs roca), sorra, tub PVC D125, formigó, banda senyalitzadora i replé.</b>	
	A0140000	0,239 h	Manobre	5,19
	A012H000	0,031 h	Oficial 1a electricista	0,67
	A013H000	0,019 h	Ajudant electricista	0,35
	C1315010	0,090 h	Retroexcavadora petita	3,59
	C133A0K0	0,220 h	Picó vibrant,plac.60cm	1,58
	BG22TL10	1,010 m	Tub corbale corrugat polietilè, DN=125, impacte=28J, resist.compress.=450N, p/canal.soterrada	2,29
	T14700	1,000 m	Lamina senyalitzadora de plàstic	0,12
	B0641050	0,060 m3	Formigó HM-20/B/20/I, >=200kg/m3 ciment	3,78
		3,000 %	Costos indirectes	0,53
			<b>Preu total arrodonit per ML .....</b>	<b>18,10</b>
5.3	FDK256F3	u	<b>Pericó de 38x38x55 cm, amb parets de 15 cm de gruix de formigó HM-20/P/20/I i solera formigó, sobre llit de sorra</b>	
	A012N000	1,199 h	Oficial 1a d'obra pública	31,16
	A0140000	1,199 h	Manobre	26,02
	B0312500	0,013 t	Sorra pedra granit. 0-3,5 mm	0,23
	B0641080	0,270 m3	Formigó HM-20/P/20/I, >=200kg/m3 ciment	14,68
	B0DF7G0A	1,007 u	Motlle metàl.lic p/encof.pericó enllum. 38x38x55cm,150 usos	0,99
	A%AUX001	1,500 %	Despeses auxiliars mà d'obra	0,86
		3,000 %	Costos indirectes	2,22
			<b>Preu total arrodonit per u .....</b>	<b>76,16</b>
5.4	FDKZH9B4	u	<b>Bastiment i tapa quadrada de fosa dúctil, per a pericó de serveis, recolzada, pas lliure de 400x400 mm i classe B125 segons norma UNE-EN 124, col.locat amb morter</b>	
	A012N000	0,350 h	Oficial 1a d'obra pública	9,10
	A0140000	0,350 h	Manobre	7,60
	B0704200	0,030 t	Morter M-4a (4 N/mm2) granel	0,77
	BDKZH9B0	1,000 u	Bastiment quadrat,+tapa,fos.dúctil p/pericó serv.,recolzada,pas 400x400mm,B125	19,50
	A%AUX001	1,500 %	Despeses auxiliars mà d'obra	0,25
		3,000 %	Costos indirectes	1,12
			<b>Preu total arrodonit per u .....</b>	<b>38,34</b>

## Annex de justificació de preus

Nº	Codi	U	Descripció	Total
5.5	PG3B-E7CU	m	<b>Conductor de coure nu, unipolar de secció 1x35 mm2, muntat superficialment</b>	
	A01-FEPD	0,150 h	Ajudant electricista	3,62
	A0F-000E	0,100 h	Oficial 1a electricista	2,81
	BG3I-06W3	1,020 m	Conductor Cu nu,1x35mm2	1,66
	BGWF-0ARJ	1,000 u	P.p.accessoris p/conduc.Cu.nus	0,33
	A%AUX001	1,500 %	Despeses auxiliars mà d'obra	0,10
		3,000 %	Costos indirectes	0,26
			<b>Preu total arrodonit per m .....</b>	<b>8,78</b>
5.6	PG33-E6V7	m	<b>Cable amb conductor de coure de tensió assignada0,6/1 kV, de designació RV-K, construcció segons norma UNE 21123-2, tetrapolar, de secció 4x6 mm2, amb coberta del cable de PVC, classe de reacció al foc Eca segons la norma UNE-EN 50575, col.locat en tub</b>	
	A01-FEPD	0,040 h	Ajudant electricista	0,96
	A0F-000E	0,040 h	Oficial 1a electricista	1,12
	BG33-G2RM	1,020 m	Cable 0,6/1 kV RV-K, 4x6mm2	3,75
	A%AUX001	1,500 %	Despeses auxiliars mà d'obra	0,03
		3,000 %	Costos indirectes	0,18
			<b>Preu total arrodonit per m .....</b>	<b>6,04</b>
5.7	PG33-E6QX	m	<b>Cable amb conductor de coure de tensió assignada0,6/1 kV, de designació RV-K, construcció segons norma UNE 21123-2, tetrapolar, de secció 4x10 mm2, amb coberta del cable de PVC, classe de reacció al foc Eca segons la norma UNE-EN 50575, col.locat en tub</b>	
	A01-FEPD	0,040 h	Ajudant electricista	0,96
	A0F-000E	0,040 h	Oficial 1a electricista	1,12
	BG33-G2RL	1,020 m	Cable 0,6/1 kV RV-K, 4x10mm2	5,68
	A%AUX001	1,500 %	Despeses auxiliars mà d'obra	0,03
		3,000 %	Costos indirectes	0,23
			<b>Preu total arrodonit per m .....</b>	<b>8,02</b>
5.8	PGD1-E3BI	u	<b>Piqueta de connexió a terra d'acer, amb recobriments de coure 300 µm de gruix, de 2500 mm llargària de 17,3 mm de diàmetre, clavada a terra</b>	
	A01-FEPD	0,265 h	Ajudant electricista	6,39
	A0F-000E	0,265 h	Oficial 1a electricista	7,45
	BGYD-0B2W	1,000 u	P.p.elem.especials p/piqu.connex.terr.	3,96
	BGD5-06SR	1,000 u	Piqueta connex.terra acer,long.=2500mm,D=17,3mm,300µm	25,94
	A%AUX001	1,500 %	Despeses auxiliars mà d'obra	0,21
		3,000 %	Costos indirectes	1,32
			<b>Preu total arrodonit per u .....</b>	<b>45,27</b>
5.9	PHM2-DBEZ	u	<b>Col.locació de columna existent de planxa d'acer galvanitzat, de forma troncocònica, coronament sense platina, amb base platina i porta, segons norma UNE-EN 40-5, col.locada sobre dau de formigó</b>	
	A01-FEPD	0,530 h	Ajudant electricista	12,77
	A0D-0007	0,249 h	Manobre	5,40
	A0F-000E	0,530 h	Oficial 1a electricista	14,89
	B06F1-I4HH	0,638 m3	Formigó en massa HM - 20 / B / 10 / X0 quant.ciment 200kg/m3, aigua/ciment =< 0.6	40,38
	BHW8-06IY	1,000 u	P.p.accessoris p/columnes	40,02
	C150-002X	0,530 h	Camió cistella h=10m	21,60
	C152-003B	0,530 h	Camió grua	24,66
	A%AUX001	1,500 %	Despeses auxiliars mà d'obra	0,50
		3,000 %	Costos indirectes	4,81
			<b>Preu total arrodonit per u .....</b>	<b>165,03</b>

## Annex de justificació de preus

Nº	Codi	U	Descripció	Total
5.10	PHNH-B5WS	u	Llum LED per a vial de distribució asimètrica amb cos alumini fos, equipat amb mòduls LED estancs amb grau de protecció IP-66 i IK08, i un dispositiu d'alimentació i control no regulable de 32 W de potència total, flux lluminós 9650 lm, temperatura de color 4000 K, vida útil >= 83000 h, aïllament elèctric classe I, amb accessori per fixar vertical i acoblat a l'extrem del suport	
	A01-FEPD	0,350 h	Ajudant electricista	24,100
	A0F-000E	0,351 h	Oficial 1a electricista	28,100
	BHNF-2NZ5	1,000 u	Llum LED p/vial distrib.asimètrica,cos alumini fos,6 mòduls LED estancs,IP-66,IK08,total 120 LED,equip elèctr.no regulable,pot=129W,flux lluminós =9650 lm,classe I,accessori p/fix.vertic.extrem suport	331,773
	A%AUX001	1,500 %	Despeses auxiliars mà d'obra	18,300
		3,000 %	Costos indirectes	350,340
<b>Preu total arrodonit per u .....</b>				<b>360,85</b>

## Annex de justificació de preus

Nº	Codi	U	Descripció	Total
<b>6 TELECOMUNICACIONS</b>				
6.1	U07002bb	M	Rasa de 0,45 X 0,90 per conducció de canalització de telefon. Inclòs excavació en qualsevol tipus de terreny (inclòs roca), formigonat i replè de terres (2 tubs de P.V.C. D110 formigonat)	
	A0121000	0,013 h	Oficial 1a	25,900
	A0140000	0,013 h	Manobre	21,700
	C1315010	0,080 h	Retroexcavadora petita	39,893
	C133A0K0	0,068 h	Picó vibrant,plac.60cm	7,175
	BG22TL10	2,000 m	Tub corbale corrugat	2,269
			polietilè,DN=125,impacte=28J,resist.compress.=450N, p/canal.soterrada	
	B0641050	0,120 m3	Formigó HM-20/B/20/I,>=200kg/m3 ciment	63,056
		3,000 %	Costos indirectes	16,410
<b>Preu total arrodonit per M .....</b>				<b>16,90</b>
6.2	U07002b	M	Rasa de 0,45 X 0,90 per conducció de canalització de telefon. Inclòs excavació en qualsevol tipus de terreny (inclòs roca), formigonat i replè de terres (3 tubs de P.V.C. D110 formigonat)	
	A0121000	0,013 h	Oficial 1a	25,900
	A0140000	0,013 h	Manobre	21,700
	C1315010	0,080 h	Retroexcavadora petita	39,893
	C133A0K0	0,068 h	Picó vibrant,plac.60cm	7,175
	BG22TL10	3,000 m	Tub corbale corrugat	2,269
			polietilè,DN=125,impacte=28J,resist.compress.=450N, p/canal.soterrada	
	B0641050	0,160 m3	Formigó HM-20/B/20/I,>=200kg/m3 ciment	63,056
		3,000 %	Costos indirectes	21,200
<b>Preu total arrodonit per M .....</b>				<b>21,84</b>
6.3	U07002	M	Rasa de 0,45 X 0,90 per conducció de canalització de telefon. Inclòs excavació en qualsevol tipus de terreny (inclòs roca), formigonat i replè de terres (4 tubs de P.V.C. D110 formigonat)	
	A0121000	0,013 h	Oficial 1a	25,900
	A0140000	0,013 h	Manobre	21,700
	C1315010	0,080 h	Retroexcavadora petita	39,893
	C133A0K0	0,068 h	Picó vibrant,plac.60cm	7,175
	BG22TL10	4,000 m	Tub corbale corrugat	2,269
			polietilè,DN=125,impacte=28J,resist.compress.=450N, p/canal.soterrada	
	B0641050	0,160 m3	Formigó HM-20/B/20/I,>=200kg/m3 ciment	63,056
		3,000 %	Costos indirectes	23,470
<b>Preu total arrodonit per M .....</b>				<b>24,17</b>
6.4	TEL03	u	Pericó per a Telefonica tipus M DE 65 x 65 x 63 cm exteriors amb parets de 15cm de gruix de formigó H-100, sobre solera de 10 cm de formigó H-100.	
	A0121000	0,924 h	Oficial 1a	25,900
	A0140000	0,923 h	Manobre	21,700
	B0641050	0,280 m3	Formigó HM-20/B/20/I,>=200kg/m3 ciment	63,056
	MATTEL01	1,000 u	Motlle metàl.lic p/encof.pericó reg. 50x50x63cm,150 usos	1,209
	A%AUX001	1,500 %	Despeses auxiliars mà d'obra	43,960
		3,000 %	Costos indirectes	63,490
<b>Preu total arrodonit per u .....</b>				<b>65,39</b>

## Annex de justificació de preus

Nº	Codi	U	Descripció	Total
6.5	FDKZHEC4	u	<b>Bastiment i tapa quadrada de fosa dúctil, per a pericó de serveis, recolzada, pas lliure de 500x500 mm i classe C250 segons norma UNE-EN 124, col.locat amb morter</b>	
	A012N000	0,400 h	Oficial 1a d'obra pública	25,990
	A0140000	0,399 h	Manobre	21,700
	B0704200	0,050 t	Mortor M-4a (4 N/mm2) granel	25,553
	BDKZHEC0	1,000 u	Bastiment quadrat,+tapa,fos.dúctil p/pericó serv.,recolzada,pas 500x500mm,C250	36,226
	A%AUX001	1,500 %	Despeses auxiliars mà d'obra	19,060
		3,000 %	Costos indirectes	56,860
			<b>Preu total arrodonit per u .....</b>	<b>58,57</b>
6.6	U07014	UT	<b>Pericó de Telefonica tipus H de 80 x 70 x 80 cm de mides interiors, prefabricada de formigó amb parets de 15 cm de gruix i solera de 15 cm de gruix sobre llit de sorra, inclou recrescut necessari per adaptar-la a la vorera.</b>	
	A0121000	3,684 h	Oficial 1a	25,900
	A0140000	3,682 h	Manobre	21,700
	C1503000	0,500 h	Camió grua	37,334
	B0312400	0,216 t	Sorra pedra granit. 0-5 mm	14,590
	telH	1,000 u	Pericó tipus H DE 80X70X80 cm de mides interiors prefabricada de formigó	317,782
		3,000 %	Costos indirectes	514,920
			<b>Preu total arrodonit per UT .....</b>	<b>530,37</b>
6.7	PDK1-DXAC	u	<b>Bastiment i tapa quadrat de fosa dúctil, per a pericó de serveis, recolzada, pas lliure de 700x700 mm i classe B125 segons norma UNE-EN 124, col.locat amb morter</b>	
	A0D-0007	0,450 h	Manobre	21,700
	A0F-000S	0,450 h	Oficial 1a d'obra pública	22,750
	BDD1-1KHP	1,000 u	Bastiment quadr.,+tapa,fos.dúctil p/pericó serv.,recolzada,pas 700x700mm,B125	156,922
	B07L-1PY6	0,006 t	Mort.ram paleta M5,sacs,(G) UNE-EN 998-2	36,305
	A%AUX001	1,500 %	Despeses auxiliars mà d'obra	20,010
		3,000 %	Costos indirectes	177,450
			<b>Preu total arrodonit per u .....</b>	<b>182,77</b>

## Annex de justificació de preus

Nº	Codi	U	Descripció	Total
<b>7 JARDINERIA (ACONDICIONAMENT TERRENY I PLANTACIO)</b>				
7.1	PR36-8RUW	m3	<b>Terra vegetal de jardineria de categoria mitja, amb una conductivitat elèctrica menor d'1,2 dS/m, segons NTJ 07A, subministrada en sacs de 0,8 m3 i escampada amb retroexcavadora petita i mitjans manuals</b>	
	A01-FEPJ	0,269 h	Ajudant jardiner	27,420
	BR3D-21GH	1,111 m3	Terra vegetal categoria mitja,conduct.elèctr.menor d'1,2dS/m,sacs 0,8m3	9,993
	C13C-00LP	0,114 h	Retroexcavadora s/pneumàtics 8 a 10t	52,214
	A%AUX001	1,500 %	Despeses auxiliars mà d'obra	7,380
		3,000 %	Costos indirectes	24,540
			<b>Preu total arrodonit per m3 .....</b>	<b>25,28</b>
7.2	PR20-ELJ8	m2	<b>Rasclada del terreny per a obtenir el perfil d'acabat, amb mitjans manuals</b>	
	A0G-0022	0,014 h	Oficial 2a jardiner	28,940
	A%AUX001	1,500 %	Despeses auxiliars mà d'obra	0,410
		3,000 %	Costos indirectes	0,420
			<b>Preu total arrodonit per m2 .....</b>	<b>0,43</b>
7.3	PR3B-51BT	ha	<b>Condicionament del sòl amb esmena mineral silícico-fosfòrica, amb una dosificació de 900 kg/ha, amb tractor sobre pneumàtics amb adobadora amb 1 plat centrífug, en un pendent inferior a 15 °</b>	
	A01-FEPJ	0,170 h	Ajudant jardiner	27,420
	A0F-000M	0,101 h	Oficial 1a jardiner	30,900
	BR36-0XX7	900,000 kg	Esmena mineral silícico-fosfòrica	3,388
	CR30-009F	0,005 h	Tractor s/pneumàtics+adobad.1 plat centrífug	30,400
	A%AUX001	1,500 %	Despeses auxiliars mà d'obra	7,780
		3,000 %	Costos indirectes	3.057,250
			<b>Preu total arrodonit per ha .....</b>	<b>3.148,97</b>
7.4	PR62-8YUL	u	<b>Plantació d'arbre amb pa de terra o contenidor, de 1.5 a 3.5 m d'alçària de tronc i capçada, excavació de clot de plantació de 100x100x80 cm amb mitjans mecànics, en un pendent inferior al 25 %, reblert del clot amb substitució parcial del 30% de terra de l'excavació per sorra rentada i compost (70%-30%), primer reg i càrrega de les terres sobrants a camió</b>	
	A01-FEPJ	0,258 h	Ajudant jardiner	27,420
	A0F-000M	0,099 h	Oficial 1a jardiner	30,900
	A0G-0022	0,199 h	Oficial 2a jardiner	28,940
	B011-05ME	0,160 m3	Aigua	1,539
	BR32-21DJ	0,072 m3	Compost classe I,origen vegetal,granel	40,692
	B03L-05MX	0,252 t	Sorra rentada 0.1 a 0.5 mm	39,183
	C151-002Z	0,140 h	Camió cisterna 8m3	44,549
	C154-003N	0,240 h	Camió transp.7 t	33,776
	C13C-00LP	0,290 h	Retroexcavadora s/pneumàtics 8 a 10t	52,214
	A%AUX001	1,500 %	Despeses auxiliars mà d'obra	15,890
		3,000 %	Costos indirectes	58,670
			<b>Preu total arrodonit per u .....</b>	<b>60,43</b>
7.5	JAR01	u	<b>Subministrament Acer Campestre (auró blanc) de perímetre de 18 a 20 cm, amb pa de terra de diàmetre mínim 57 cm i profunditat mínima 39,9 cm segons fórmules NTJ</b>	
	jar1	1,000 u	Acer Campestre (auró blanc) perím=18 a 20cm, pa terra D>=57cm,h>=39,9cm s/NTJ	105,625
		3,000 %	Costos indirectes	105,630
			<b>Preu total arrodonit per u .....</b>	<b>108,80</b>

## Annex de justificació de preus

Nº	Codi	U	Descripció	Total
7.6	JAR02	u	<b>Subministrament Liquidambar styraciflua (liquidàmbar) de perímetre de 20 a 25 cm, amb pa de terra de diàmetre mínim 82,5 cm i profunditat mínima 57,75 cm segons fórmules NTJ</b>	
	jar2	1,000 u	Liquidambar styraciflua (liquidàmbar) perím=20 a 25cm, pa terra D>=57cm,h>=39,9cm s/NTJ	235,787
		3,000 %	Costos indirectes	235,790
			<b>Preu total arrodonit per u .....</b>	<b>242,86</b>
7.7	JAR3	u	<b>Subministrament Prunus Subhitella "Autumnalis" (cirerer de tardor) de perímetre de 20 a 25 cm, amb pa de terra de diàmetre mínim 82,5 cm i profunditat mínima 57,75 cm segons fórmules NTJ</b>	
	jar3	1,000 u	Prunus Subhitella "Autumnalis" (cirerer de tardor) perím=20 a 25cm, pa terra D>=57cm,h>=39,9cm s/NTJ	201,478
		3,000 %	Costos indirectes	201,480
			<b>Preu total arrodonit per u .....</b>	<b>207,52</b>
7.8	PR72-F150	m2	<b>Implantació de gespa per rizosembrar de forma manual, utilitzant placa de gespa tipus Standard C4, amb la primera sega inclosa</b>	
	A01-FEPJ	0,150 h	Ajudant jardiner	27,420
	A0F-000M	0,102 h	Oficial 1a jardiner	30,900
	B011-05ME	0,010 m3	Aigua	1,539
	BR4U1-21TB	0,152 m2	Placa gespa St.C4 rizosembrar	5,356
	CRH2-00C4	0,002 h	Tallagespa rotativa autopropul.,ampl.=66 a 90cm	21,985
	A%AUX001	1,500 %	Despeses auxiliars mà d'obra	7,260
		3,000 %	Costos indirectes	8,240
			<b>Preu total arrodonit per m2 .....</b>	<b>8,49</b>

## Annex de justificació de preus

Nº	Codi	U	Descripció	Total
			<b>8 REG</b>	
8.1	U05001	ML	<b>Rasa de 0,6X1,1m per conducció d'aigua potable inclosa excavació en qualsevol terreny (inclòs roca), sorra, banda senyalitzadora i replé.</b>	
	A0140000	0,030 h	Manobre	21,700
	C1315010	0,050 h	Retroexcavadora petita	39,893
	C133A0K0	0,010 h	Picó vibrant,plac.60cm	7,175
	T14700	1,000 m	Lamina senyalitzadora de plàstic	0,120
	B0312400	0,288 t	Sorra pedra granit. 0-5 mm	14,590
		3,000 %	Costos indirectes	7,030
			<b>Preu total arrodonit per ML .....</b>	<b>7,24</b>
8.2	PFB4-DW3L	m	<b>Tub de polietilè de designació PE 40, de 32 mm de diàmetre nominal, de 10 bar de pressió nominal, sèrie SDR 7,4, UNE-EN 12201-2, connectat a pressió col·locat al fons de la rasa</b>	
	A01-FEPH	0,070 h	Ajudant muntador	24,140
	A0F-000R	0,070 h	Oficial 1a muntador	28,100
	BFB6-09BG	1,020 m	Tub PE 40, DN=32mm, PN=10bar, sèrie SDR 7,4, UNE-EN 12201-2, connect.pressió	0,849
	A%AUX001	1,500 %	Despeses auxiliars mà d'obra	3,660
		3,000 %	Costos indirectes	4,580
			<b>Preu total arrodonit per m .....</b>	<b>4,72</b>
8.3	PJSM-HBBG	u	<b>Pericó rectangular de polirpopilè, per instal·lacions de reg, de 67x48x32 cm, amb tapa amb cargol per tancar col·locada sobre llit de grava, i reblert de terra lateral</b>	
	A0D-0007	0,301 h	Manobre	21,700
	A0F-000B	0,301 h	Oficial 1a	27,190
	B03J-0K8V	0,050 t	Grava p/drens	18,122
	BJSM-H6R9	1,000 u	Pericó p/reg PP 67x48x32cm	42,411
	A%AUX001	1,500 %	Despeses auxiliars mà d'obra	14,710
		3,000 %	Costos indirectes	58,250
			<b>Preu total arrodonit per u .....</b>	<b>60,00</b>
8.4	PJS5-HYGF	u	<b>Boca de reg amb cos de fosa, rosca d'entrada d'1"1/2 i ràcord de connexió tipus Barcelona de 45 mm de diàmetre, pericó i tapa de fosa, vàlvula de tancament amb junt EPDM i amb petit material metàl·lic per a connexió amb la canonada, instal·lada</b>	
	A01-FEPH	0,501 h	Ajudant muntador	24,140
	A0F-000R	1,000 h	Oficial 1a muntador	28,100
	BJS1-H6R1	1,000 u	Petit mat.metàl.p/connexió canonada	29,979
	BJS1-I4J8	1,000 u	Accessoris i elements de muntatge per a boca de reg (d)	23,983
	BJS6-H5IR	1,000 u	Boca reg fosa, entrada 1"1/2, connex. tipus Barcelona, pericó+tapa fosa	117,439
	A%AUX001	1,500 %	Despeses auxiliars mà d'obra	40,190
		3,000 %	Costos indirectes	212,190
			<b>Preu total arrodonit per u .....</b>	<b>218,56</b>
8.5	PJSN-92L4	u	<b>Programador de reg amb alimentació a 24 V, no codificable, no ampliable i no centralitzable, per a un nombre màxim de 4 estacions, muntat superficialment, connectat a la xarxa d'alimentació, als aparells de control, als elements governats, programat i comprovat</b>	
	A0F-000R	0,799 h	Oficial 1a muntador	28,100
	BJSN-26JK	1,000 u	Prog.reg 24V, no codificable, no ampliable+no centralitzable, 4 estacions	62,577
	A%AUX001	2,500 %	Despeses auxiliars mà d'obra	22,450
		3,000 %	Costos indirectes	85,590
			<b>Preu total arrodonit per u .....</b>	<b>88,16</b>

## Annex de justificació de preus

Nº	Codi	U	Descripció	Total
8.6	PJS9-9H4G	u	<b>Cònsola de programació via radio</b>	
	A01-FEPH	0,400 h	Ajudant muntador	24,140
	A0F-000R	0,400 h	Oficial 1a muntador	28,100
	BJS2-28XB	1,000 u	Cònsola programació via radio	245,411
	A%AUX001	2,500 %	Despeses auxiliars mà d'obra	20,900
		3,000 %	Costos indirectes	266,830
			<b>Preu total arrodonit per u .....</b>	<b>274,83</b>
8.7	PJS7-HBCJ	u	<b>Col·lector per a grup de 4 electrovàlvules, d'1" de diàmetre, connectat a canonada d'alimentació</b>	
	A01-FEPH	0,401 h	Ajudant muntador	24,140
	A0F-000R	0,401 h	Oficial 1a muntador	28,100
	BJS7-H6SF	1,000 u	Col·lector p/grup 4 electrovàlvules, d:1"	9,763
	A%AUX001	1,500 %	Despeses auxiliars mà d'obra	20,950
		3,000 %	Costos indirectes	31,020
			<b>Preu total arrodonit per u .....</b>	<b>31,95</b>
8.8	PJS0-9EFC	u	<b>Anella per a reg per degoteig amb tub de 16 mm de diàmetre, amb degoters autocompensats integrats cada 33 cm, amb un diàmetre de l'anella de 100 cm, amb el tub introduït dins d'un tub corrugat perforat de 50 mm de diàmetre, soterrada 10 cm, amb l'obertura i el tancament de la rasa inclosos</b>	
	A01-FEPH	0,130 h	Ajudant muntador	24,140
	A0F-000R	0,130 h	Oficial 1a muntador	28,100
	BFYH-0A3A	1,200 u	Pp.elem.munt.p/tubs PE baixa dens. DN=16mm,p/connec.pressió	0,020
	BD5O-0LK7	3,800 m	Tub circ. ranur. PVC,paret simp.,D=50mm	0,900
	BJS2-28MQ	3,800 m	Tub degoteig d=16mm,degoters c/33cm	1,179
	A%AUX001	2,500 %	Despeses auxiliars mà d'obra	6,790
		3,000 %	Costos indirectes	14,880
			<b>Preu total arrodonit per u .....</b>	<b>15,33</b>
8.9	PJSE-6UC2	u	<b>Electrovàlvula per a instal·lació de reg, d'1"1/2 de diàmetre, de material plàstic, amb solenoide de 24 V, per a una pressió màxima de 16 bar, amb regulador de cabal, connectada a les xarxes elèctrica i d'aigua amb connectors estancs</b>	
	A0F-000R	1,000 h	Oficial 1a muntador	28,100
	BJS2-28MC	1,000 u	Acc.electrovàlvula 1"1/2	4,627
	BJSF-28KQ	1,000 u	Electrovàlvula reg,d=1"1/2,24V,pres.max:16bar+regulador cabal	65,775
	A%AUX001	1,500 %	Despeses auxiliars mà d'obra	28,100
		3,000 %	Costos indirectes	98,930
			<b>Preu total arrodonit per u .....</b>	<b>101,90</b>

## Annex de justificació de preus

Nº	Codi	U	Descripció	Total
			<b>9 SENYALITZACIÓ I MOBILIARI URBÀ</b>	
9.1	FBB13252	u	<b>Placa circular per a senyals de trànsit, d'alumini anoditzat, de 60 cm de diàmetre, acabada amb làmina retroreflectora classe RA2, fixada mecànicament</b>	
	A012M000	0,249 h	Oficial 1a muntador	25,900
	A013M000	0,249 h	Ajudant muntador	21,700
	BBM1260C	1,000 u	Placa circ. p/senyal.tràn. alumini anoditzat d=60cm làm. retrorefl. cl. RA2	64,255
	C1503000	0,062 h	Camió grua	37,334
	A%AUX001	1,500 %	Despeses auxiliars mà d'obra	11,850
		3,000 %	Costos indirectes	78,600
			<b>Preu total arrodonit per u .....</b>	<b>80,96</b>
9.2	FBB1C351	u	<b>Placa octogonal per a senyals de trànsit, d'alumini anoditzat, de 60 cm de diàmetre, acabada amb làmina retroreflectora classe RA2, fixada mecànicament</b>	
	A012M000	0,249 h	Oficial 1a muntador	25,900
	A013M000	0,249 h	Ajudant muntador	21,700
	BBM1360C	1,000 u	Placa octogonal p/senyal.tràn.,alumini anoditzat, 60cm làm. retrorefl. cl. RA2	70,172
	C1503000	0,062 h	Camió grua	37,334
	A%AUX001	1,500 %	Despeses auxiliars mà d'obra	11,850
		3,000 %	Costos indirectes	84,510
			<b>Preu total arrodonit per u .....</b>	<b>87,05</b>
9.3	PBBH-DVGI	u	<b>Placa triangular per a senyals de trànsit, d'alumini anoditzat, de 70 cm de costat, acabada amb pintura no reflectora, fixada mecànicament</b>	
	A01-FEPH	0,300 h	Ajudant muntador	24,140
	A0F-000R	0,300 h	Oficial 1a muntador	28,100
	BBME-0RVN	1,000 u	Placa triangular p/senyal.tràn. alumini anoditzat,70cm,pintura n/reflectora	38,354
	A%AUX001	1,500 %	Despeses auxiliars mà d'obra	15,670
		3,000 %	Costos indirectes	54,260
			<b>Preu total arrodonit per u .....</b>	<b>55,89</b>
9.4	FBBZ1120	m	<b>Suport rectangular de tub d'acer galvanitzat de 80x40x2 mm, col·locat a terra formigonat</b>	
	A0122000	0,050 h	Oficial 1a paleta	18,830
	A0140000	0,100 h	Manobre	21,700
	BBMZ1B20	1,000 m	Suport,tub acer galv.80x40x2mm,p/senyal.vert.	8,064
	D060M022	0,029 m3	Formigó 150kg/m3,1:4:8,ciment pòrtland+fill.calc. CEM II/B-L 32,5R+pedra calc. 20mm,elab.a obra,formigonera 250l	72,450
	A%AUX001	1,500 %	Despeses auxiliars mà d'obra	3,110
		3,000 %	Costos indirectes	13,320
			<b>Preu total arrodonit per m .....</b>	<b>13,72</b>
9.5	FBA31110	m2	<b>Pintat sobre paviment de faixes superficials, amb pintura reflectora i microesferes de vidre, amb màquina d'accionament manual</b>	
	A0121000	0,084 h	Oficial 1a	25,900
	A0140000	0,042 h	Manobre	21,700
	B8ZB1000	0,500 kg	Pintura reflectora p/senyal.	6,906
	BBM1M000	0,250 kg	Microesferes de vidre	3,647
	C1B02B00	0,042 h	Màquina p/pintar banda vial accionament manual	27,501
	A%AUX001	1,500 %	Despeses auxiliars mà d'obra	3,090
		3,000 %	Costos indirectes	8,660
			<b>Preu total arrodonit per m2 .....</b>	<b>8,92</b>

## Annex de justificació de preus

Nº	Codi	U	Descripció	Total
9.6	PBA3-DXOB	m	<b>Pintat sobre paviment de marca vial longitudinal discontinua per a ús permanent i retrorreflectant en sec, tipus P-R, de 15 cm d'amplària i 1/2 de relació pintat/no pintat, amb pintura acrílica de color blanc i microesferes de vidre, aplicada mecànicament mitjançant polvorització</b>	
	A0D-0007	0,005 h	Manobre	21,700
	A0F-000B	0,010 h	Oficial 1a	27,190
	BBA0-0SD6	0,024 kg	Microesferes vidre p/retrorref.sec	1,639
	BBA1-2XWQ	0,037 kg	Pintura acrílica color blanc, p/marques vials	2,578
	C1B0-006C	0,005 h	Màquina p/pintar banda vial,autopropulsada	35,505
	A%AUX001	1,500 %	Despeses auxiliars mà d'obra	0,380
		3,000 %	Costos indirectes	0,710
			<b>Preu total arrodonit per m .....</b>	<b>0,73</b>
9.7	PQZ0-MHTS	u	<b>Aparcabicletes en forma de U d'acer galvanitzat amb acabat Indeterminat, de 750 mm de llargària i 750 mm d'alçària amb capacitat per a 1 bicicleta, fixat mecànicament</b>	
	A01-FEPH	0,301 h	Ajudant muntador	24,140
	A0F-000R	0,301 h	Oficial 1a muntador	28,100
	BQZ0-MK0X	1,000 u	Aparcabic. "U",acer galv.,l=750mm,h=750mm p/1u,p/col.superf.	34,786
	A%AUX001	2,500 %	Despeses auxiliars mà d'obra	15,730
		3,000 %	Costos indirectes	50,910
			<b>Preu total arrodonit per u .....</b>	<b>52,44</b>
9.8	PQ12-HOLZ	u	<b>Banc senzill de fusta tropical certificada FSC pintat i envernissat, de 200 cm de llargària, amb 18 llistons de 4x4 cm, amb respatller de fusta, cargols i passadors d'acer inoxidable i suports de fosa, col·locat amb fixacions mecàniques</b>	
	A0D-0007	1,139 h	Manobre	21,700
	A0F-000B	1,139 h	Oficial 1a	27,190
	BQ11-HOFK	1,000 u	Banc senz.,f.tropical FSC,llarg.=200cm,18llistons 4x4cm,respatller fusta,carg/pass.acer inox.,suports fosa	275,621
	A%AUX001	2,500 %	Despeses auxiliars mà d'obra	55,690
		3,000 %	Costos indirectes	332,700
			<b>Preu total arrodonit per u .....</b>	<b>342,68</b>
9.9	pp01	u	<b>Col·locació de la mercasina</b>	
			Sense descomposició	1.230,155
		3,000 %	Costos indirectes	1.230,155
			<b>Preu total arrodonit per u .....</b>	<b>1.267,06</b>

## Annex de justificació de preus

Nº	Codi	U	Descripció	Total
			<b>10 ALTRES</b>	
10.1	SIS1	u	<b>Seguretat i salut</b>	
			Sense descomposició	4.316,660
		3,000 %	Costos indirectes	129,50
			<b>Preu total arrodonit per u .....</b>	<b>4.446,16</b>
10.2	CQ1	u	<b>Control de qualitat</b>	
			Sense descomposició	2.158,301
		3,000 %	Costos indirectes	64,75
			<b>Preu total arrodonit per u .....</b>	<b>2.223,05</b>

## QUADRE DE MAQUINÀRIA



Quadre de maquinària

Nº	Designació	Import		
		Preu (Euros)	Quantitat	Total (Euros)
1	Retroexcavadora amb martell trencador	70,932	51,191 h	3.629,91
2	Retroexcavadora amb martell trencador	65,295	89,804 h	5.857,78
3	Corró vibratori autopropulsat, de 12 a 14 t	69,072	12,662 h	874,73
4	Pala carregadora petita sobre pneumàtics, de 67 kW	51,114	4,833 h	248,09
5	Pala carregadora sobre erugues, de mida mitjana	62,717	29,500 h	1.850,24
6	Retroexcavadora sobre pneumàtics de 8 a 10 t	51,114	22,493 h	1.147,92
7	Retroexcavadora petita	39,893	76,210 h	3.037,13
8	Motoanivelladora petita	59,110	6,452 h	381,62
9	Picó vibrant amb placa de 60 cm	7,175	92,261 h	661,28
10	Minicarregadora sobre pneumàtics amb corró de 200 kg	52,264	14,748 h	770,61
11	Motoanivelladora petita	74,448	0,672 h	50,11
12	Pala carregadora sobre pneumàtics de 15 a 20 t	94,824	3,493 h	326,05
13	Pala excavadora giratòria sobre cadenes de 31 a 40 t	173,810	3,308 h	576,58
14	Pala excavadora giratoria sobre pneumàtics de 15 a 20 t	88,129	33,045 h	2.911,87
15	Safata vibrant amb placa de 60 cm	5,486	141,361 h	777,49
16	Compactador combustible duplex manual de 700 kg	7,765	39,276 h	303,73
17	Retroexcavadora sobre pneumàtics de 8 a 10 t, per a seguretat i salut	52,214	101,073 h	5.279,84
18	Retroexcavadora sobre pneumàtics de 8 a 10 t	52,214	168,887 h	8.812,07
19	Camió cistella de 10 a 19 m d'alçària	56,042	7,000 h	392,28
20	Camió cistella de 10 m d'alçària com a màxim	40,752	7,950 h	324,00
21	Camió per a transport de 7 t	33,007	35,759 h	1.180,05
22	Camió cisterna de 8 m3	43,540	4,609 h	200,95
23	Camió grua	37,334	2,988 h	111,45
24	Dúmpfer d'1,5 t de càrrega útil, amb mecanisme hidràulic	41,811	9,218 h	385,30
25	Camió cisterna de 8 m3	44,549	9,580 h	426,91
26	Camió grua de 5 t	48,977	7,000 h	342,86
27	Camió grua	46,528	7,950 h	369,90
28	Camió per a transport de 20 t	59,750	23,630 h	1.413,10
29	Camió per a transport de 12 t	40,262	29,575 h	1.193,19
30	Camió per a transport de 7 t	33,776	15,600 h	527,15
31	Grua autopropulsada de 60 t	114,592	1,000 h	114,59
32	Formigonera de 250 l	2,768	0,979 h	2,72
33	Estenedora per a paviments de formigó	77,976	6,084 h	473,79
34	Màquina tallajunts amb disc de diamant per a paviment	8,764	157,750 h	1.381,89
35	Formigonera de 165 l	1,779	4,667 h	8,32
36	Mesclador continu per a morter preparat en sacs	1,419	44,170 h	63,10
37	Màquina per a pintar bandes de vial, autopropulsada	35,505	0,354 h	12,74
38	Màquina per a pintar bandes de vial d'accionament manual	27,501	18,632 h	514,60
39	Remolinador mecànic	4,787	13,827 h	66,37
40	Martell trencador manual	3,478	1,400 h	4,90
41	Regle vibratori	4,507	6,421 h	28,99
42	Tallagespa rotativa autopropulsada, de 66 a 90 cm d'amplària de treball	21,985	2,028 h	40,56
43	Grup electrògen d'1 a 5 kVA	2,538	1,400 h	3,57
44	Serra mecànica	1,849	11,210 h	20,65
			Import total:	47.100,98
	Febrer de 2024			

## QUADRE DE MATERIALS

Quadre de materials

Nº	Designació	Import		
		Preu (Euros)	Quantitat Utilitzada	Total (Euros)
1	Aigua	1,539	22,938 m3	40,10
2	Aigua	1,629	9,610 m3	15,38
3	Sorra de pedrera de 0 a 3,5 mm	16,669	33,048 t	550,80
4	Sorra de pedrera de pedra calcària per a formigons	15,870	1,414 t	22,45
5	Sorra de pedrera de pedra granítica, de 0 a 5 mm	14,590	159,748 t	2.329,66
6	Sorra de pedrera de pedra granítica, de 0 a 3,5 mm	17,988	0,247 t	4,37
7	Grava de pedrera de pedra calcària, de grandària màxima 20 mm, per a formigons			
8	Tot-u artificial	15,939	3,371 t	53,74
9	Sauló sense garbellar	15,819	212,009 m3	3.353,44
10	Grava de pedrera, per a drenes	16,569	22,080 m3	365,76
11	Sorra de riu rentada de 0.1 a 0.5 mm	18,122	0,200 t	3,64
12	Sorra de pedrera de 0 a 3,5 mm	39,183	16,380 t	641,55
13	Sorra de pedrera per a morters	20,266	572,456 t	11.600,75
14	Ciment pòrtland amb filler calcari CEM II/B-L 32,5 R segons UNE-EN 197-1, en sacs	17,918	9,851 t	176,52
15	Calç aèria hidratada CL 90-S, en sacs	103,230	0,326 t	33,67
16	Ciment blanc de ram de paleta BL 22,5 X segons UNE 80305, en sacs	0,259	1.282,330 kg	332,12
17	Ciment pòrtland CEM I 32,5 R segons UNE-EN 197-1, en sacs	165,366	1,037 t	174,97
18	Ciment pòrtland amb filler calcari CEM II/B-L 32,5 R segons UNE-EN 197-1, en sacs	149,328	0,530 t	79,06
19	Emulsió bituminosa catiònica amb un 60% de betum asfàltic, per a reg de curat tipus C60B3/B2 CUR, segons UNE-EN 13808	110,534	1,276 t	141,02
20	Formigó HM-20/B/20/I de consistència tova, grandària màxima del granulat 20 mm, amb >= 200 kg/m3 de ciment, apte per a classe d'exposició I	0,289	261,840 kg	75,93
21	Formigó HM-20/P/20/I de consistència plàstica, grandària màxima del granulat 20 mm, amb >= 200 kg/m3 de ciment, apte per a classe d'exposició I	63,056	47,580 m3	3.000,51
22	Formigó HM-30/B/10/I+E de consistència tova, grandària màxima del granulat 10 mm, amb >= 275 kg/m3 de ciment, apte per a classe d'exposició I+E	54,383	5,130 m3	278,92
23	Formigó d'ús no estructural de resistència a compressió 15 N/mm2, consistència plàstica i grandària màxima del granulat 40 mm, HNE-15/P/40	101,930	193,574 m3	19.731,62
24	Formigó d'ús no estructural HNE-20/P/20 de resistència a compressió 20 N/mm2, consistència plàstica i grandària màxima del granulat 20 mm	61,218	98,044 m3	6.001,99
25	Formigó HM-20/P / 20 / I de consistència plàstica, grandària màxima del granulat 20 mm, amb >= 200 kg/m3 de ciment, apte per a classe d'exposició I	81,600	81,400 m3	6.641,80
26	Formigó HA-25/P / 20 / I de consistència plàstica, grandària màxima del granulat 20 mm, amb >= 250 kg/m3 de ciment, apte per a classe d'exposició I	64,265	18,096 m3	1.162,98
27	Formigó en massa HM - 20 / B / 20 / X0 amb una quantitat de ciment de 200 kg/m3 i relació aigua ciment =< 0.6	90,900	0,400 m3	36,35
28	Formigó en massa HM - 20 / B / 10 / X0 amb una quantitat de ciment de 200 kg/m3 i relació aigua ciment =< 0.6	96,933	24,609 m3	2.385,37
29	Mortier M-4a ( 4 N/mm2 ) a granel	63,297	9,570 m3	605,70
30	Mortier per a ram de paleta, classe M 5 (5 N/mm2), en sacs, de designació (G) segons norma UNE-EN 998-2	25,553	2,010 t	51,57
31	Mortier per a ram de paleta, classe M 5 (5 N/mm2), a granel, de designació (G) segons norma UNE-EN 998-2	36,305	8,266 t	298,85
32	Additiu inclusor aire/plastificant per a mortier, segons la norma UNE-EN 934-3	33,218	3,808 t	130,24
33	Colorant en pols per a formigó	1,729	1,059 kg	1,82
34	Malla electrosoldada de barres corrugades d'acer ME 30x15 cm D:4-4 mm 6x2,2 m B500T UNE-EN 10080	3,637	34,527 kg	125,92
		1,190	4,000 m2	4,75

Quadre de materials

Nº	Designació	Import		
		Preu (Euros)	Quantitat Utilitzada	Total (Euros)
35	Motlle metàl·lic per a encofrat de pericó d'enllumenat de 38x38x55 cm, per a 150 usos	0,980	19,133 u	18,81
36	Motlle metàl·lic per a encofrat de caixa d'embornal de 70x30x85 cm, per a 150 usos	1,309	39,273 u	51,48
37	Motlle metàl·lic per a encofrat de pericó de registre de 55x55x70 cm, per a 150 usos	1,380	9,063 u	12,51
38	Desencofrant	2,488	21,840 l	54,21
39	Disposició controlada a monodipòsit sense bàscula, de runa	13,201	411,056 m3	5.425,94
40	Pintura reflectora per a senyalització	6,906	221,810 kg	1.530,49
41	Vorada corba de formigó,, monocapa, amb secció normalitzada de calçada C5 25x15 cm, segons UNE 127340, de classe climàtica B, classe resistent a l'abrasió H i classe resistent a flexió T (R-5 MPa) segons UNE-EN 1340	23,274	59,850 m	1.393,08
42	Vorada recta de formigó, doble capa, amb secció normalitzada de calçada C5 de 25x15 cm segons UNE 127340, de classe climàtica B, classe resistent a l'abrasió H i classe resistent a flexió U (R-6 MPa) segons UNE-EN 1340	4,577	572,040 m	2.620,49
43	Peça bicapa de morter de ciment d'àrid reciclat color blanc, de 20x20x8 cm, per a rigoles	0,940	3.186,550 u	2.997,25
44	Panot de color amb tacs de 20x20x4 cm, per a pas de vianants	12,332	68,422 m2	843,87
45	Panot de color de 25x25x2,5 cm, classe 1a, preu alt	11,502	69,686 m2	801,39
46	Llambordí de formigó de forma irregular amb cares rectes, de 10 cm de gruix, preu superior	30,979	220,320 m2	6.825,60
47	Mescla bituminosa contínua en calent tipus AC 22 surf B 35/50 D, amb betum asfàltic de penetració, de granulometria densa per a capa de trànsit i granulat granític	79,476	49,488 t	3.932,84
48	Microesferes de vidre per a senyalització per a marques vials retrorreflectants en sec	1,639	1,699 kg	2,83
49	Pintura acrílica de color blanc, per a marques vials	2,578	2,620 kg	7,08
50	Placa circular per a senyals de trànsit, d'alumini anoditzat, de 60 cm de diàmetre, acabada amb làmina retrorreflectora classe RA2	64,255	15,000 u	963,90
51	Placa octogonal per a senyals de trànsit, d'alumini anoditzat, de 60 cm de diàmetre, acabada amb làmina retrorreflectora classe RA2	70,172	9,000 u	631,53
52	Microesferes de vidre	3,647	110,905 kg	403,69
53	Placa triangular per a senyals de trànsit, d'alumini anoditzat, de 70 cm de costat, acabada amb pintura no reflectora	38,354	1,000 u	38,35
54	Suport de tub d'acer galvanitzat de 80x40x2 mm, per a senyalització vertical	8,064	75,000 m	604,50
55	Bastiment i reixa practicable per a embornal, de fosa grisa de 800x364x50 mm exteriors i 52 kg de pes	67,964	39,000 u	2.650,44
56	Tub circular ranurat de PVC, de paret simple i 50 mm de diàmetre	0,900	247,000 m	222,30
57	Tub de paret estructurada per a sanejament soterrat sense pressió, de polietilè, diàmetre nominal DN 630, classe de rigidesa anular SN 8 (rigidesa anular 8 kN/m2), de superfícies interna llisa i externa perfilada de tipus B, codi d'àrea d'aplicació U, fabricació segons norma UNE-EN 13476-3, unió mitjançant maniguet extruït i junt elastomèric d'estanquitat	4,627	216,240 m	1.000,64
58	Tub de paret estructurada per a sanejament soterrat sense pressió, de polietilè, diàmetre nominal DN 630, classe de rigidesa anular SN 8 (rigidesa anular 8 kN/m2), de superfícies interna llisa i externa perfilada de tipus B, codi d'àrea d'aplicació U, fabricació segons norma UNE-EN 13476-3, unió mitjançant maniguet extruït i junt elastomèric d'estanquitat	46,960	224,400 m	10.538,00
59	Bastiment quadrat i tapa quadrat de fosa dúctil per a pericó de serveis, recolzada, pas lliure de 500x500 mm i classe B125 segons norma UNE-EN 124	60,830	9,000 u	547,47

Quadre de materials				
Nº	Designació	Import		
		Preu (Euros)	Quantitat Utilitzada	Total (Euros)
60	Bastiment quadrat i tapa quadrat de fosa dúctil per a pericó de serveis, recolzada, pas lliure de 700x700 mm i classe B125 segons norma UNE-EN 124	156,922	3,000 u	470,76
61	Bastiment i tapa per a pou de registre de fosa grisa de D=70 cm i 145 kg de pes	71,090	5,000 u	355,45
62	Peça de formigó per a pou circular 100 cm, prefabricada	65,600	10,500 m	688,80
63	Bastiment quadrat i tapa quadrada de fosa dúctil per a pericó de serveis, recolzada, pas lliure de 400x400 mm i classe B125 segons norma UNE-EN 124	19,497	19,000 u	370,50
64	Bastiment quadrat i tapa quadrada de fosa dúctil per a pericó de serveis, recolzada, pas lliure de 500x500 mm i classe C250 segons norma UNE-EN 124	36,226	6,000 u	217,38
65	Tub de polietilè de designació PE 40, de 32 mm de diàmetre nominal, de 10 bar de pressió nominal, sèrie SDR 7,4, segons la norma UNE-EN 12201-2, connectat a pressió	0,849	563,479 m	480,61
66	Part proporcional d'elements de muntatge per a tubs de polietilè de densitat baixa, de 16 mm de diàmetre nominal exterior, per a connectar a pressió	0,020	78,000 u	1,30
67	Tub corbable corrugat de polietilè, de 125 de diàmetre nominal, aïllant i no propagador de la flama, resistència a l'impacte de 28 J, resistència a compressió de 450 N, per a canalitzacions soterrades	2,269	1.133,395 m	2.572,03
68	Cable amb conductor de coure de tensió assignada 0,6/1 kV, de designació RV-K, construcció segons norma UNE 21123-2, tetrapolar, de secció 4x10 mm <sup>2</sup> , amb coberta del cable de PVC, classe de reacció al foc Eca segons la norma UNE-EN 50575	5,566	63,240 m	352,16
69	Cable amb conductor de coure de tensió assignada 0,6/1 kV, de designació RV-K, construcció segons norma UNE 21123-2, tetrapolar, de secció 4x6 mm <sup>2</sup> , amb coberta del cable de PVC, classe de reacció al foc Eca segons la norma UNE-EN 50575	3,677	322,351 m	1.185,11
70	Conductor de coure nu, unipolar de secció 1x35 mm <sup>2</sup>	1,629	322,351 m	524,61
71	Piqueta de connexió a terra d'acer i recobriments de coure, de 2500 mm de llargària, de 17,3 mm de diàmetre, de 300 µm	25,942	15,000 u	389,10
72	Part proporcional d'accessoris per a conductors de coure nus	0,330	316,030 u	104,29
73	Part proporcional d'elements especials per a piquetes de connexió a terra	3,958	15,000 u	59,40
74	Llum LED per a vial de distribució asimètrica, amb cos d'alumini fos, equipat amb mòduls LED estancs amb grau de protecció IP-66 i IK08, amb un total de 120 LED i un dispositiu d'alimentació i control no regulable de 32 W de potència total, flux lluminós de 9650 lm, temperatura de color 4000 K, vida útil >= 83000 h, aïllament elèctric de classe I, amb accessori per fixar vertical a l'extrem del suport	331,773	15,000 u	4.976,55
75	Part proporcional d'accessoris per a columnes	40,023	15,000 u	600,30
76	Petit material metàl·lic per a connexió de la boca de reg amb la canonada	29,979	6,000 u	179,88
77	Accessoris i elements de muntatge per a boca de reg (d)	23,983	6,000 u	143,88
78	Conjunt d'accessoris per al muntatge d'una electrovàlvula d'1''1/2	4,627	8,000 u	37,04
79	Boca de reg amb cos de fosa, rosca d'entrada d'1''1/2 i ràcord de connexió tipus Barcelona de 45 mm de diàmetre, pericó i tapa de fosa i vàlvula de tancament amb junt EPDM	117,439	6,000 u	704,64
80	Col·lector per a grup de 4 electrovàlvules, d'1'' de diàmetre	9,763	4,000 u	39,04
81	Cònsola de programació via radio	245,411	1,000 u	245,41
82	Electrovàlvula per a instal·lació de reg, d'1''1/2 de diàmetre, de material plàstic, amb solenoide de 24V, per a una pressió màxima de 16 bar i amb regulador de cabal	65,775	8,000 u	526,24

Quadre de materials				
Nº	Designació	Import		
		Preu (Euros)	Quantitat Utilitzada	Total (Euros)
83	Pericó rectangular de polirpopilè, per instal·lacions de reg, de 67x48x32 cm, amb tapa amb cargol per tancar	42,411	4,000 u	169,64
84	Programador de reg amb alimentació a 24 V, no codificable, no ampliable i no centralitzable, per a un nombre màxim de 4 estacions	62,577	2,000 u	125,16
85	Tub per a reg per degoteig de 16 mm de diàmetre, amb degoters autocompensats integrats cada 33 cm	1,179	247,000 m	291,20
86	Banc senzill de fusta tropical certificada FSC pintat i envernissat, de 200 cm de llargària, amb 18 llistons de 4x4 cm, amb respallers de fusta, cargols i passadors d'acer inoxidable i suports de fosa	275,621	6,000 u	1.653,72
87	Aparcabicicletes en forma de U d'acer galvanitzat amb acabat Indeterminat, de 750 mm de llargària i 750 mm d'alçària amb capacitat per a 1 bicicleta, per a col·locació superficial	34,786	5,000 u	173,95
88	Compost de classe I, d'origen vegetal, segons NTJ 05C, subministrat a granel	40,692	4,680 m3	190,45
89	Esmena mineral silícico-fosfòrica	3,388	36,000 kg	121,97
90	Terra vegetal de jardineria de categoria mitja, amb una conductivitat elèctrica menor d'1,2 dS/m, segons NTJ 07A, subministrada en sacs de 0,8 m3	9,993	281,680 m3	2.814,26
91	Placa de gespa tipus Standard C4, per a rizosembrar	5,356	154,145 m2	821,43
92	Producte per a tractament desactivant de superfícies de formigó	4,367	368,712 l	1.609,43
93	Motlle metàl·lic per a encofrat de pericó de registre de 50x50x63cm, per a 150 usos	1,209	6,000 u	7,26
94	Lamina senyalitzadora de plàstic, en rases	0,120	838,960 m	100,67
95	Acer Campestre (auró blanc) de perímetre de 18 a 20 cm, amb pa de terra de diàmetre mínim 57 cm i profunditat mínima 39,9 cm segons fórmules NTJ	105,625	19,000 u	2.006,97
96	Liquidambar styraciflua (liquidàmbur) de perímetre de 20 a 25 cm, amb pa de terra de diàmetre mínim 82,5 cm i profunditat mínima 57,75 cm segons fórmules NTJ	235,787	31,000 u	7.309,49
97	Prunus Subhitella "Autumnalis" (cirerer de tardor) de perímetre de 20 a 25 cm, amb pa de terra de diàmetre mínim 82,5 cm i profunditat mínima 57,75 cm segons fórmules NTJ	201,478	15,000 u	3.022,20
98	Pericó tipus H DE 80X70X80 cm de mides interiors prefabricada de formigó, Inclòs tapa de formigó homologada per Telefonica	317,782	3,000 u	953,34
			Import total:	141.167,63
Febrer de 2024				

## QUADRE DE PREUS AUXILIARS

Quadre de preus auxiliars

Quadre de preus auxiliars

Febrer de 2024

Nº	Designació				Import (Euros)
1	m3 de Morter mixt de ciment pòrtland amb filler calcari CEM II/B-L, calç i sorra, amb 380 kg/m3 de ciment, amb una proporció en volum 1:0,5:4 i 10 N/mm2 de resistència a compressió, elaborat a l'obra				
	Codi	U	Descripció	Preu	Quantitat
	A0E-000A	h	Manobre especialista	22,440	1,050
	B011-05ME	m3	Aigua	1,539	0,200
	B054-06DH	kg	Calç aèria hidratada CL 90-S,sacs	0,259	190,000
	B055-067M	t	Ciment pòrtland+fill.calc. CEM II/B-L 32,...	110,534	0,380
	B03L-05N7	t	Sorra p/morters	17,918	1,380
	C176-00FX	h	Formigonera 165l	1,779	0,725
	A%AUX001	%	Despeses auxiliars mà d'obra	23,560	1,000
	Import:				141,340
2	m3 de Morter de ciment pòrtland amb filler calcari CEM II/B-L i sorra, amb 380 kg/m3 de ciment, amb una proporció en volum 1:4 i 10 N/mm2 de resistència a compressió, elaborat a l'obra				
	Codi	U	Descripció	Preu	Quantitat
	A0E-000A	h	Manobre especialista	22,440	1,000
	B011-05ME	m3	Aigua	1,539	0,200
	B055-067M	t	Ciment pòrtland+fill.calc. CEM II/B-L 32,...	110,534	0,380
	B03L-05N7	t	Sorra p/morters	17,918	1,520
	C176-00FX	h	Formigonera 165l	1,779	0,700
	A%AUX001	%	Despeses auxiliars mà d'obra	22,440	1,000
	Import:				93,460
3	m3 de Morter mixt de ciment pòrtland amb filler calcari CEM II/B-L, calç i sorra, amb 200 kg/m3 de ciment, amb una proporció en volum 1:2:10 i 2,5 N/mm2 de resistència a compressió, elaborat a l'obra				
	Codi	U	Descripció	Preu	Quantitat
	A0E-000A	h	Manobre especialista	22,440	1,050
	B011-05ME	m3	Aigua	1,539	0,200
	B054-06DH	kg	Calç aèria hidratada CL 90-S,sacs	0,259	400,000
	B055-067M	t	Ciment pòrtland+fill.calc. CEM II/B-L 32,...	110,534	0,200
	B03L-05N7	t	Sorra p/morters	17,918	1,530
	C176-00FX	h	Formigonera 165l	1,779	0,725
	A%AUX001	%	Despeses auxiliars mà d'obra	23,560	1,000
	Import:				178,520
4	m3 de Morter de ciment amb ciment pòrtland CEM I i sorra, amb additiu inclusor aire/plastificant i 250 kg/m3 de ciment, amb una proporció en volum 1:6 i 5 N/mm2 de resistència a compressió, elaborat a l'obra				
	Codi	U	Descripció	Preu	Quantitat
	A0E-000A	h	Manobre especialista	22,440	1,000
	B081-06U6	kg	Addit. inclus.aire/plastificant morter,UN...	1,729	0,500
	B011-05ME	m3	Aigua	1,539	0,200
	B055-0661	t	Ciment pòrtland CEM I 32,5R, & sacs	149,328	0,250
	B03L-05N7	t	Sorra p/morters	17,918	1,630
	C176-00FX	h	Formigonera 165l	1,779	0,700
	A%AUX001	%	Despeses auxiliars mà d'obra	22,440	1,000
	Import:				91,620
5	m3 de Formigó de 150 kg/m3, amb una proporció en volum 1:4:8, amb ciment pòrtland amb filler calcari CEM II/B-L 32,5 R i granulat de pedra calcària de grandària màxima 20 mm, elaborat a l'obra amb formigonera de 250 l				
	Codi	U	Descripció	Preu	Quantitat
	A0150000	h	Manobre especialista	22,440	0,900
	B0111000	m3	Aigua	1,629	0,180
	B0311010	t	Sorra pedra calc. p/forms.	15,870	0,650
	B0331Q10	t	Grava pedra calc.20mm p/forms.	15,939	1,550
	B0512401	t	Ciment pòrtland+fill.calc. CEM II/B-L 32,...	103,230	0,150
	C1705700	h	Formigonera 250l	2,768	0,450
	A%AUX001	%	Despeses auxiliars mà d'obra	20,200	1,000
	Import:				72,450

## II MODIFICACIÓ DOCUMENTACIÓ GRÀFICA



--- Ambit d'actuació

RECER arquitectura i urbanisme

JORDI MORET  
Febrer de 2024

Modificació de projecte de Condicionament del Carrer Ample per millorar la mobilitat sostenible i la modernització de les infraestructures

Sant Esteve d'en Bas, La Vall d'en Bas

01. ESTAT ACTUAL.  
SITUACIÓ-EMPLAÇAMENT  
e:1/5000 A3







Àmbit d'intervenció 



Imatge 01



Imatge 02



Imatge 03



Imatge 04



Imatge 05

RE©ER arquitectura i urbanisme

JORDI MORET  
Febrer de 2024

Modificació de projecte de Condicionament del  
Carrer Ample per millorar la mobilitat sostenible i  
la modernització de les infraestructures

Sant Esteve d'en Bas, La Vall d'en Bas

02. ESTAT ACTUAL.  
FOTOGRAFIES ESTAT ACTUAL   
e:1/5000 A3

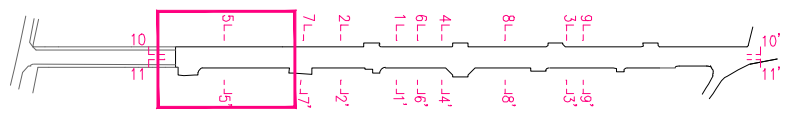
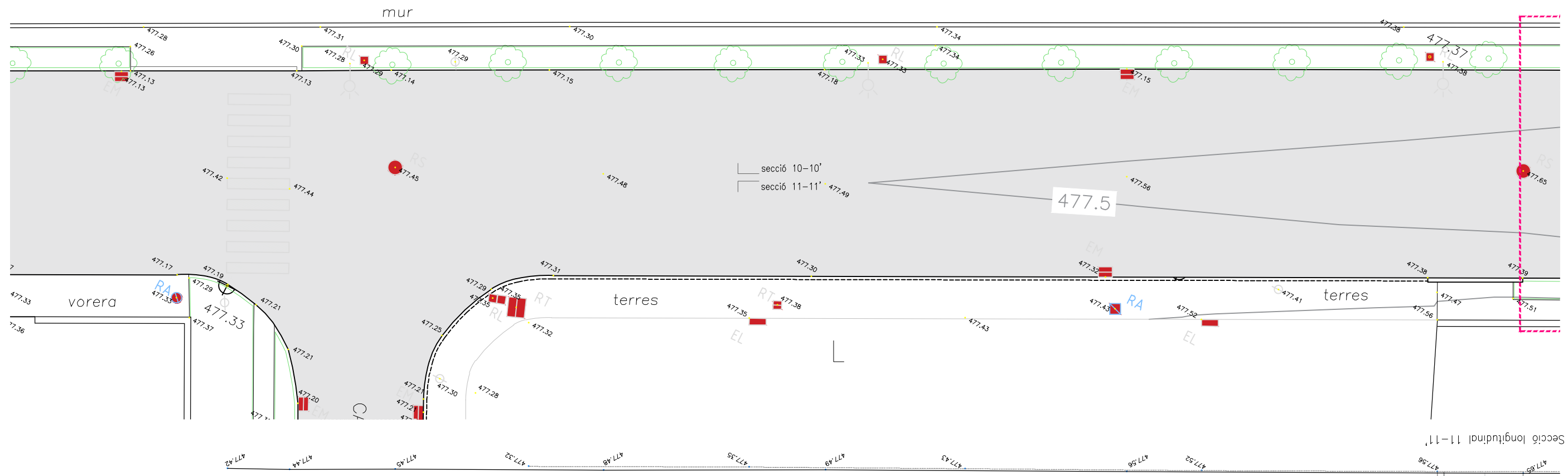
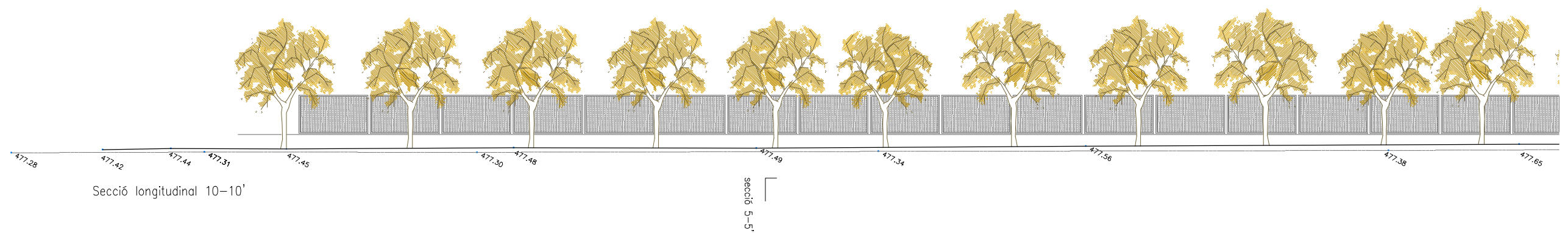

REOER arquitectura i urbanisme

JORDI MORET  
Febrer de 2024

Modificació de projecte de Condicionament del Carrer Ample per millorar la mobilitat sostenible i la modernització de les infraestructures

Sant Esteve d'en Bas, La Vall d'en Bas

03. ESTAT ACTUAL. PLANTA I SECCIONS LONGITUDINALS  
e:1/200 A3





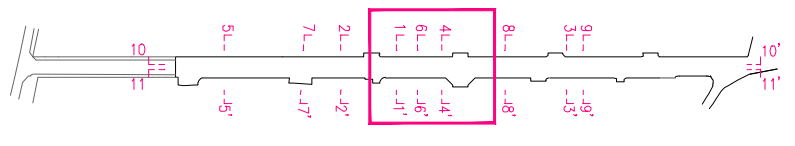
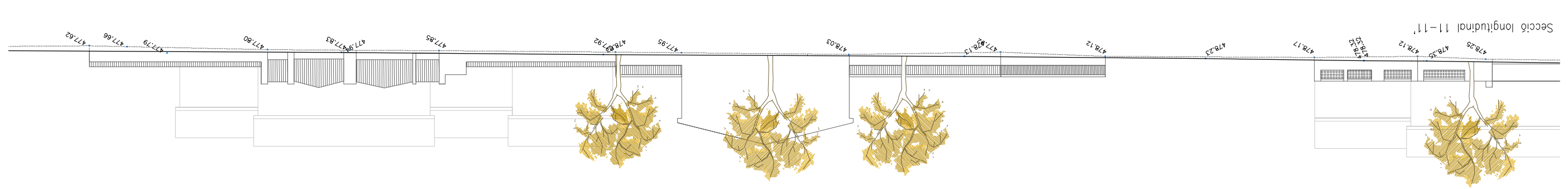
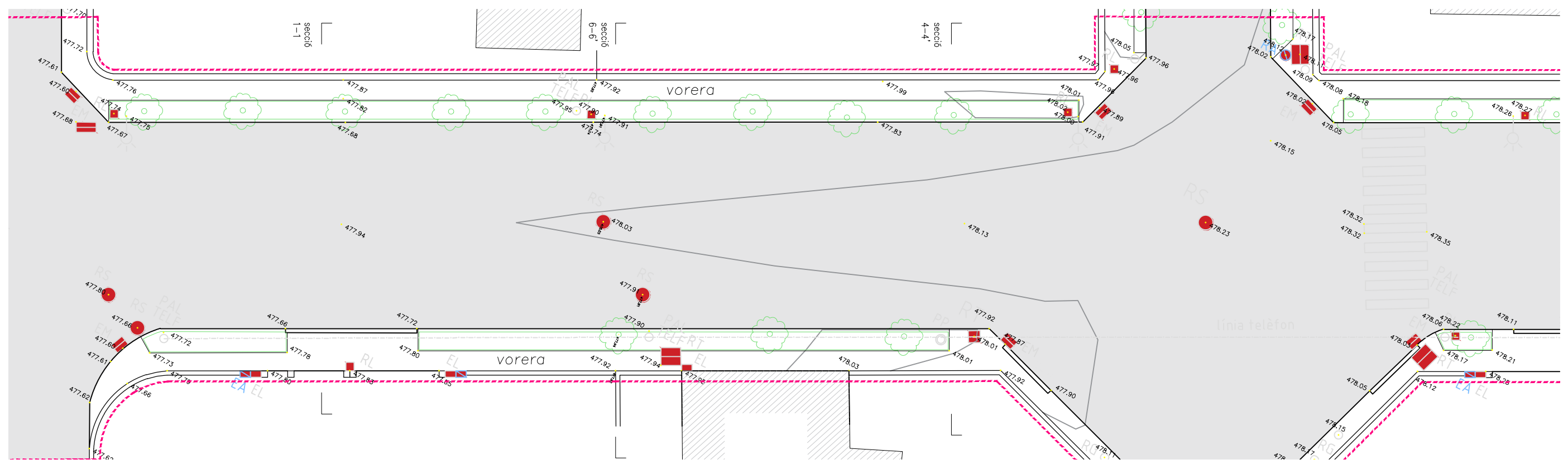

RE@ER arquitectura i urbanisme

JORDI MORET  
Febrer de 2024

Modificació de projecte de Condicionament del Carrer Ample per millorar la mobilitat sostenible i la modernització de les infraestructures

Sant Esteve d'en Bas, La Vall d'en Bas

05. ESTAT ACTUAL. PLANTA I SECCIONS LONGITUDINALS  
e:1/200 A3



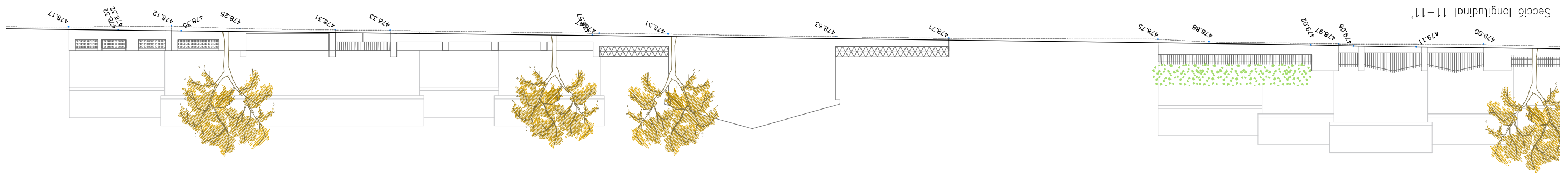
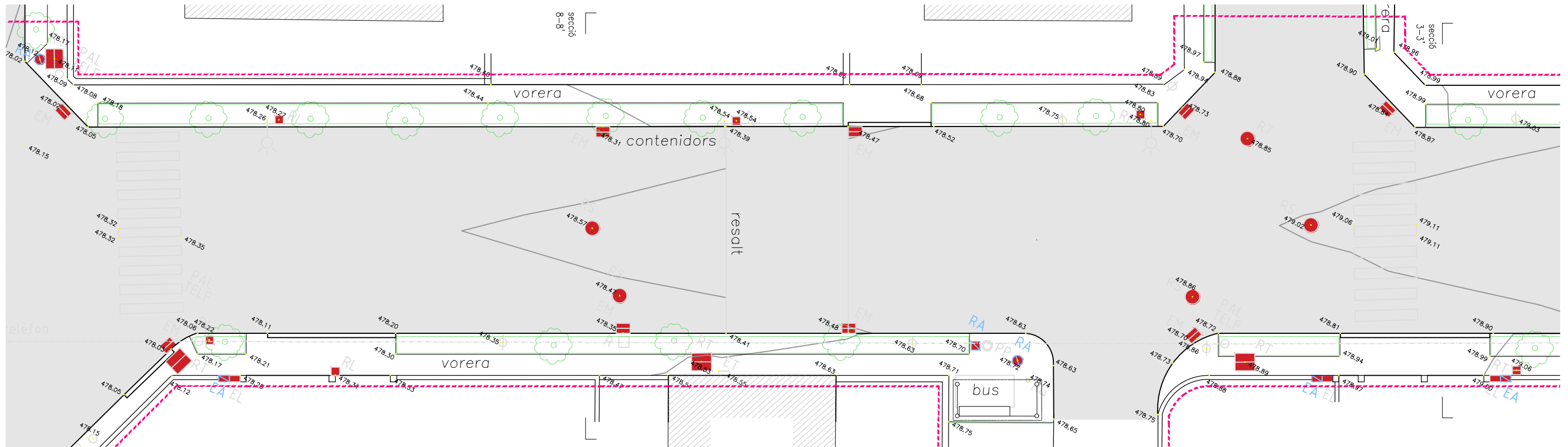

REOER arquitectura i urbanisme

JORDI MORET  
Febrer de 2024

Modificació de projecte de Condicionament del Carrer Ample per millorar la mobilitat sostenible i la modernització de les infraestructures

Sant Esteve d'en Bas, La Vall d'en Bas

06. ESTAT ACTUAL. PLANTA I SECCIONS LONGITUDINALS  
e:1/200 A3

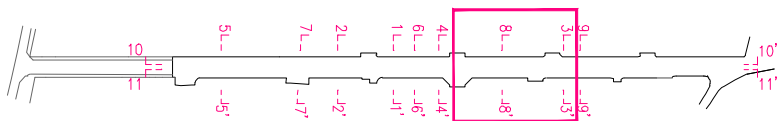

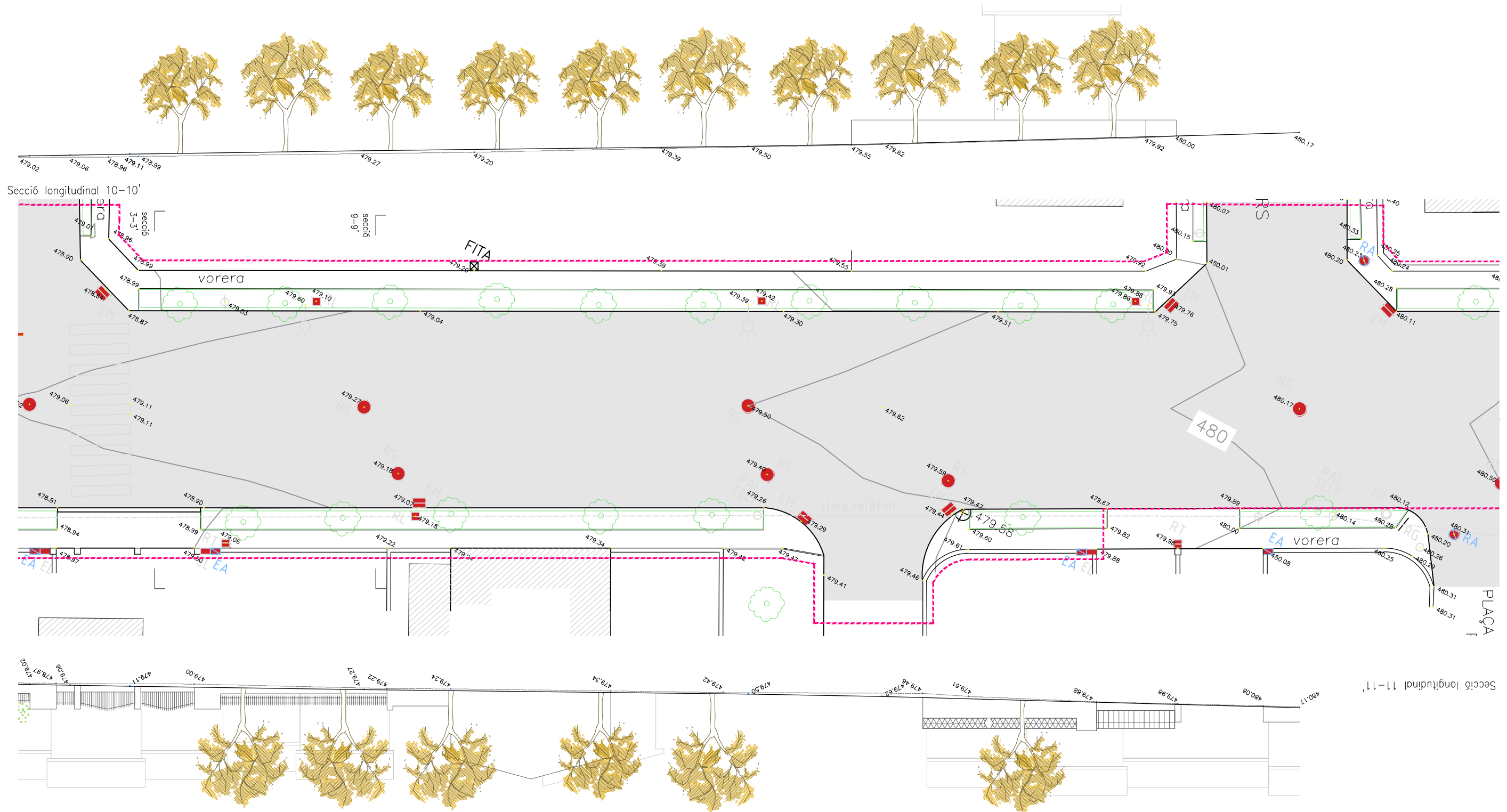

RE©ER arquitectura i urbanisme

JORDI MORET  
Febrer de 2024

Modificació de projecte de Condicionament del Carrer Ample per millorar la mobilitat sostenible i la modernització de les infraestructures

Sant Esteve d'en Bas, La Vall d'en Bas

07. ESTAT ACTUAL. PLANTA I SECCIONS LONGITUDINALS  
e:1/200 A3

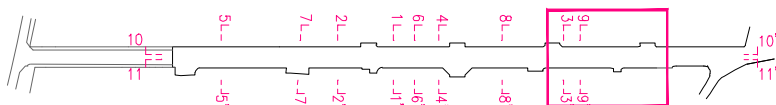

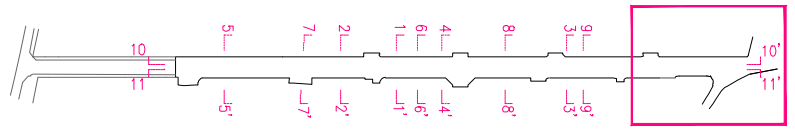
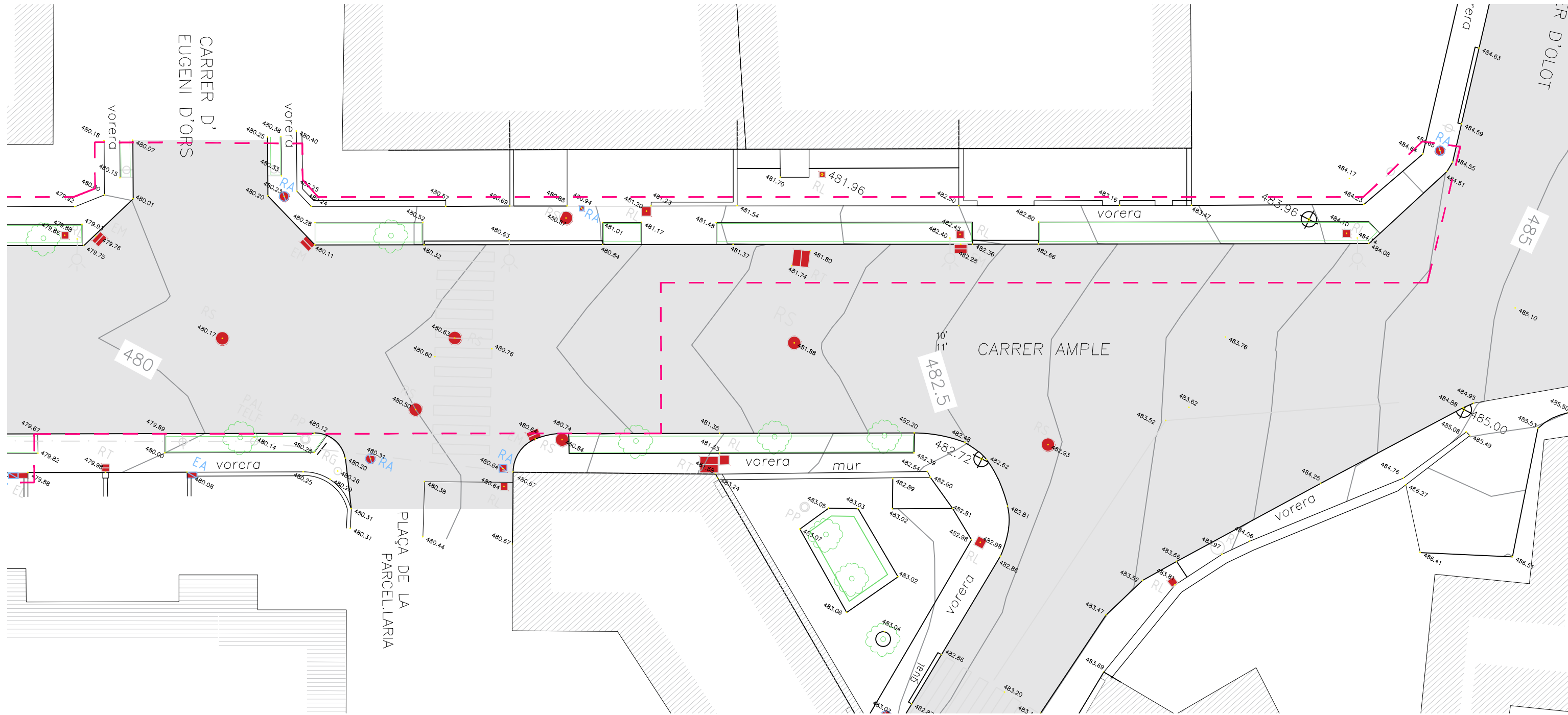

RE©ER arquitectura i urbanisme

JORDI MORET  
Febrer de 2024

Modificació de projecte de Condicionament del Carrer Ample per millorar la mobilitat sostenible i la modernització de les infraestructures

Sant Esteve d'en Bas, La Vall d'en Bas

08. ESTAT ACTUAL. PLANTA  
e:1/200 A3



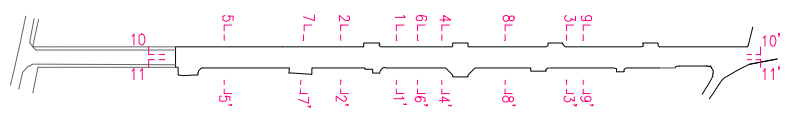
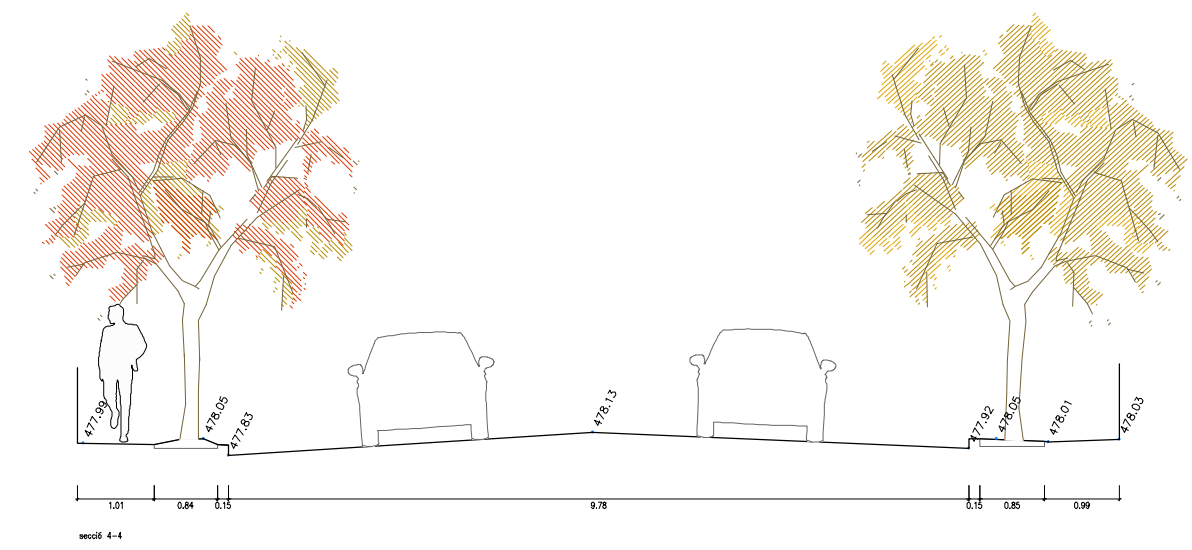
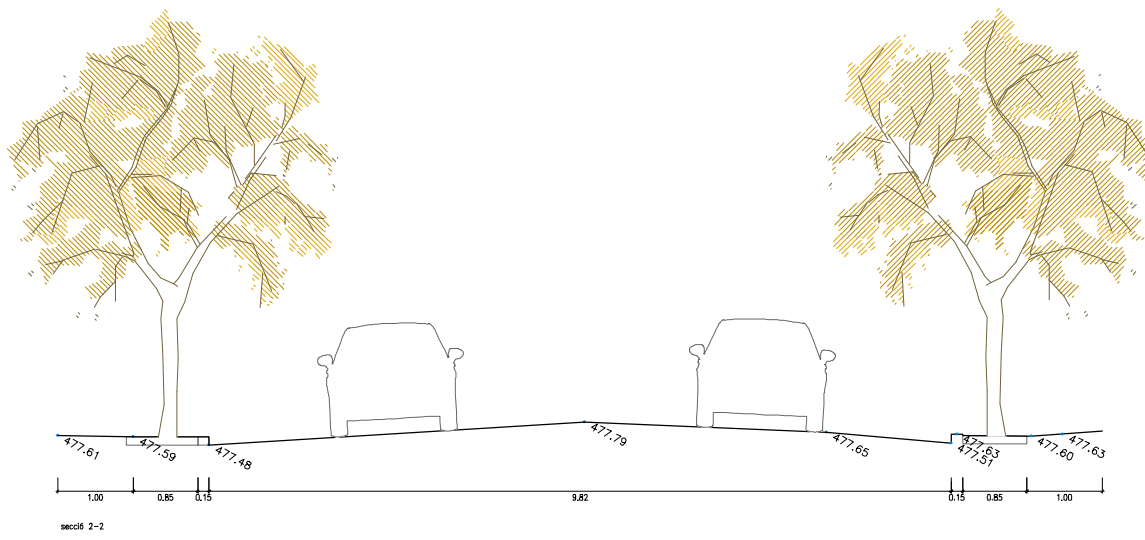
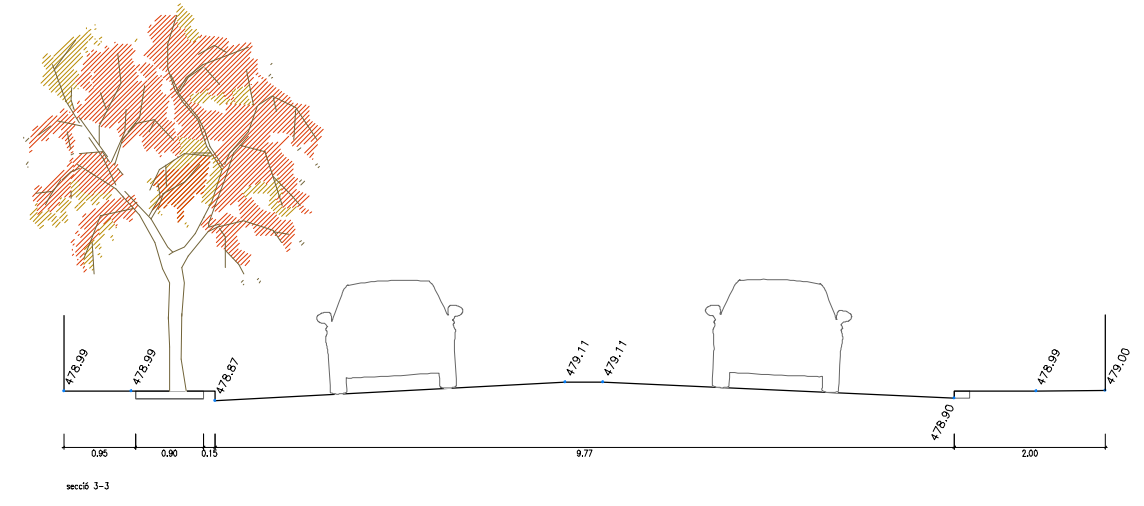
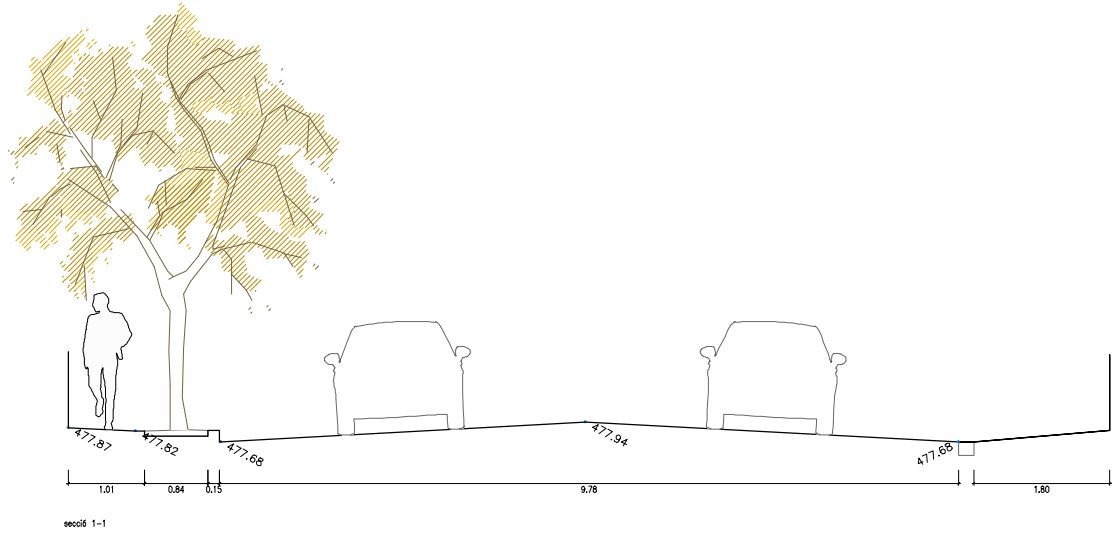







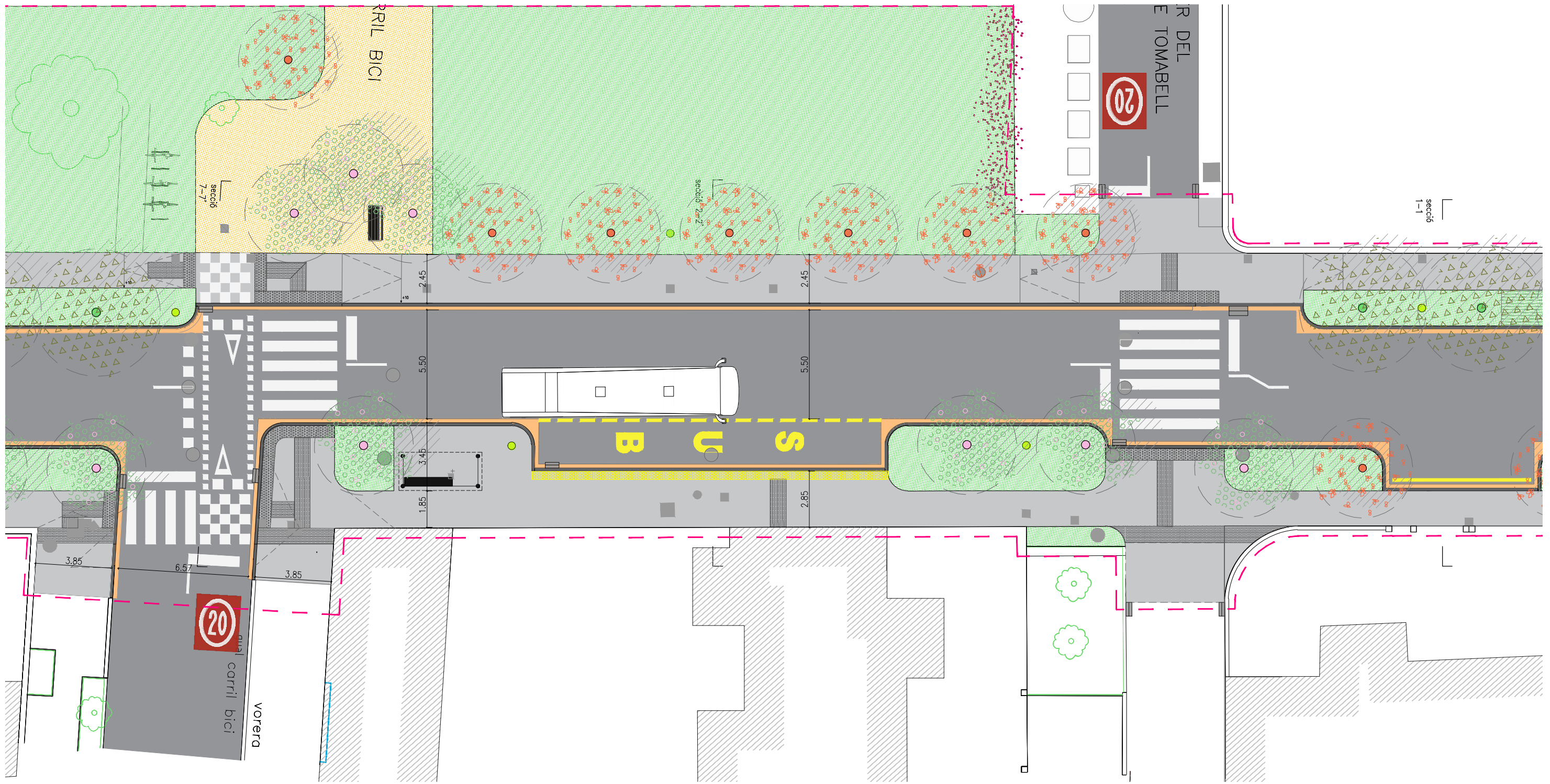

Àmbit d'intervenció

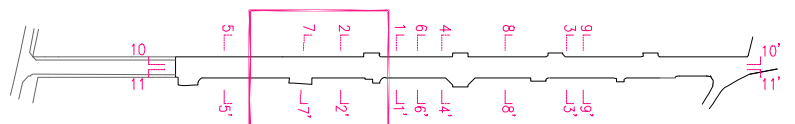

RE@ER arquitectura i urbanisme

JORDI MORET  
Febrer de 2024

Modificació de projecte de Condicionament del Carrer Ample per millorar la mobilitat sostenible i la modernització de les infraestructures

Sant Esteve d'en Bas, La Vall d'en Bas

12. PROPOSTA. PLANTA  
e:1/200 A3



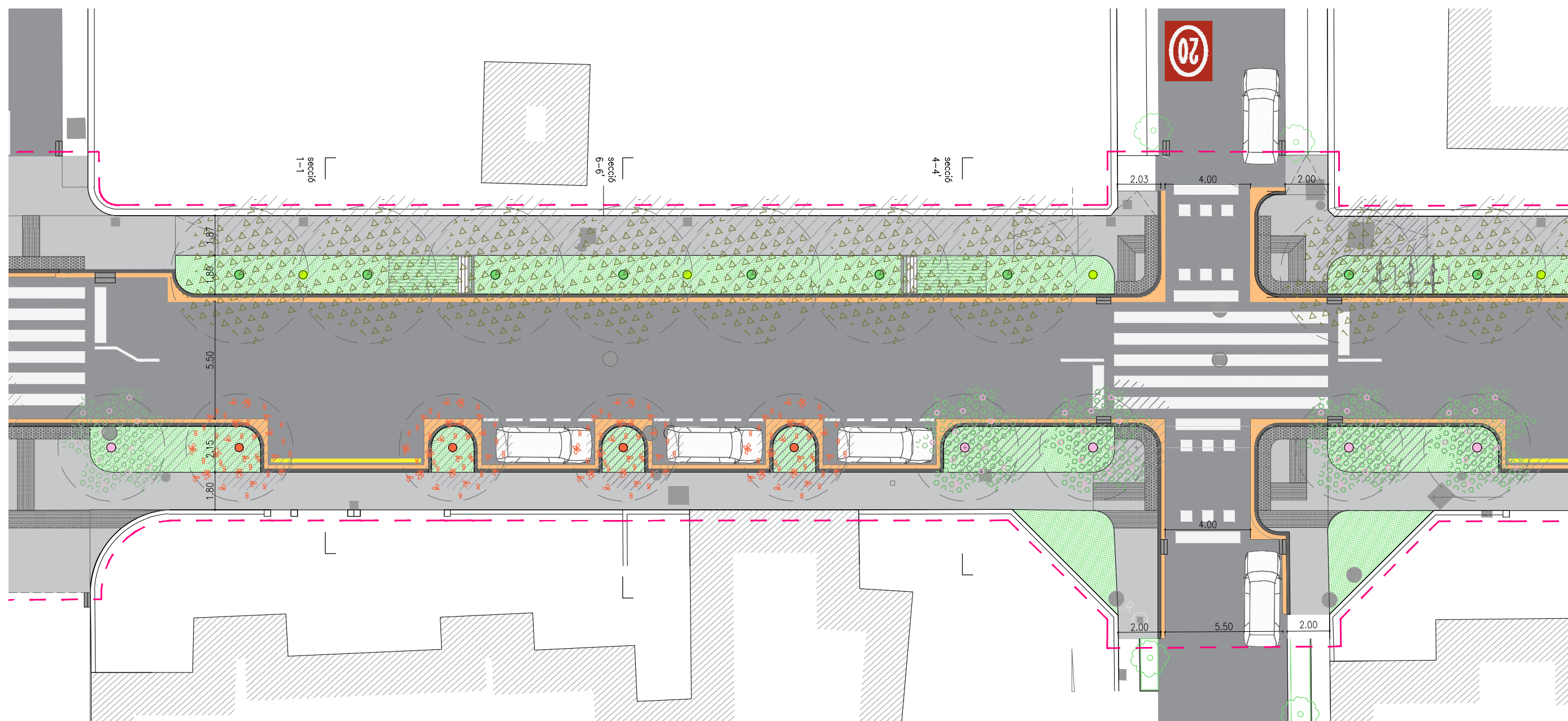

Àmbit d'intervenció

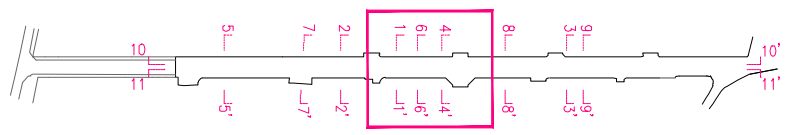

RE@ER arquitectura i urbanisme

JORDI MORET  
Febrer de 2024

Modificació de projecte de Condicionament del Carrer Ample per millorar la mobilitat sostenible i la modernització de les infraestructures

Sant Esteve d'en Bas, La Vall d'en Bas

13. PROPOSTA. PLANTA  
e:1/200 A3



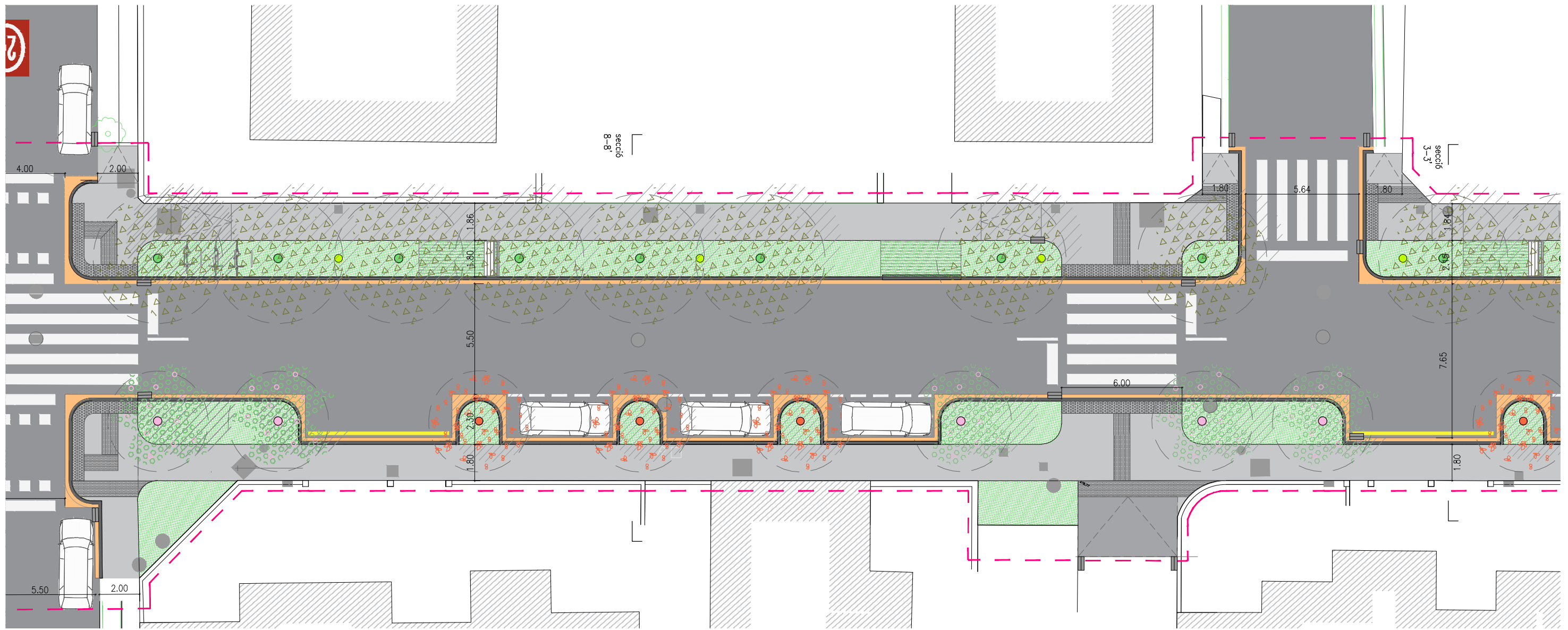

Àmbit d'intervenció   

RE@ER arquitectura i urbanisme

JORDI MORET  
Febrer de 2024

Modificació de projecte de Condicionament del Carrer Ample per millorar la mobilitat sostenible i la modernització de les infraestructures

Sant Esteve d'en Bas, La Vall d'en Bas

14. PROPOSTA. PLANTA  
e:1/200 A3

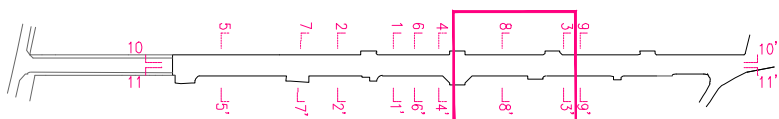

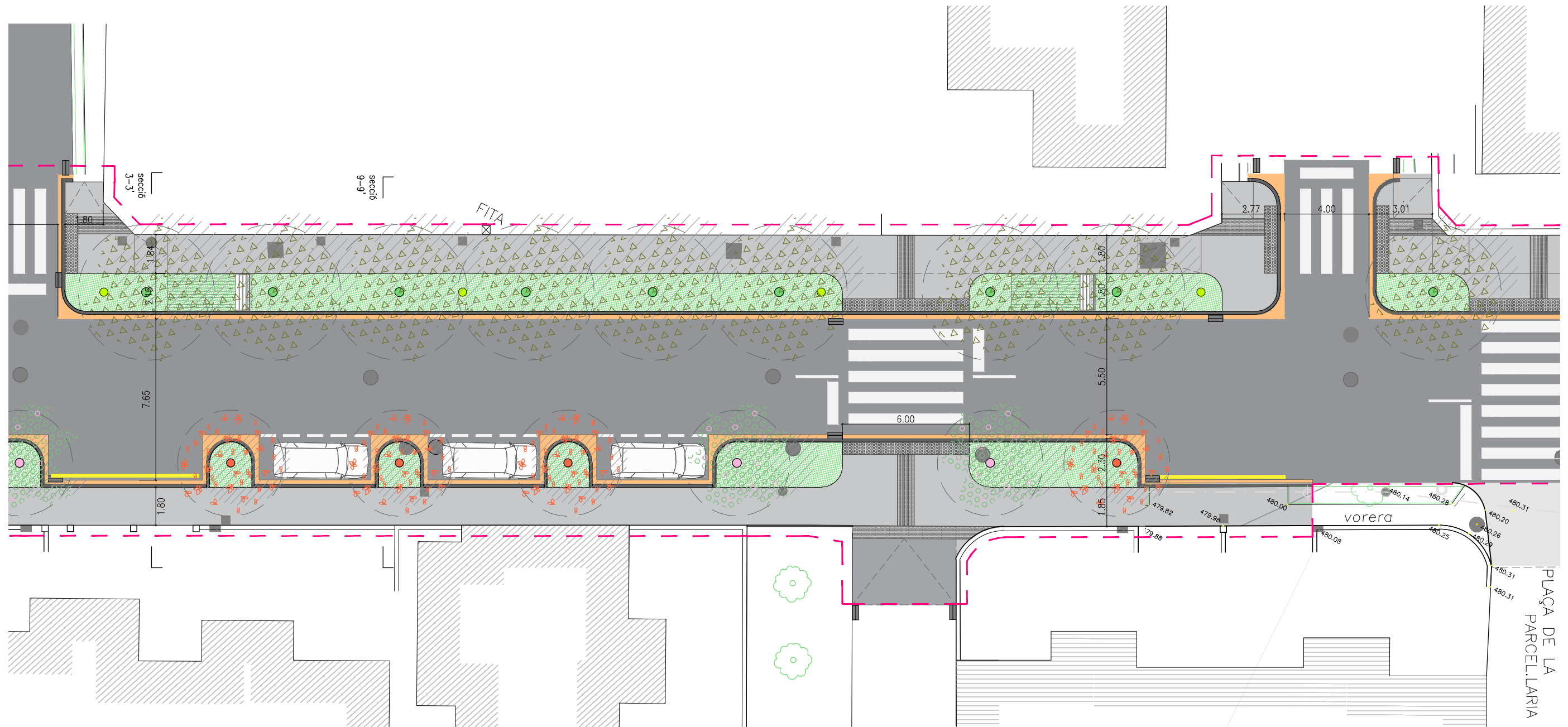

Àmbit d'intervenció  

RE@ER arquitectura i urbanisme

JORDI MORET  
Febrer de 2024

Modificació de projecte de Condicionament del Carrer Ample per millorar la mobilitat sostenible i la modernització de les infraestructures

Sant Esteve d'en Bas, La Vall d'en Bas

15. PROPOSTA. PLANTA  
e:1/200 A3

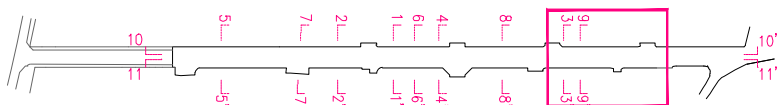

PLAÇA DE LA  
PARCEL·LÀRIA

vorera

FITA

secció 9-9'

secció 3-3'

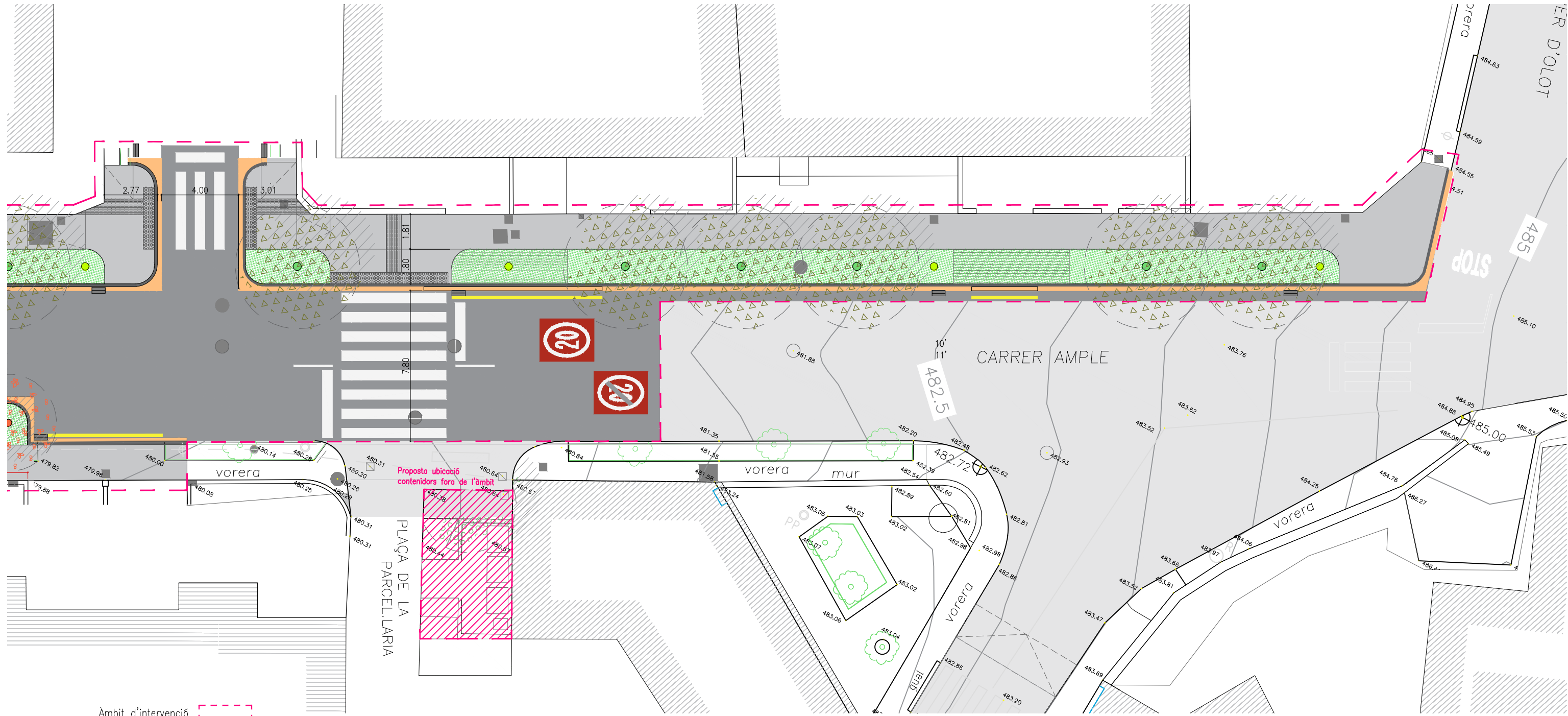

Àmbit d'intervenció

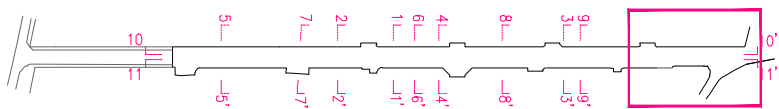

RE©ER arquitectura i urbanisme

JORDI MORET  
Febrer de 2024

Modificació de projecte de Condicionament del Carrer Ample per millorar la mobilitat sostenible i la modernització de les infraestructures

Sant Esteve d'en Bas, La Vall d'en Bas

16. PROPOSTA. PLANTA  
e:1/200 A3





RE©ER arquitectura i urbanisme

JORDI MORET  
Febrer de 2024

Modificació de projecte de Condicionament del Carrer Ample per millorar la mobilitat sostenible i la modernització de les infraestructures

Sant Esteve d'en Bas, La Vall d'en Bas

17. PROPOSTA. SECCIONS  
e:1/50 A3



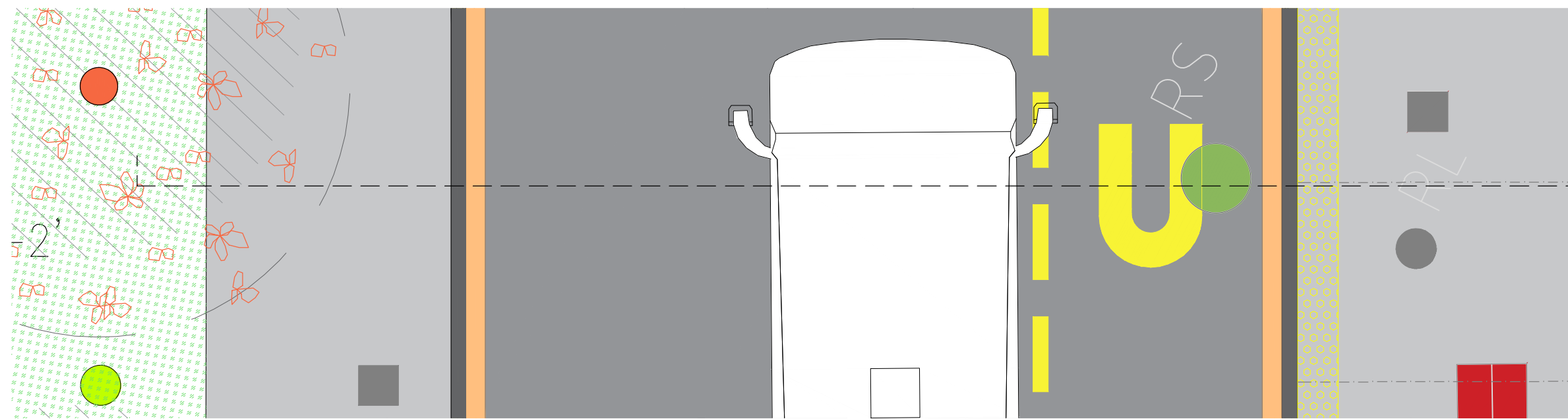

RE©ER    arquitectura i urbanisme

JORDI MORET  
Febrer de 2024

Modificació de projecte de Condicionament del  
Carrer Ample per millorar la mobilitat sostenible i  
la modernització de les infraestructures

Sant Esteve d'en Bas, La Vall d'en Bas

18. PROPOSTA. SECCIONS  
e:1/50 A3

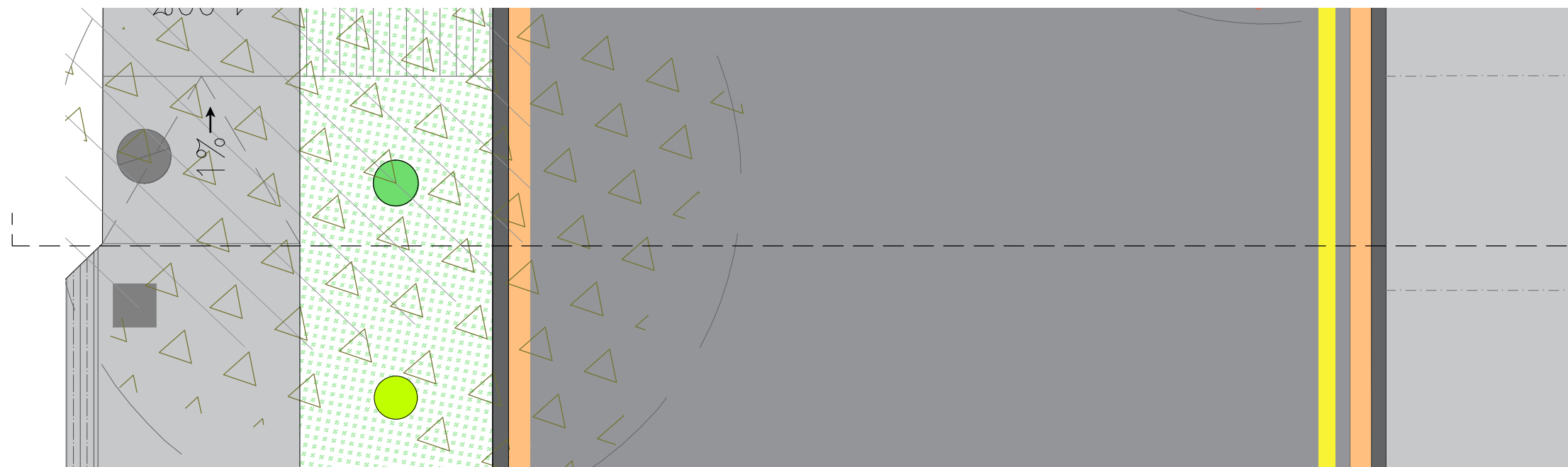
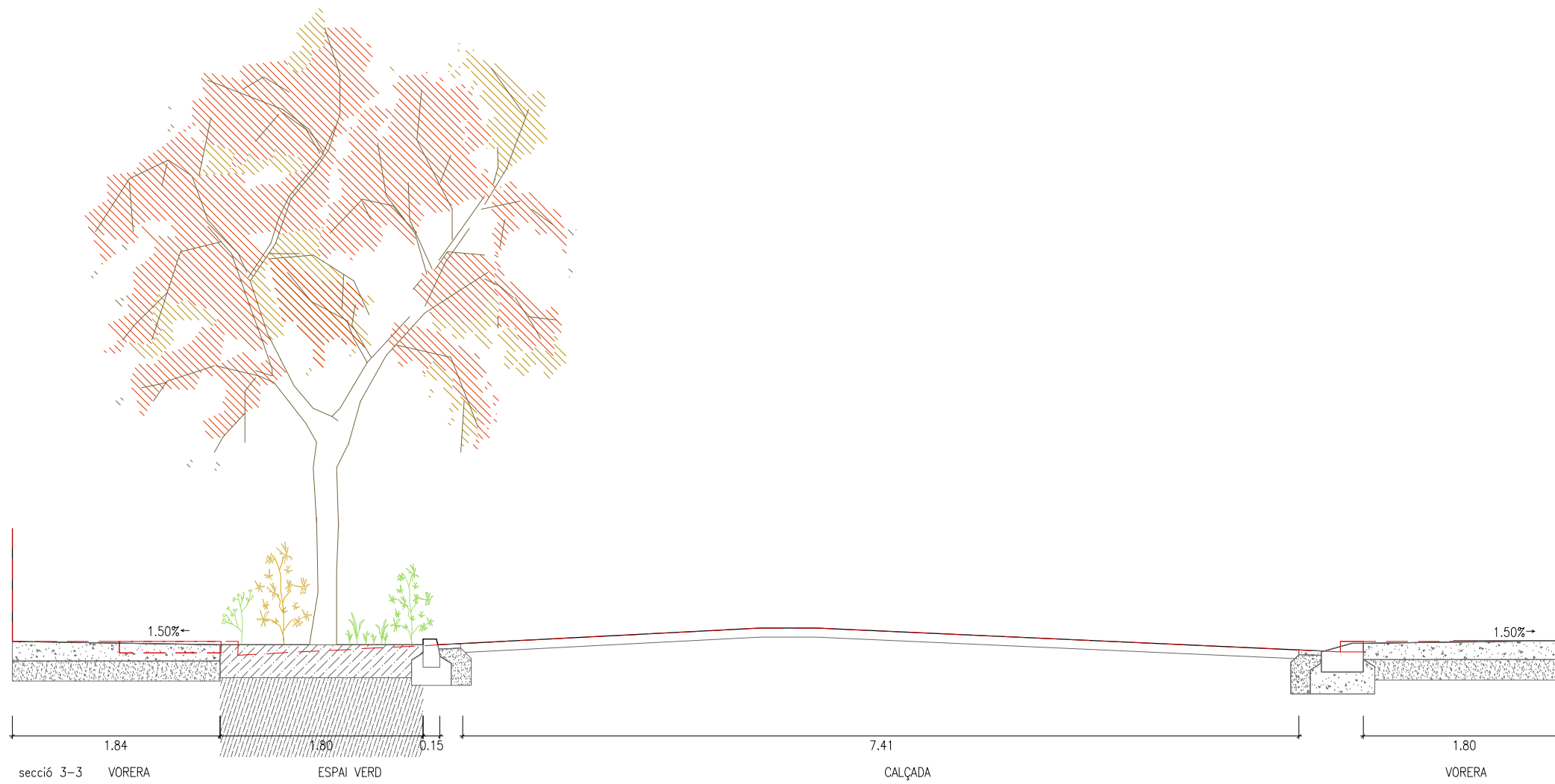

RE©ER arquitectura i urbanisme

JORDI MORET  
Febrer de 2024

Modificació de projecte de Condicionament del Carrer Ample per millorar la mobilitat sostenible i la modernització de les infraestructures

Sant Esteve d'en Bas, La Vall d'en Bas

19. PROPOSTA. SECCIONS  
e:1/50 A3

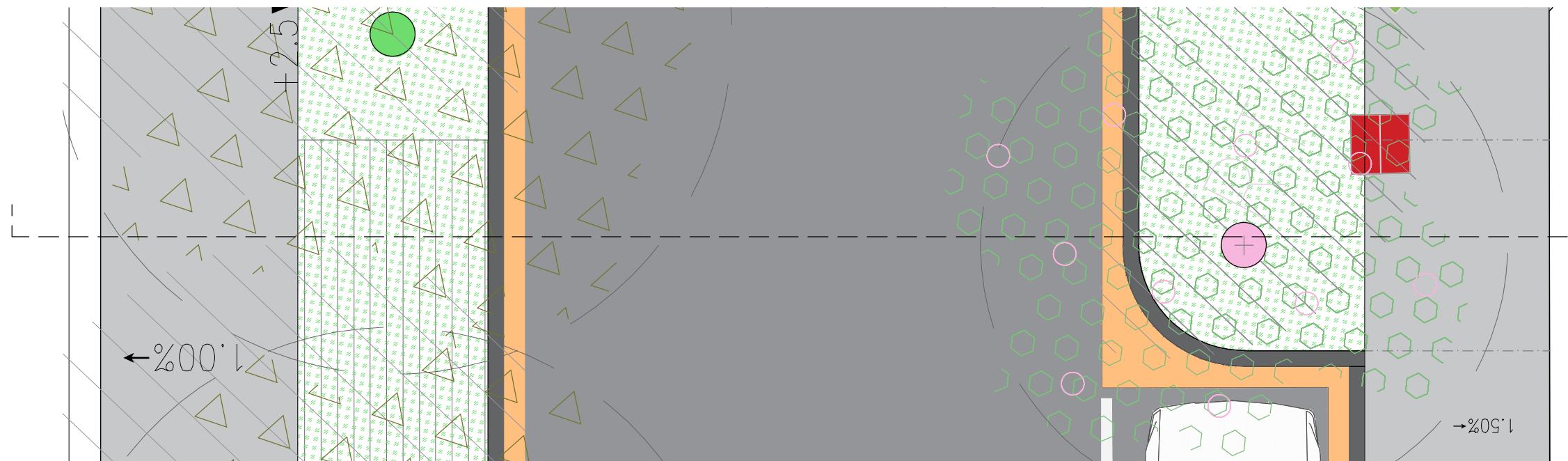
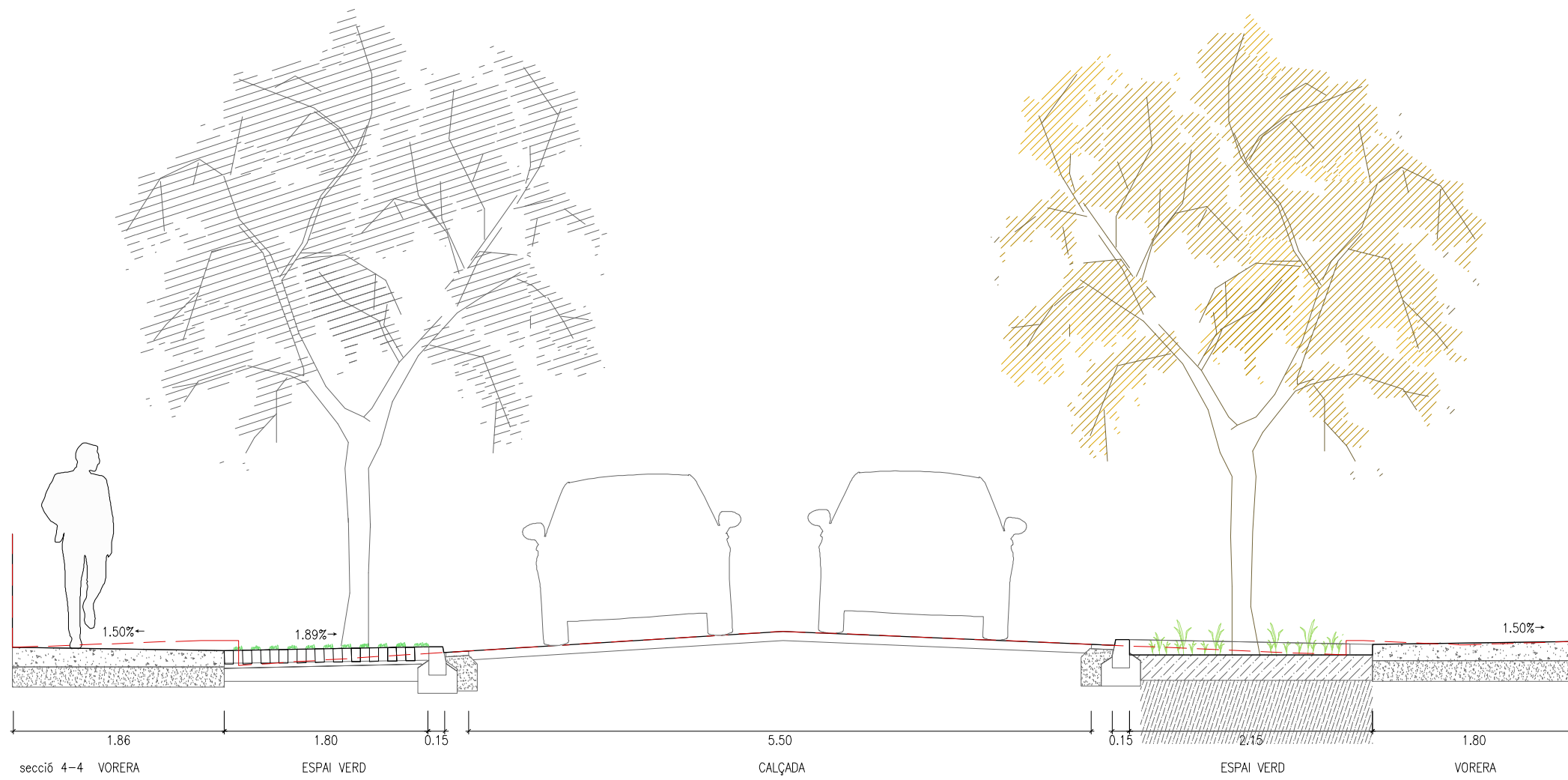

RE©ER arquitectura i urbanisme

JORDI MORET  
Febrer de 2024

Modificació de projecte de Condicionament del  
Carrer Ample per millorar la mobilitat sostenible i  
la modernització de les infraestructures

Sant Esteve d'en Bas, La Vall d'en Bas

20. PROPOSTA. SECCIONS  
e:1/50 A3

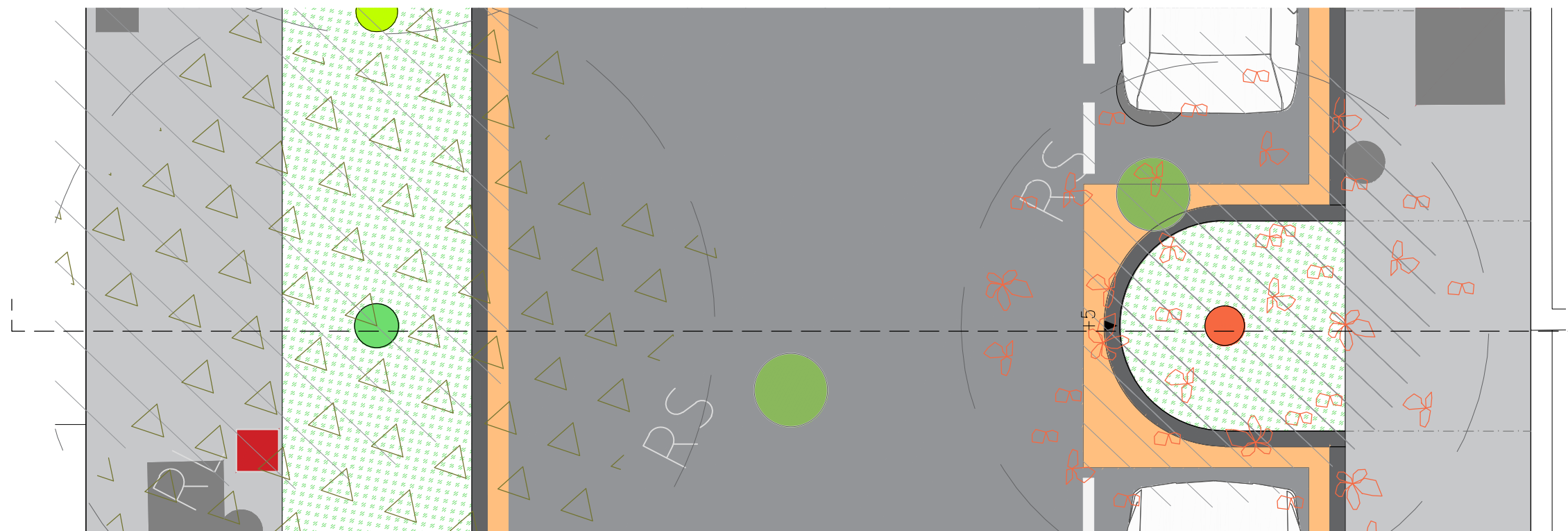
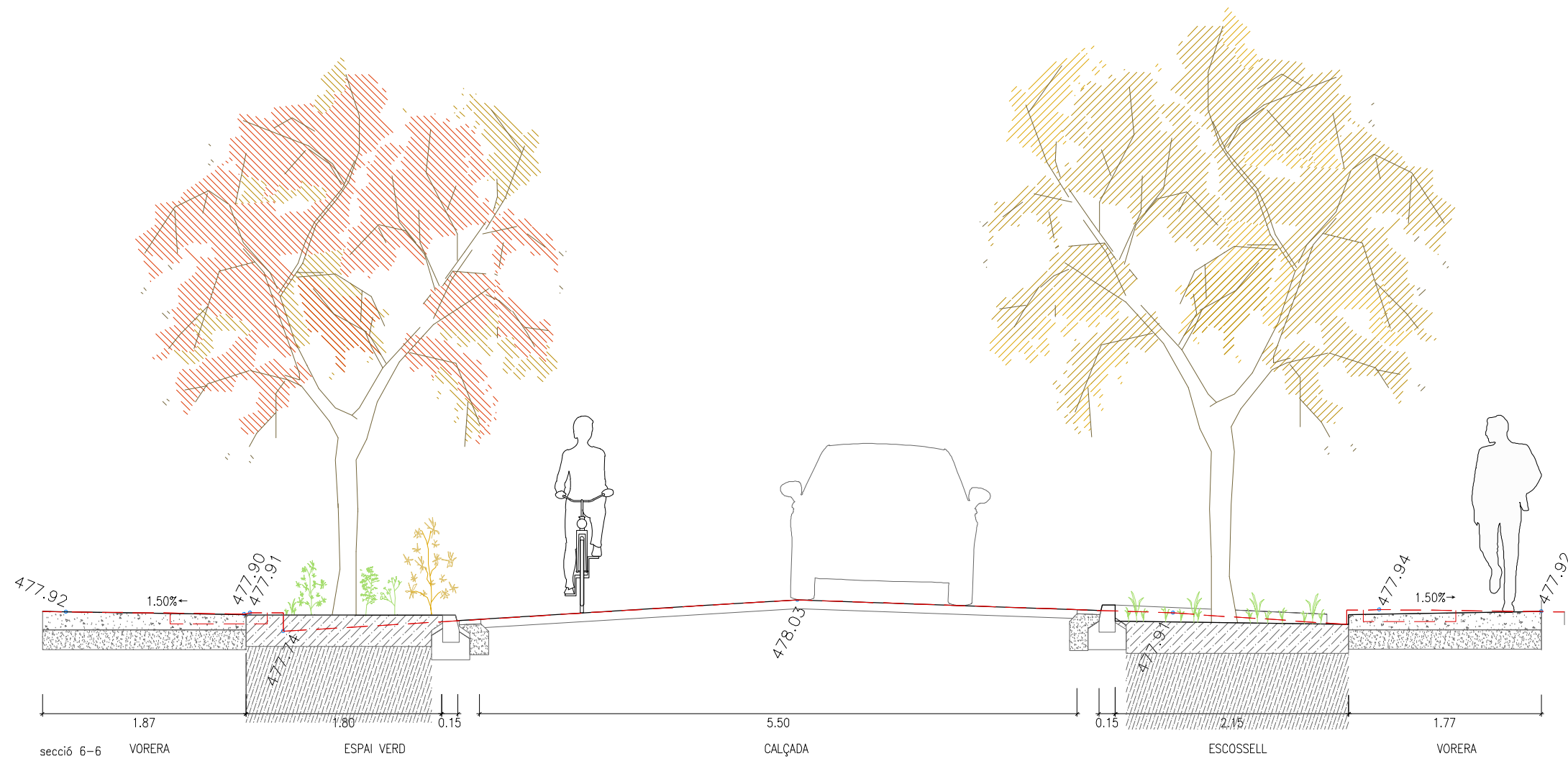

RE©ER arquitectura i urbanisme

JORDI MORET  
Febrer de 2024

Modificació de projecte de Condicionament del  
Carrer Ample per millorar la mobilitat sostenible i  
la modernització de les infraestructures

Sant Esteve d'en Bas, La Vall d'en Bas

21. PROPOSTA. SECCIONS  
e:1/50 A3

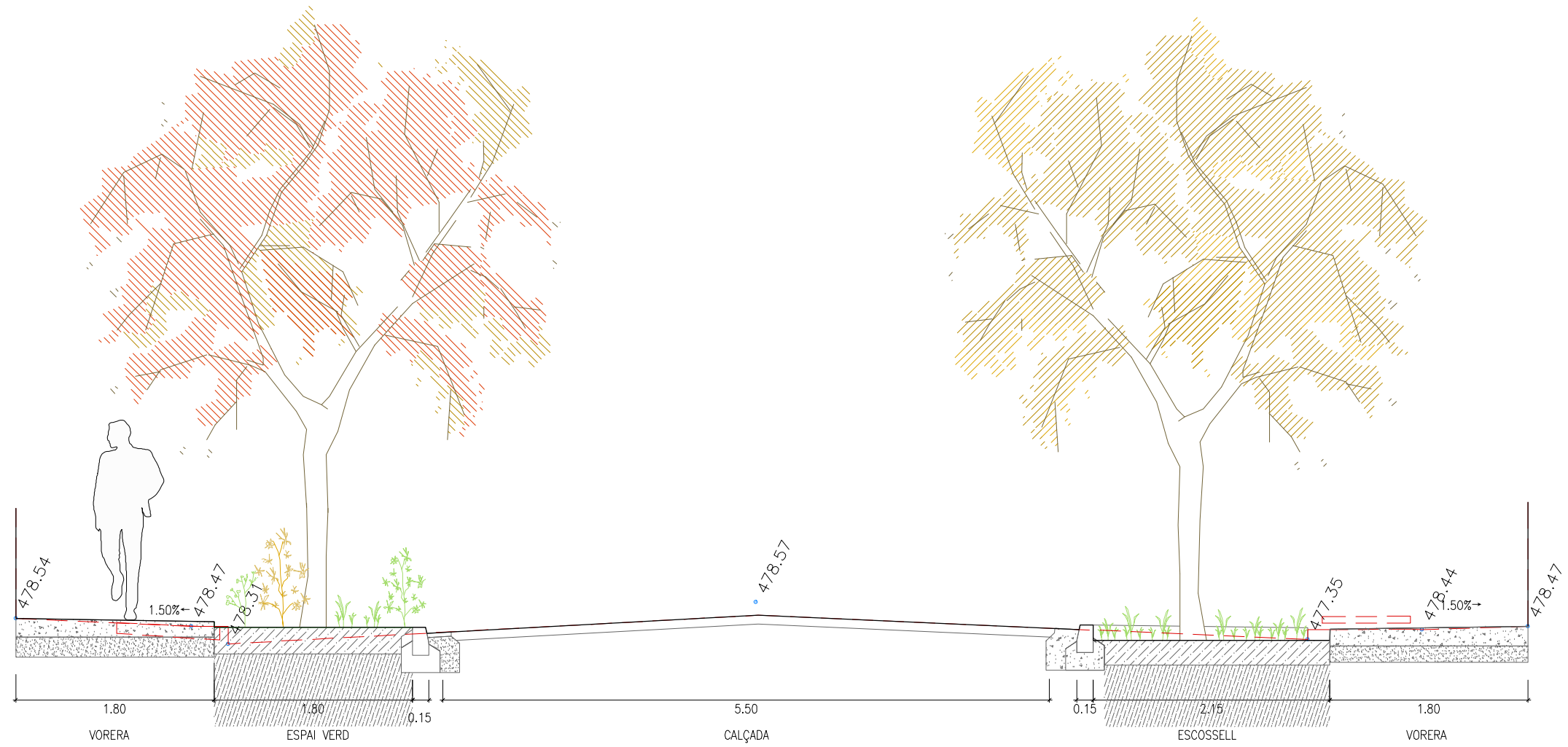

secció 8-8

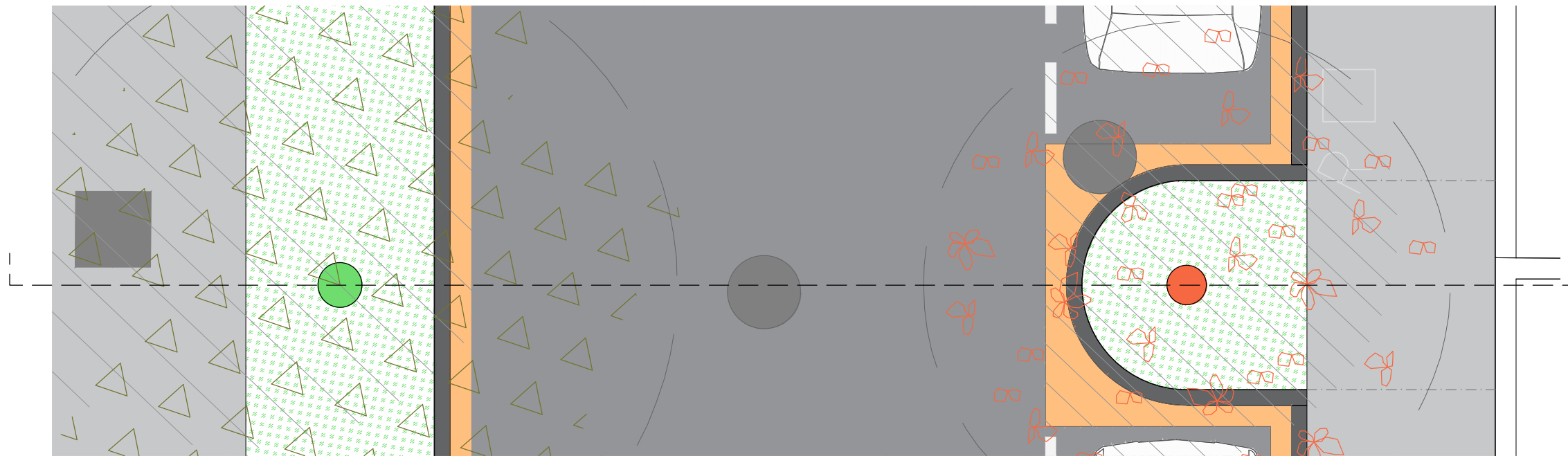

RE©ER arquitectura i urbanisme

JORDI MORET  
Febrer de 2024

Modificació de projecte de Condicionament del  
Carrer Ample per millorar la mobilitat sostenible i  
la modernització de les infraestructures

Sant Esteve d'en Bas, La Vall d'en Bas

22. PROPOSTA. SECCIONS  
e:1/50 A3

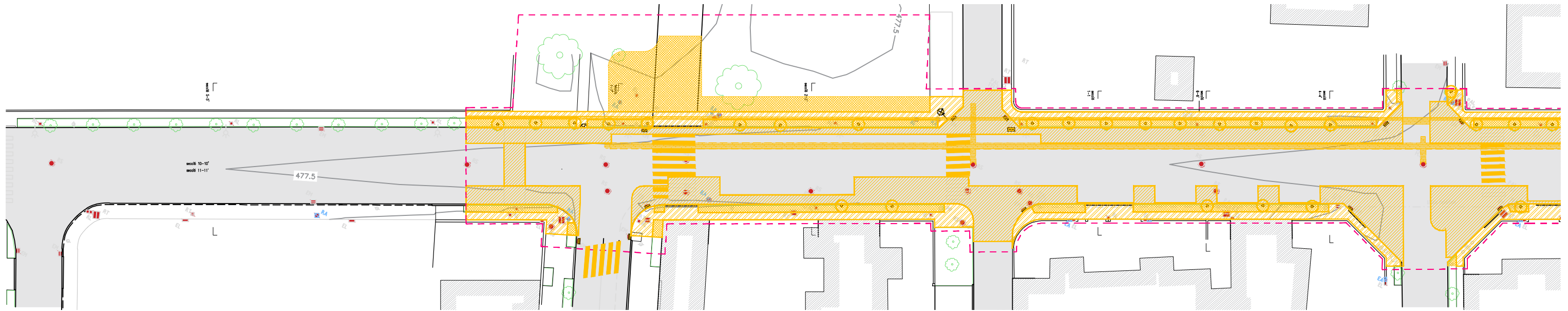



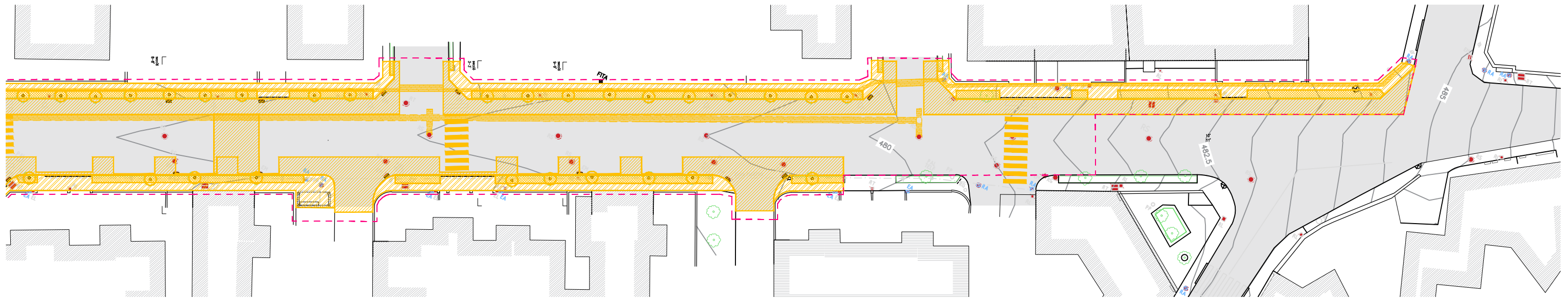



Tram 01



Tram 02

Elements a enderrocar/excavar

-  Paviment vorera de formigó
-  Paviment asfalt
-  Paviment zona verda
-  Paviment pas instal·lacions
-  Senyalització horitzontal
-  Extracció/arrencada d'arbrat

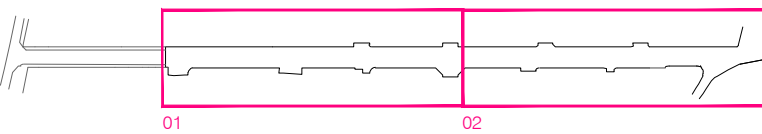

RE©ER arquitectura i urbanisme

JORDI MORET  
Febrer de 2024

Modificació de projecte de Condicionament del  
Carrer Ample per millorar la mobilitat sostenible i  
la modernització de les infraestructures

Sant Esteve d'en Bas, La Vall d'en Bas

23. ESTAT ACTUAL.  
ENDERROC  
e:1/500 A3

